

blahopřejeme Vám k nákupu kotle na pelety! Chtěli bychom Vás upozornit na to, že kotle na pelety jsou nejinnovativnějším řešením vytápění s nejmodernější technologií, charakterizovanou vysoce kvalitní výrobou i jednoduchým a elegantním designem. Tyto výrobky, ideální pro jakýkoli typ místnosti, dodávají komfort díky příjemnému teplu, které mohou vyzařovat pouze plameny.

Kotle jsou provozovány výlučně s dřevěnými peletami o max. průměru 6 mm a jsou vybaveny výměníkem se svislými trubkami. Kotle na pelety jsou vybaveny časovým termostatem, který zajišťuje samostatné řízení kotle, jelikož lze naprogramovat jeho zapnutí a vypnutí až 4x týdně. Kotle na pelety dopravují teplo k radiátorům otopného systému s tepelným výkonem, který je nastaven podle vytápěného prostoru: stačí pouze ručně nastavit teplotu vody otopného systému. Doporučená teplota: 60° až 70°C.

Kotle na pelety jsou vybaveny vysoce pokročilými prvky i regulačními a bezpečnostními systémy, které zajišťují účinný a praktický provoz.

Při prvních dvou nebo třech spuštěních Vašeho kotle na pelety může dojít k nepříjemnému zápachu z důvodu uvolnění výparů při vytvrzování laku.

Proto se doporučuje místnost řádně větrat a nezdržovat se dlouho před kotlem.

V ložnicích nebo v prostorech s nebezpečím výbuchu je instalace kotle zakázána.

**UPOZORNĚNÍ:**

Tento výstražný symbol v návodu znázorňuje, že upozornění, na které se vztahuje, musí být pečlivě přečteno a pochopeno, **protože jeho nedodržení může značně poškodit kotel a ohrozit bezpečnost uživatele.**

**INFORMACE:**

Tento symbol je použit pro zdůraznění informací, které jsou důležité pro správný provoz kotle. Nedodržování tohoto ustanovení ohrožuje užívání kotle a jeho provoz nebude uspokojivý.

Instalaci musí provést kvalifikovaný personál, který bude zcela zodpovědný za instalaci výrobku a zajistí jeho správný provoz. Výrobce nepřevzme žádnou odpovědnost v případě instalace nekvalifikovaným personálem nebo při nedodržování všeobecných varování a pokynů k instalaci.

Tento manuál je nedílnou součástí výrobku: ujistěte se, že vždy doprovází spotřebič, i v případě převodu na jiného majitele nebo v případě přemístění. V případě poškození nebo ztráty požádejte Vašeho místního technika o kopii.

Před použitím, instalací nebo servisem výrobku si pečlivě přečtěte pokyny uvedené v tomto manuálu.

Před prvním zapálením Vás musí s obsluhou adekvátně seznámit servisní technik.

Tento kotel na pelety je určen pouze k použití, pro které byl navržen. Proto uživatel odpovídá za újmu způsobenou osobám, zvířatům nebo na předmětech v důsledku nesprávného používání výrobku.

Celá série výrobků se vyrábí v souladu se směrnicemi a normami:

2014/30 EU (EMC směrnice), EN 2006/42/ES, 2014/35 EU, (nízkonapěťová směrnice), 2011/65/EU, EN 61000-6-2, EN 61000-6-3, EN 60335-1; EN 60335-2-102, EN 62233, EN 50581, EN 303-5-2012.

Po vybalení zařízení zkontrolujte, zda jsou všechny díly v pořádku a nechybí žádné komponenty. V opačném případě kontaktujte prodejce, u kterého jste kotel na pelety zakoupili.

Před instalací kotle se doporučuje pečlivě propláchnout všechny trubky a roury zařízení, aby se odstranily případné zbytky, které by mohly ovlivnit správný chod kotle.

Kdykoli se kotel nepoužívá delší dobu, doporučuje se provést následující kroky:

- odpojte napájecí kabel,
- uzavřete kohoutky jak pro topný, tak i sanitární systém,
- v případě nebezpečí mrazu vypusťte topný i sanitární systém.

Mimořádná údržba kotle na pelety se musí provádět min. jednou za rok. Tato činnost se musí naplánovat předem s technickým servisem na náklady zákazníka.

Z bezpečnostních důvodů je nutné dbát na následující:

- během běžného chodu výrobku musí být dvířka topeniště vždy zavřena;
- víko zásobníku paliva musí být vždy zavřeno;
- děti nebo zdravotně postižené osoby nesmí kotel používat bez asistence;
- nedotýkejte se kotle vlhkými částmi těla a/nebo bosí;
- nedotýkejte se za běžného provozu přímo částí zařízení, jelikož mají tendenci značně se zahřívat;
- držák pro vyčištění kotle by se měl používat pouze u vychladlého kotle;
- je zakázáno upravovat bezpečnostní nebo seřizovací prvky bez souhlasu výrobce nebo jeho pokynů;
- nevytahujte, neodpojujte nebo nekrúťte elektrické kabely vycházející z kotle, i když je kotel odpojen od napájení;
- doporučuje se umístit napájecí kabel tak, aby se nedotýkal horkých částí kotle;
- síťová zástrčka musí být po instalaci přístupná;
- nezakrývejte nebo neomezujte přívod spalovacího vzduchu, který je nezbytný pro správné spalování;
- uchovávejte obaly mimo dosah dětí nebo zdravotně postižených osob bez asistence;
- v případě jakýchkoli problémů kontaktujte Vašeho prodejce nebo kvalifikovaný a autorizovaný personál a v případě opravy požadujte originální náhradní díly;
- pravidelně kontrolujte a čistěte kouřovody;
- při neúspěšném zapalování se musí odstranit nahromaděné nespálené pelety ze spalovacího prostoru dřívě, než provedete nové zapálení;
- nepoužívejte k zapalování hořlavé tekutiny;
- během plnění dbejte na to, aby se pytel na pelety nedotýkal kotle;
- zkontrolujte, zda je elektroinstalace vhodná;
- při instalaci zařízení musí být dodrženy místní i celostátní předpisy a evropské normy;
- zařízení se nesmí používat ke spalování odpadků, nepoužívejte jiné palivo než pelety;
- uchovávejte pelety a hořlavé materiály ve vhodné vzdálenosti.

V případě požáru odpojte síťové napětí, použijte hasičský přístroj a případně zavolejte hasiče. Poté kontaktujte autorizované servis.

Odpovědnost

Dodáním tohoto návodu nepřebíráme žádnou odpovědnost, jak občanskoprávní, tak ani trestněprávní, za nehody vzniklé na základě částečného nebo úplného nedodržení pokynů uvedených v tomto návodu k obsluze.

Navíc neručíme za škody způsobené nevhodným používáním kotle, nesprávným používáním uživatelem, neoprávněnými úpravami a/nebo opravami či používáním neoriginálních dílů pro tento model.

Výrobce vylučuje jakoukoli trestněprávní či občanskoprávní, přímou nebo nepřímou odpovědnost za:

- nedostatečnou údržbu;
- nedodržení pokynů uvedených v návodu k obsluze;
- používání, které není v souladu s bezpečnostními předpisy;
- instalaci v rozporu s platnými národními normami;
- instalaci nekvalifikovaným, popř. nevyškoleným personálem;
- změny nebo opravy neschválené výrobcem;
- použití neoriginálních náhradních dílů;
- mimořádné okolnosti.

Plnění peletami



- *Používejte pouze dřevěné pelety;*
- *Skladujte pelety na chladném, suchém místě.*
- *Nikdy nesypejte pelety přímo do topeniště.*
- *V kotli se smí spalovat pouze kvalitní pelety doporučené výrobcem o průměru 6 mm.*
- *Před elektrickým zapojením kotle je nutné zapojit kouřovody do průduchu.*
- *Nikdy neodnímejte ochranný rošt uvnitř zásobníku pelet.*
- *Prostor, kde bude kotel instalován, musí mít zajištěnou dostatečnou výměnu vzduchu.*
- *Je zakázáno provozovat kotel s otevřenými dvířky nebo s rozbitým sklem.*
- *Nikdy nepoužívejte kotel ke spalování odpadků, kotel se smí používat pouze k určenému účelu.*
- *Jakékoli jiné použití se považuje za nevhodné a tudíž nebezpečné. Nevkládejte do násypky nic jiného než dřevěné pelety.*
- *Během provozu kotle dochází ke značnému zahřívání povrchů, skla, madla a potrubí. Nedotýkejte se těchto dílů za provozu bez přiměřené ochrany.*
- *Udržujte dostatečnou vzdálenost kotle od paliva a ostatních hořlavých materiálů.*

Plnění zásobníku pelet

Palivo se plní z horní části kotle otevřením záklopký. Nasypete pelety do násypky. Je jednodušší toto provádět ve dvou pracovních krocích:

- nasypete polovinu obsahu do násypky a počkejte, dokud se palivo na dně neusadí;
- poté nasypete druhou polovinu;
- po naložení pelet nechejte víko zásobníku na palivo vždy uzavřené.

Kotel je výrobkem na vytápění, u kterého se zahřívají především vnější části. Z tohoto důvodu doporučujeme při provozu velkou opatrnost, především:

- nedotýkejte se kouřovodů;
- neprovádějte čištění jakéhokoli druhu;
- nevysypávejte popel;
- neotevírejte popelník;
- dbejte na to, aby nebyly v blízkosti žádné děti.



Nikdy nevyjímejte ochranný rošt z násypky. Při plnění dbejte na to, aby se pytel s peletami nedotýkal horkých povrchů.

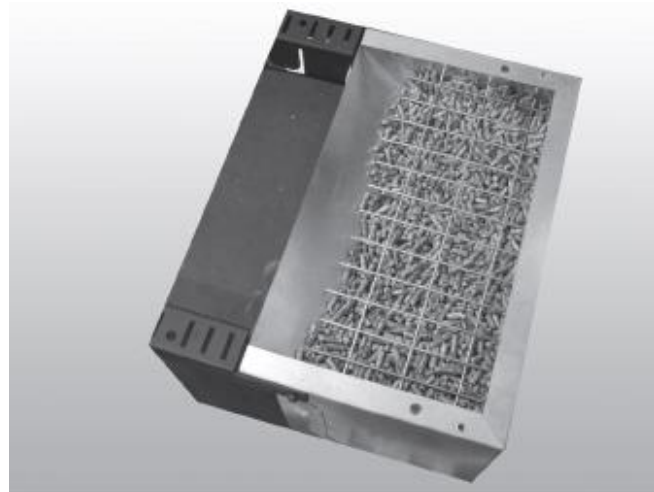

Pokyny pro bezpečné a efektivní použití

- Toto zařízení není určeno k tomu, aby jej používaly děti mladší 8 let a osoby se sníženými fyzickými, smyslovými nebo mentálními schopnostmi či s nedostatkem zkušeností a znalostí, ledaže jsou pod dozorem nebo byly poučeny osobou zodpovědnou za jejich bezpečnost nebo obdržely pokyny vztahující se k bezpečnému používání zařízení a porozumění nebezpečí z toho plynoucího. Děti by si neměly hrát se zařízením. Čištění a údržbu, kterou má provádět uživatel, by děti neměly provádět bez dozoru.
- Nepoužívejte kotel jako žebřík nebo lešení.
- Nesušte na kotli oblečení. Věšáky na oblečení a podobně musí případně zůstat ve vhodné vzdálenosti od kotle. Nebezpečí požáru.
- Pečlivě vysvětlete seniorům, zdravotně postiženým a zejména dětem, že kotel je vyroben z materiálu vystaveného vysokým teplotám a nenechte je přiblížit se ke kotli během provozu.
- Nedotýkejte se kotle mokřýma rukama: kotel obsahuje elektrické díly, které by mohly při nesprávné manipulaci způsobit jiskření.
- Nikdy neotevírejte skleněná dvířka kotle za provozu.
- Kotel musí být napojen na elektrickou síť s přiměřeným zemnicím vodičem dle předpisů 73/23 EHS a 93/98 EHS.
- Zařízení musí být přiměřeně dimenzováno na deklarovaný elektrický výkon kotle.
- Neomývejte vnitřní části kotle vodou. Voda by mohla poškodit elektrickou izolaci a způsobit úraz elektrickým proudem.
- Nevystavujte své tělo horkému vzduchu na dlouhou dobu. Nepřehřívejte pokoj, ve kterém se nacházíte, a kde jsou nainstalována krbová kamna. Může to poškodit Váš fyzický stav a způsobit zdravotní problémy;
- Nevystavujte přímému proudění horkého vzduchu rostliny nebo zvířata;
- Krbová kamna na pelety neslouží k vaření;
- Vnější povrchy se mohou během provozu velmi zahřát. Nedotýkejte se jich bez vhodné ochrany.
- Zástrčka napájecího kabelu kotle se smí připojit až po instalaci a sestavení zařízení a musí po instalaci zůstat přístupná, pokud zařízení není vybaveno vhodným a přístupným dvoupólovým spínačem.
- Věnujte pozornost tomu, aby se napájecí kabel (a všechny ostatní externí kabely k zařízení) nedotýkal horkých částí.



Manipulace s bezpečnostními prvky je zakázána. Teprve po odstranění příčiny, která vedla k zásahu bezpečnostního systému, je možné znovu kotel zapálit a obnovit tak automatickou činnost snímače. Přečtěte si v této příručce odstavec týkající se varovných hlášení, kde je vysvětleno, co dělat při varovném hlášení na displeji kotle.

Technické specifikace Kotel 20_24

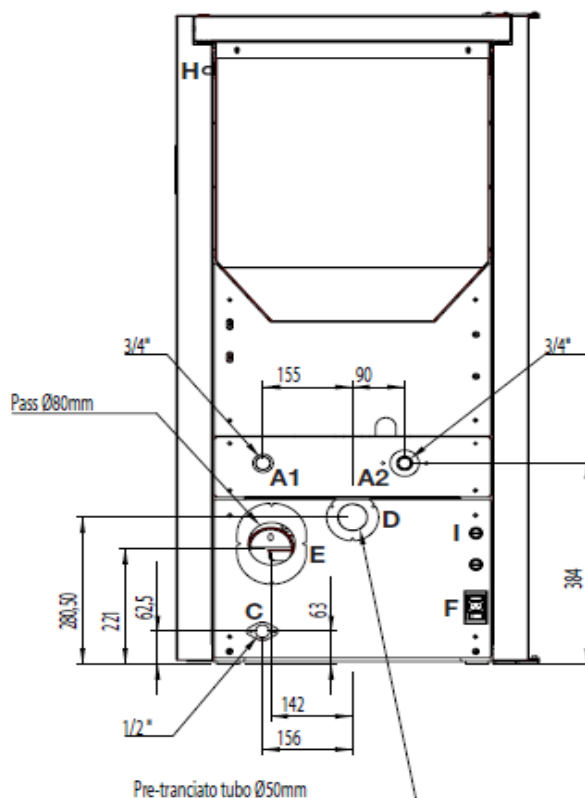
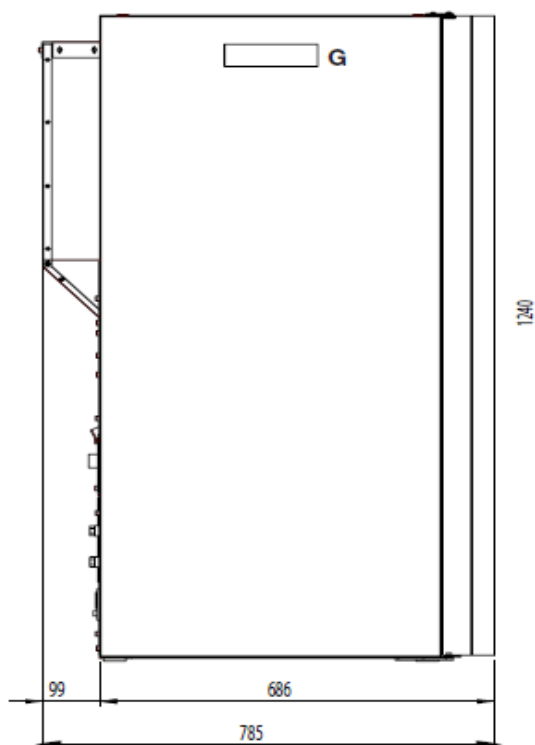

- A1 = přívod topné vody
- A2 = zpětné vedení topné vody
- C = bezpečnostní ventil
- D = přívod spalovacího vzduchu
- E = odtah spalin
- F = poloha hlavního spínače
- G = ovládací panel
- H = čidlo teploty topné vody
- I = tlakové čidlo

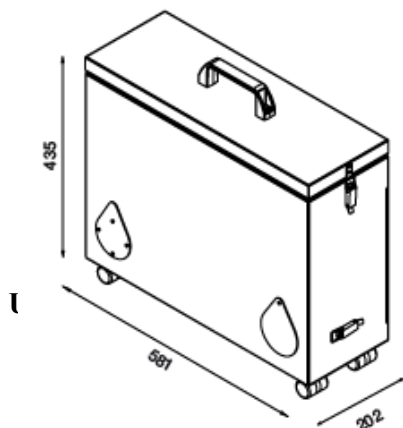

Rozměry, které je nutno vzít v úvahu u kompaktoru popelů.

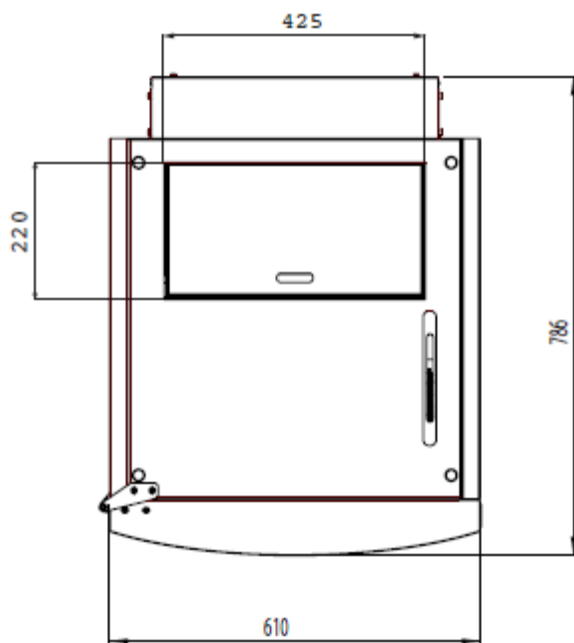

UPOZORNĚNÍ

- 1 - Rozměry mají toleranci cca 10 mm.
- 2 - Rozměry a obrázky jsou indikační a mohou se lišit v závislosti na designu kotle na pelety.

PARAMETR	MĚRNÁ JEDNOTKA	CPC200 ¹⁾ CPC200AUTO CPC200-PA	CPC240 ¹⁾ CPC240AUTO ²⁾ CPC240-PA
Celkový tepelný příkon	kW	19	23,79
Jmenovitý tepelný příkon	kW	17,51	21,51
Snížený jmenovitý tepelný příkon	kW	5,21	5,21
Koncentrace CO při jmenovité referenci 10 % O ₂	mg/m ³	19,3	26,7
Koncentrace CO při snížené referenci (10 % O ₂)	mg/m ³	245	245
Jmenovitá účinnost	%	92,13	90,39
Snížená účinnost	%	88,82	88,82
Spotřeba pelet (min.-max.)	kg/h	3,9-1,2	4,8-1,2
Vytápěný objem	m ³	470	540
Průtok spalin (min.-max.)	kg/s	0,0047-0,0104	0,0047-0,0129
Tah (min.-max.)	Pa/mbar	5-10/0,05-0,1	5-10/0,05-0,1
Teplota spalin (min.-max.)	°C	56,6-90,5	56,6-108,1
Objem vody v kotli	l	50	50
Průtok TUV	l/min	10,1	12,37
Max. pracovní tlak	bar	2,5	2,5
Kapacita zásobníku	kg/l	65-100	60-92
Průměr kouřovodu	mm	80	80
Průměr přívodu vzduchu	mm	50	50
Přípojka na topení	palec	3/4	3/4
Přípojka TUV	palec	1/2	1/2
Jmenovité napětí	V	230	230
Jmenovitý kmitočet	Hz	50	50
Max. spotřeba elektrické energie	W	330	330
Spotřeba energie při jmenovitém výkonu	W	144-172	144-172
Spotřeba energie při min. výkonu	W	94-122	94-122
Spotřeba energie v pohotovostním režimu	W	5	5
Tlak vody (při 10 k)	mbar	123,5	186,8
Tlak vody (při 20 k)	mbar	30,9	46,7
Doba hoření	h	15,5-54	12-54
Min. teplota vratné vody	°C	55	55
Hladina akustického tlaku (dle EN 15036-1)	dB	36	36
Emisní třída kotle		5	5
Hmotnost kamen	kg	240	240
Provoz vzhledem k odtahu kouře		podtlak	
Typ kotle		Nekondenzační	
Energetická třída		A+	
IEE		115 ¹ / 114 ²	115 ¹ / 114 ²
Certifikační kód čistého vzduchu		HZ0-P-011-2017	HZ0-P-012-2017
Dekret č. 186		★★★★☆	★★★☆☆
Provozní rozsah		60 až 80 °C	60 až 80 °C
Prach při 13 % O ₂ Ref. nominální tepelný výkon		13	
Č. zprávy o zkoušce		K13492014T1 - K13492014T2 - K19482016Z1 - K19602016Z1 - K13492016E7	

Po instalaci se doporučuje provést kontrolu emisí.

Technická specifikace Kotel 28_32

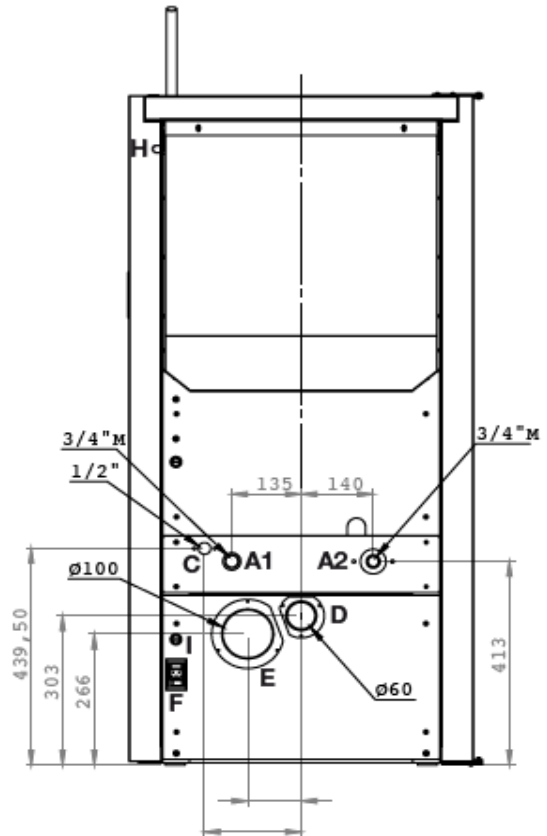
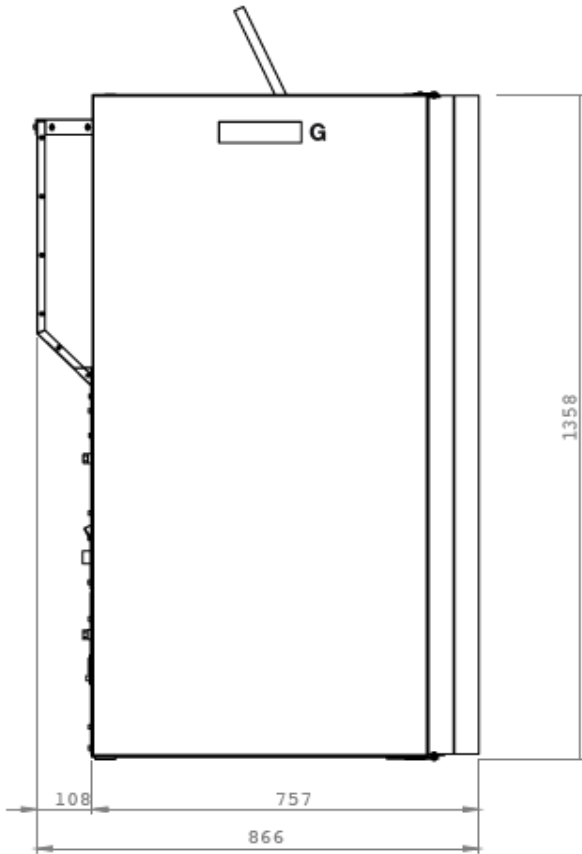

- A1 = přívod topné vody
- A2 = zpětné vedení topné vody
- C = bezpečnostní ventil
- D = přívod spalovacího vzduchu
- E = odtah spalin
- F = poloha hlavního spínače
- G = ovládací panel
- H = čidlo teploty topné vody
- I = tlakové čidlo

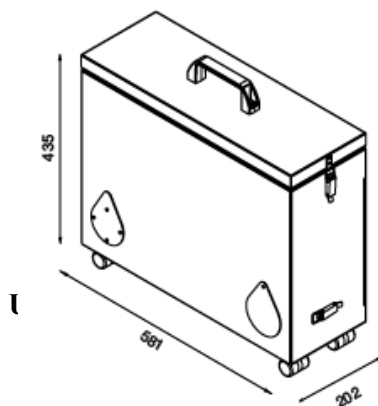

Opatření, která je nutno vzít v úvahu u kompaktoru popelu.

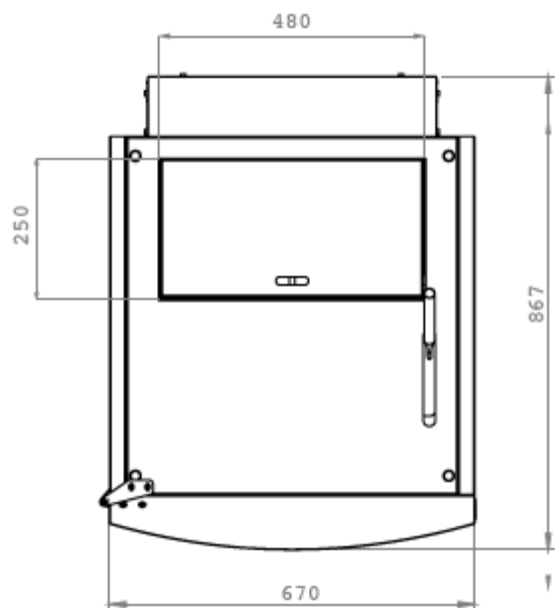

UPOZORNĚNÍ

- 1 - Rozměry mají toleranci cca 10 mm.
- 2 - Rozměry a obrázky jsou indikační a mohou se lišit v závislosti na estetickém vzhledu kotle na pelety.

PARAMETR	MĚRNÁ JEDNOTKA	CPC280 CPC280-AUTO 2) CPC280 PA	CPC 320 CPC320AUTO CPC320 PA	CPC340 AUTO CPC340 PA CPC340
Celkový tepelný příkon	kW	27,17	31,8	34
Jmenovitý tepelný příkon	kW	24,5	29,14	31,22
Snížený jmenovitý tepelný příkon	kW	6,34	6,34	6,34
Koncentrace CO při jmenovité referenci 10 % O ₂	mg/m ³	23,9	33	65,9
Koncentrace CO při snížené referenci (10 % O ₂)	mg/m ³	228,2	228,2	228,2
Jmenovitá účinnost	%	90,09	91,64	91,67
Snížená účinnost	%	90,65	90,65	90,65
Spotřeba pelet (min.-max.)	kg/h	1,4-5,5	1,4 - 6,4	1,4 - 6,9
Vytápěný objem	m ³	630	750	770
Průtok spalin (min.-max.)	kg/s	0,0048 - 0,0158	0,0048 - 0,0169	0,0048 - 0,0195
Tah (min.-max.)	Pa/mbar	5-8 / 0,05 - 0,08	5-10 / 0,05 - 0,1	5-12 / 0,05 - 0,12
Teplota spalin (min.-max.)	°C	63,8 - 133,4	63,8 - 137,3	63,8 - 117,4
Objem vody v kotli	l	60	60	60
Průtok TUV	l/min	12,1	13,8	14
Max. pracovní tlak	bar	2,5	2,5	2,5
Kapacita zásobníku	kg/l	80-123	80-123	80-123
Průměr kouřovodu	mm	100	100	100
Průměr přívodu vzduchu	mm	60	60	60
Přípojka na topení	palec	3/4	3/4	3/4
Přípojka TUV	palec	1/2	1/2	1/2
Jmenovité napětí	V	230	230	230
Jmenovitý kmitočet	Hz	50	50	50
Max. spotřeba elektrické energie	W	330	330	330
Spotřeba energie při jmenovitém výkonu	W	162-190	162	190
Spotřeba energie při min. výkonu	W	147-62	147	162
Spotřeba energie v pohotovostním režimu	W	4	4	4
Tlak vody (při 10 k)	mbar	285,9	405	466
Tlak vody (při 20 k)	mbar	71,5	101,2	117
Doba hoření	h	14,5 - 56	12 / 34	11,5 - 56
Min. teplota vratné vody	°C	56	56	56
Hladina akustického tlaku (dle EN 15036-1)	dB	38	38	38
Emisní třída kotle		5	5	5
Hmotnost kamen	kg	290	290	290
Provoz vzhledem k odtahu kouře		podtlak		
Typ kotle		nekondenzační		
Energetická třída		A+	A+	A+
IEE		117 ¹ / 116 ²	118	117
Certifikační kód čistého vzduchu		HZ0-P-011-2017 / HZ0-P-012-2017		
Dekret č. 186		☆☆☆☆☆		
Provozní rozsah		60-80 °C		60-80 °C
Prach při 13 % O ₂ Ref. nominální tepelný výkon		13		13
Č. zprávy o zkoušce		K19492016Z1 - K19612016Z1 - K12032016E8		

Doporučuje se kontrola emisí po instalaci

Instalace

Pro veškeré informace a další upřesnění viz UNI 10683:2012.

Kotelna

Presvědčte se, že místnost splňuje požadavky a parametry podle platných norem.

Rovněž se ujistěte, že podlaha místnosti je vhodná, aby vydržela hmotnost kotle.

Dále je nutné, aby do místnosti proudilo alespoň tolik vzduchu, kolik řádné spalování vyžaduje: proto je nutné počítat ve zdech místnosti s otvory o volném průřezu min. 6 cm² na každý 1 kW (859,64 kcal/h).

Průřez otvoru musí činit minimálně 100 cm².

Průřez lze vypočítat za použití následujícího vztahu:

$S = K \cdot Q > 100 \text{ cm}^2$, přičemž „S“ se uvádí v cm², „Q“ v kW, „K“ = 6 cm²/kW.

Tyto otvory je nutné chránit mřížkami, pletivem nebo vhodnými ochrannými prvky za předpokladu, že nesníží minimální průřez a jsou umístěny tak, aby nezasahovaly do průřezu.

Případně lze do prostoru instalace nasávat vzduch ze sousedních místností, pokud disponují přívodem vzduchu zvenčí přes stálé otvory. Proudění vzduchu musí být pravidelné a vzduch musí být čistý, nesmí být znečištěný a nesmí pocházet z případně znečištěných prostor (např. z garáže).

Prostor přilehlý k místu instalace nesmí být vůči vnějšímu prostředí pod podtlakem způsobeným jinými nebo odsávacími zařízeními používanými v prostoru.

Průdch

K montáži kouřových kanálů je bezpodmínečně nutné použít nehořlavé materiály, které jsou odolné proti produktům spalování či jejich případné kondenzaci a jsou v souladu s platnými normami.

- Na průdch se nesmí napojit žádné jiné krby, kamna, kotle nebo digestoře jakéhokoli typu.
- Průdch musí být řádně oddělen od hořlavých nebo vznětlivých materiálů vzduchem nebo vhodnou izolací.
- Dle UNI 10683/12 nesmí být kotel umístěn ve stejné místnosti jako odtahové ventilátory, plynové spotřebiče ani spotřebiče typu B nebo zařízení snižující tlak v místnosti.
- Vnitřní průřez komínu musí být pravidelného, nejlépe kulatého tvaru: čtvercové nebo obdélníkové průřezy musí mít zaoblené rohy s min. poloměrem 20 mm; max. poměr mezi stranami 1,5; stěny musí být pokud možno hladké a bez zúžení, ohyby musí být pravidelné a bez přerušování, odchylky od osy nesmí být větší než 45°.
- Každé zařízení musí mít vlastní průdch se stejným nebo větším průměrem, než je kouřovod kotle a s výškou nikoli menší, než je požadováno.
- Je zakázáno vyhotovit pevné nebo mobilní otvory v komínu pro napojení zařízení jiných než těch, která jsou pro ně určena.
- Je zakázáno umístit do komína jiné přívody vzduchu a instalační potrubí, pokud jsou naddimenzována.
- Doporučuje se vybavit komín sběrnou komorou pevných částic a případného kondenzátu tak, aby bylo možné ji otevřít a kontrolovat přes vzduchotěsná dvířka.
- Hlava komínu musí mít výstupní průřez a vnitřní tvar, který je shodný s průřezem průdchu.
- Hlava komína musí mít užitečný průřez na výstupu nejméně dvojnásobek průdchu.
- Hlava komína musí být konstruována tak, aby bylo zamezeno vniknutí deště, sněhu a cizích předmětů do průdchu a tak, aby nebylo vypouštění spalin omezováno větrem z jakéhokoli směru nebo úhlu (větru odolná komínová hlava)
- Vodorovný úsek smí mít maximální délku cca 2-3m a smí se použít max. 3 ohyby 90°.
- U všech změn směru 90° musí být průdch vybaven T kusem s revizním otvorem.
- Musí být možné kontrolovat při pravidelné údržbě všechny úseky komína.
- V průdchu musí být jeden nebo více bodů na měření v případě, že bude nutné provádět analýzy spalování. Tyto body na měření musí být utěsněny.

Připojení ke komínovému průduchu

Průduch nesmí mít vnitřní rozměry větší než 20 x 20 cm nebo průměr 20 cm. V případě větších rozměrů nebo průduchu ve špatném stavu (např. praskliny, špatná izolace atd.) je vhodné do průduchu vložit nerezovou trubku o vhodném průměru po celé jeho délce až do horní části.

Vhodnými přístroji zkontrolujte, že tah je mezi 5 Pa a 12 Pa. Tento typ připojení zajišťuje odvádění kouře i v případě dočasného výpadku proudu.

Opatřete dolní část průduchu kontrolním otvorem pro pravidelné kontroly a čištění, které musí být prováděny každoročně. Proveďte vzduchotěsné spojení k průduchu použitím námi doporučených rour a spojů.

Je třeba zajistit instalaci větru odolné hlavy komína splňující platné normy.

Připojení k venkovnímu průduchu s izolovaným nebo dvouplášťovým potrubím

Jediným přípustným typem potrubí je izolovaná (dvouplášťová) nerezová ocel, hladká uvnitř, pevně připevněná ke zdi. Ohebné nerezové potrubí je zakázané. Na spodní straně průduchu zajistěte kontrolní kryt, umožňující pravidelnou kontrolu a čištění, které musí být provedeno každoročně. Proveďte těsnící spojení s kouřovodem pomocí rour a spojovacích dílů námi doporučených. Je třeba zajistit větru odolnou hlavu komína, která splňuje platné normy. Vhodnými přístroji zkontrolujte, že tah je mezi 5 Pa a 12 Pa.

Připojení k průduchu

Pro správnou funkci spojovacího potrubí mezi kotlem a komínem či průduchem musí být sklon min. 3 %, délka v horizontálních úsecích nesmí přesáhnout 2 metry a svislá vzdálenost mezi jedním T spojovacím dílem a dalším (změna směru) nesmí být menší než 1,5m.

Zkontrolujte vhodnými přístroji, že je tah mezi 5 Pa a 12 Pa. Opatřete dolní část komínového průduchu revizním otvorem pro pravidelné kontroly a čištění, které se musí provádět každoročně.

Proveďte vzduchotěsné spojení s průduchem pomocí rour a spojovacích prvků námi doporučených.

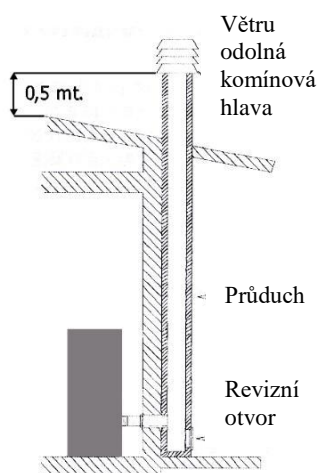
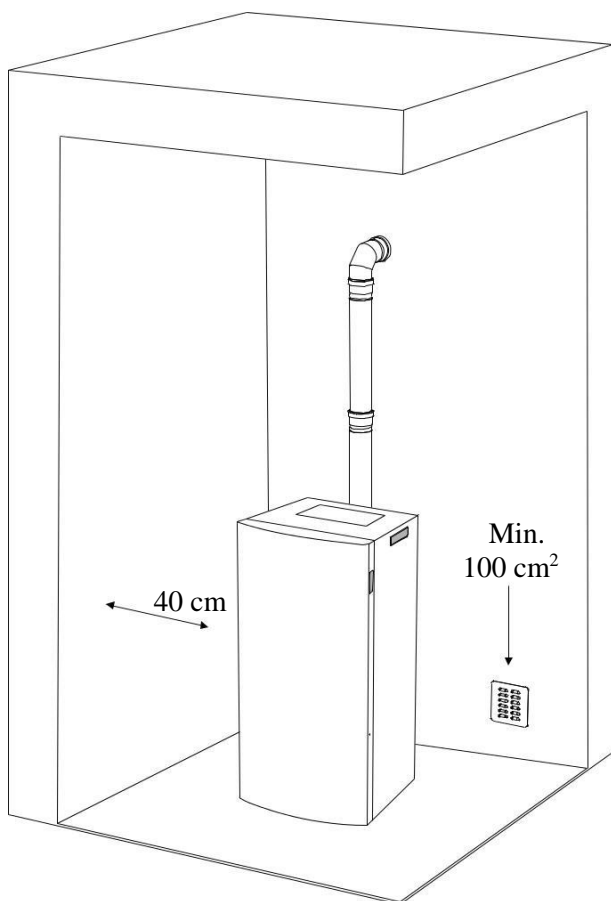

Obr. 2: Napojení na průduch

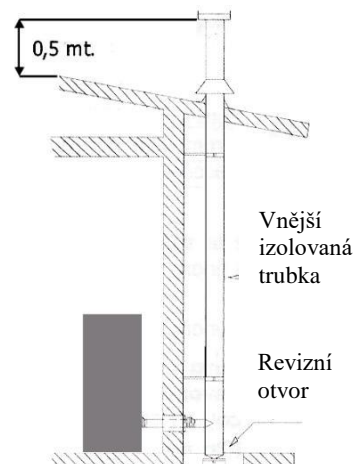

Obr. 3: Napojení na venkovní průduch s izolovanou nebo dvouplášťovou rourou

Vzdálenost od předmětů

Zkontrolujte kotel ze všech stran, zda je dodržována minimální vzdálenost 40 cm na zadní straně a po stranách. Doporučuje se také skladovat pelety a všechny hořlavé materiály v dostatečné vzdálenosti od kotle.

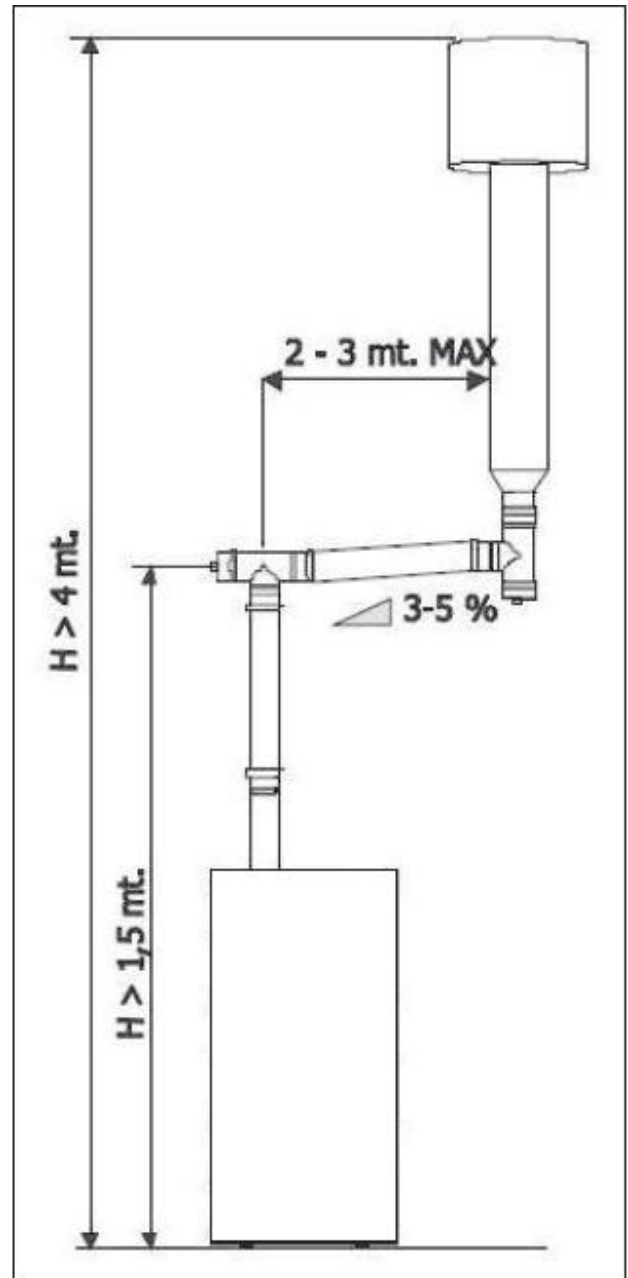
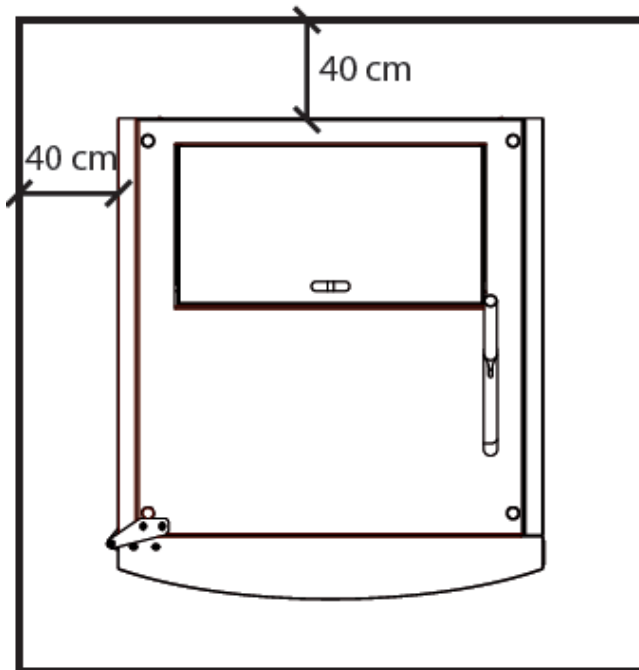

POZNÁMKY:

- Zařízení musí instalovat kvalifikovaný technik, splňující technické a odborné požadavky podle DM37/2008, který zodpovědně zajistí dodržování pravidel správného technického provedení.
- Kotel musí být napojen na otopný systém a/nebo síť k výrobě teplé užitkové vody v souladu s jeho/její kapacitou a výkonností.
- Je třeba mít na paměti všechny národní, regionální, krajské a obecní zákony a normy země, ve které je zařízení nainstalováno.
- Zkontrolujte, zda podlaha není hořlavá: je-li nutno, použijte vhodný podklad.
- V místnosti, kde má být nainstalován zdroj vytápění, se nesmí nacházet ani být instalována digestoř s odlučovačem nebo větrací potrubí společného typu.
- Nachází-li se tato zařízení v sousedních místnostech komunikujících s místností, ve které je umístěn instalovaný zdroj tepla, je zakázáno jej používat současně, existuje-li riziko, že jedna z místností bude vůči druhé vystavena podtlaku.
- Instalace v ložnicích či koupelnách je zakázána.
- Pro hydraulické spoje (viz následující kapitola) se doporučuje, používat, pokud možno hadice.
- Kotel je vybaven ventilátorem na odtah spalin a pracuje s podtlakem ve vztahu ke spalovacímu prostoru.
- Kotel se provozuje při nízkých teplotách spalin. Během instalace učiňte přiměřená opatření k zamezení kondenzace.

Chcete-li dosáhnout výsledků uvedených v protokolu o zkoušce, zadejte prosím výkonnostní parametry výrobce a kvalifikovaného technika, který tyto parametry použije, jakmile ověří, že během instalace lze laboratorní podmínky reprodukovat.

Napojení na hydraulický systém



Napojení kotle na hydraulický systém smí provádět **POUZE** odborný personál, který je schopen instalaci provést řádně v souladu s aktuálně platnými normami v zemi instalace. Výrobce nezodpovídá za újmy způsobené osobám nebo na předmětech v případě chybného provozu, pokud není dodržováno výše uvedené upozornění. Na zpětném vedení soustavy je nutno instalovat protikondenzační ventil nastavený na 60 °. Ventil není součástí kotle.

System s uzavřenou expanzní nádobou

Tento výrobek byl navržen a vyroben pro provoz systému s uzavřenou expanzní nádobou. Všeobecně má systém s uzavřenou expanzní nádobou expanzní vlastnosti jako natlakovaná uzavřená expanzní nádoba.

Navíc musí být systém s uzavřenou expanzní nádobou podle platné italské normy UNI 10412-2 (2009) vybaven:

- bezpečnostním ventilem,
- termostatem oběhového čerpadla,
- zařízením na spouštění akustického alarmu,
- tepelným ukazatelem,
- tlakovým ukazatelem,
- akustickým alarmem,
- automatickým regulačním systémem,
- bezpečnostním termostatem s manuálním resetem,
- oběhovým systémem.

Diagram napojení kotle

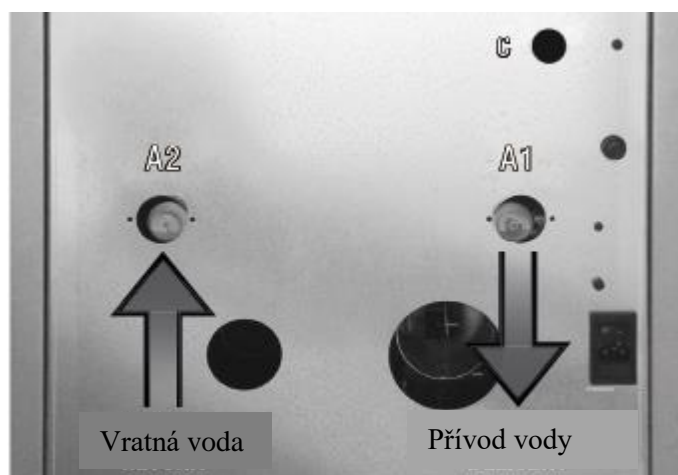

Přetlakový ventil (C) musí být vždy napojen na výpustní trubku. Trubka musí být schopna vydržet vysoké teploty a tlaky.

Schéma zapojení kotle vybaveného soupravou pro ohřev užitkové vody

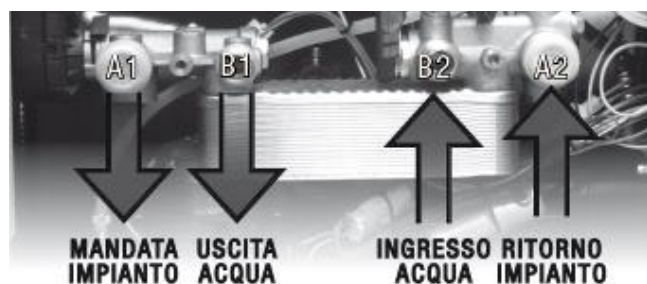

- A1 = přívod topné vody 3/4" M
- A2 = zpětné vedení topné vody 3/4" M
- B1 = výstup užitkové vody 1/2" M
- B2 = vstup užitkové vody 1/2" M

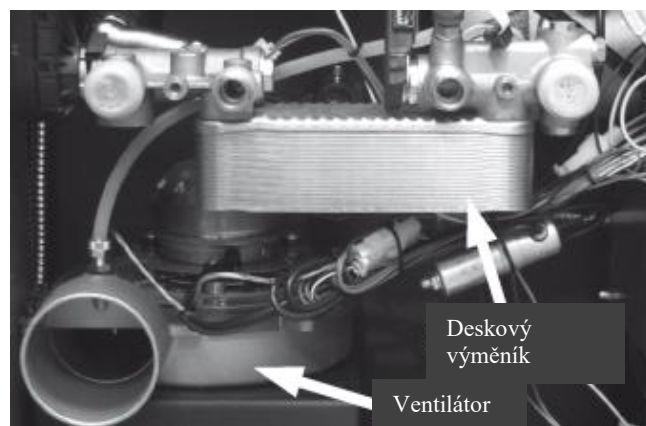

Kotel lze také vybavit **kompletní sadou na ohřev užitkové vody**.

Tato sada obsahuje:

- deskový výměník tepla
- třicestný přepínací ventil
- spínač průtoku vody
- potrubí a spojky na připojení

Sada je předinstalována výrobcem. Jejím úkolem je ohřívat vodu z vodovodního potrubí domácnosti. V okamžiku, kdy nastane otevřením kohoutku požadavek na teplou vodu, aktivuje spínač toku třicestný ventil, aby dodal horkou vodu z kotle diskovému výměníku. V případě, kdy je kotel vypnutý a je požadavek na sanitární vodu, kotel automaticky zahájí proces zapalování na ohřev vody uvnitř kotle po 30 sekundách od požadavku a poté ohřev sanitární vody.

Návod k užívání

Pokud instalace kotle počítá s interakcí dalších stávajících systémů zahrnujících topné zařízení (plynový kotel, kotel, kotel na tekutý plyn, kotel na topný olej atd.), konzultujte to s odborným personálem, který zodpovídá za dodržování konformity soustavy dle platných předpisů.

Propláchnutí systému

V souladu s normou UNI-CTI 8065 se důrazně doporučuje před napojením vypláchnout celý hydraulický systém, aby se odstranily zbytky a usazeniny.

Po vypláchnutí systému se doporučuje použít inhibiční látky na ochranu proti korozi a usazeninám.

Na potrubí před vstupem do kotle vždy instalujte uzávěry k jeho oddělení od hydraulického systému v případě potřeby přemístění nebo pravidelné a/nebo mimořádné údržby. Propojte kotel hadicemi tak, aby zařízení nebylo příliš úzce napojeno na systém a ponechte lehkou vůli.

To je užitečné především na vstupním a zpětném potrubí, když se topný systém nachází ve vyšší patře, než je kotel.

Trubka na upuštění tlaku se dočasně napojí na karafu nebo výlevkovou jámu, aby v případě přetlaku voda nepřetekla a nenamočila se konstrukce i podlaha.

Naplnění kotle osazeného sadou na TUV.

Po provedení všech hydraulických přípojek je nutné pokračovat v kontrole tlakových těsnění naplněním kotle. Během této činnosti je odvědušnění od případného vzduchu v systému zajištěno **automatickým odvědušňovacím ventilem**.

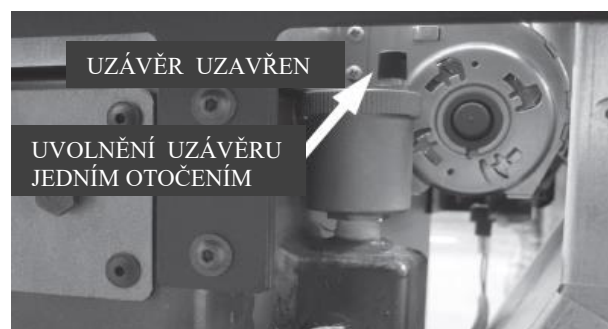

Plnicí tlak soustavy musí činit **ve studeném stavu 1 bar**.

Pokud během provozu tlak v systému klesne (v důsledku vypařování rozpuštěných plynů ve vodě) na hodnoty pod výše uvedené minimum, musí provozovatel vrátit tlak na původní normální hodnotu použitím plnicího kohoutku.

Pro správný provoz kotle musí tlak v kotli činit **1,1 bar v teplém stavu**.

Plnění soustavy

Plnění musí být prováděno pomalu, aby mohly vzduchové bublinky unikat příslušnými výstupy umístěnými na topném systému.

V topných systémech s uzavřeným okruhem musí tlak při zatížení za studena odpovídat plnicímu tlaku v expanzní nádobě.

- V topných systémech s otevřenou expanzní nádobou je přímý kontakt mezi cirkulační kapalinou a vzduchem povolen. Během topné sezóny musí uživatel pravidelně kontrolovat hladinu cirkulační vody v expanzní nádobě. Obsah vody v systému recirkulace musí být stabilní. Zkušenosti ukazují, že uživatel musí pravidelně kontrolovat hladinu vody každých 14 dní, aby udržel stabilní obsah vody.

Proces doplňování vodou se musí případně provést při vychladlém kotli.

Cílem těchto preventivních opatření je zabránit vzniku teplotního stresu na ocelové těleso kotle.

- V systémech s otevřenou expanzní nádobou nesmí být tlak vody v kotli při vychladlé soustavě nižší než 0,3 baru;
- Voda použitá k naplnění topné soustavy musí být dekontaminována a bez vzduchu.

Je vyžadován plnicí ventil a hydraulický systém jím musí být vybaven.

Tato činnost musí být provedena opatrně, a to následujícím způsobem:

- Otevřete odvzdušňovací ventil radiátoru, kotle a soustavy;
- Postupně otevřete plnicí kohoutek soustavy a zkontrolujte, zda pravidelně pracují automatické odvzdušňovací ventily umístěné na zařízení;
- Uzavřete odvzdušňovací ventily radiátorů, jakmile začne unikat vzduch;
- Zkontrolujte pomocí tlakoměru, umístěného na zařízení, že tlak dosahuje 1 bar (to je nutné pouze u systémů s uzavřenou expanzní nádobou, musíte zjistit místní předpisy, které to povolují); zatímco u systémů s otevřenou expanzní nádobou bude obnovení automatické;

- Uzavřete plnicí kohoutek soustavy a nechte vzduch opět unikat odvzdušňovacím ventilem radiátoru.



Nesmíte míchat vodu z topného systému s nemrznoucí kapalinou nebo antikorozním prostředkem v nesprávných koncentracích. To by mohlo zničit těsnění a způsobovat zvuky během provozu. Výrobce odmítá jakoukoli odpovědnost za škody způsobené na osobách, zvířatech nebo věcech, pokud toto varování nebude respektováno.

Vlastnosti vody

Charakteristika vody použité k naplnění soustavy je velmi důležitá, aby se zabránilo usazování minerálních solí a vytváření inkrustací v potrubí, kotli a výměníku tepla. Proto se prosím obraťte na Vašeho instalátéra s dotazy ohledně:

- tvrdosti vody v soustavě, aby se zabránilo problémům s inkrustací a vodním kamenem, zejména v domácím výměníku tepla (> 25 °fH).
- instalace změkčovače vody (pokud je tvrdost vody >25 °fH).
- naplnění soustavy upravenou (demineralizovanou) vodou.

Pokud máte velmi rozsáhlou soustavu s velkým množstvím vody nebo vyžadující časté doplňování, doporučujeme instalovat zařízení na změkčování vody. Je třeba poznamenat, že inkrustace dramaticky snižují výkon z důvodu nízké tepelné vodivosti.

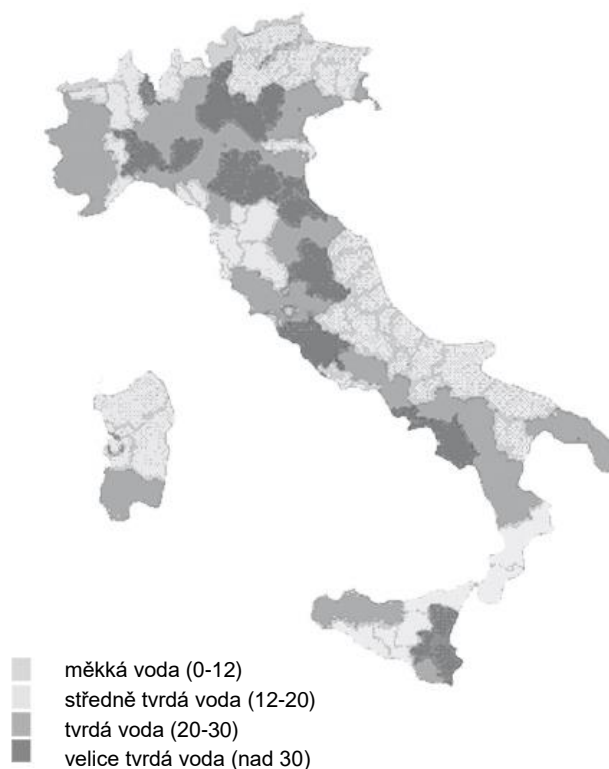

Pelety

Pelety jsou malé válečky z lisovaného dřeva, které se vyrábějí z odpadních pilin a z odpadu vzniklého při zpracování dřeva (třísky a piliny), zpravidla z dřevozpracujících podniků a truhlářských dílen. Spojovací schopnost ligninu, který je obsažen ve dřevě, umožňuje získat kompaktní výrobek bez aditiv a přidaných chemických látek, které jsou dřevu cizí. Získá se tak přírodní palivo s vysokou výhřevností. Použití méně kvalitních pelet nebo jiného nevhodného materiálu může poškodit určité díly kotle a ovlivnit jeho správnou funkci. To může vést k zániku záruky a příslušné odpovědnosti výrobce.

Do našich kotlů používejte pelety o průměru 6 mm, délce 30 mm a o maximální vlhkosti 6 %. Neskladujte pelety blízko zdrojů tepla a ve vlhkém prostředí nebo v prostorech s nebezpečím výbuchu.



Konfigurace hydraulického schématu kotle

SPECIALIZOVANÝM TECHNIKEM

Před spuštěním kotle je nutné nakonfigurovat hydraulické schéma, s kterým chceme pracovat. Kotel je nastaven tak, aby bezproblémově kontaktoval externí termostat (otevření/zavření, termostat nesmí přenášet napětí na zadní část. Pokud termostat přeneše napětí na desku a způsobí poruchy, záruka zaniká), dvě teplotní čidla a motorizovaný ventil. Všechny tyto komponenty lze připojit přes svorkovnici na zadní straně kotle

Elektrické schéma řídicí jednotky

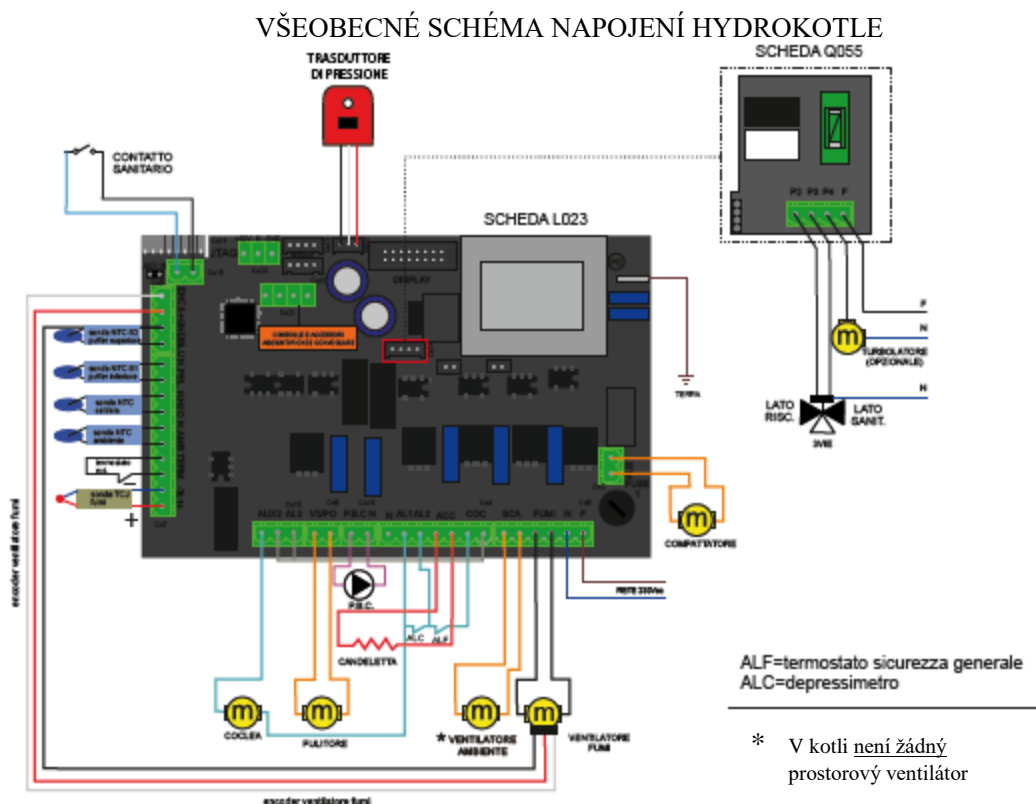

Pro odborného technika:

Chcete-li nakonfigurovat hydraulický program, stiskněte tlačítko SET a poté přejděte tlačítkem k nabídce "Technická nastavení". Stiskněte znovu tlačítko SET pro vstup do nabídky a zadejte přístupový klíč, který má pouze technik schválený výrobcem. Potvrďte heslo pomocí tlačítka SET a přejděte pomocí tlačítka do nabídky 3 "Hydraulický program". Potvrďte tlačítkem SET a použijte tlačítka a pro volbu požadovaného čísla hydraulického programu.

Pro koncového uživatele:

Funkční princip kotle je možné změnit podle sezóny výběrem mezi letním a zimním obdobím. Pro volbu období stiskněte tlačítko SET, na displeji se objeví volba období. Poté znovu stiskněte tlačítko SET a období vyberte tlačítky 1 a 2. Po výběru stiskněte tlačítko ON/OFF pro opuštění. Volba období mění provoz kotle, viz následující kapitola.

Dodržování funkčních principů různých hydraulických schémat.

Důležité informace:



- Zdravotní péče má vždy přednost.
- Existují tři typy pohotovostního režimu:
 - Typ 01: okolní teplota zjištěná čidlem na panelu dosáhla nastavení SET AIR
 - Typ 02: teplota vody v kotli dosáhla nastavení SET H2O
 - Typ 03: externí termostat zjistil dosažení požadované teploty, a proto je kontakt otevřen.

V tomto konkrétním případě se kotel chová takto:

Pokud termostat přenáší napájecí napětí na desku a dojde k poškození, záruka zanikne.

Chcete-li nakonfigurovat termostat, jednoduše vyjměte propojku na svorce THERM (viz deska na straně 16) a připojte náš pokojový termostat, ČINNOST PRO SPECIALIZOVANÉHO TECHNIKA.



Jak vybrat typ pohotovostního režimu (ČINNOST PRO SPECIALIZOVANÉHO TECHNIKA):

Stiskněte tlačítko SET; stisknete tlačítko  pro přechod do nabídky 09. Opět stiskněte tlačítko SET. Zadejte přístupový klíč a potvrďte jej opětovným stisknutím tlačítka SET. Stiskněte tlačítko  pro přechod do nabídky 9-5.

Na displeji se zobrazí různé pohotovostní režimy uvedené výše, zvolte režim pomocí tlačítek  a .

POZNÁMKA: Hydraulické schéma 00 je nastaveno jako výchozí, ZIMNÍ období s pohotovostním režimem 02. Pokud je kotel vypnut ručně nebo programem, opuštění automatického zapalování z pohotovostního režimu nebude možné.

Zapnutí nebo vypnutí pohotovostního režimu:

Stiskněte tlačítko SET. Pomocí tlačítka  přejděte do nabídky 05 a potvrďte tlačítkem SET. Použijte tlačítko  a vyberte, zda chcete aktivovat (ON) nebo deaktivovat (OFF) funkci pohotovostního režimu.

Pro opuštění stiskněte tlačítko ON/OFF .

Podívejme se konkrétně na chování kotle podle hydraulického schématu, přítomnosti a pohotovostního režimu a zvoleného období

Schéma 00: Kotel připojený k topnému okruhu a k sanitárnímu zařízení vybaveného průtokovým spínačem. Standardní schéma, absence sanitárního zařízení nemá žádný vliv na funkci kotle.

Schéma je indikační a znázorňuje pouze komponenty, které lze řídit kotlem. Dodatečná čerpadla musí být ovládána nezávisle na kotli.

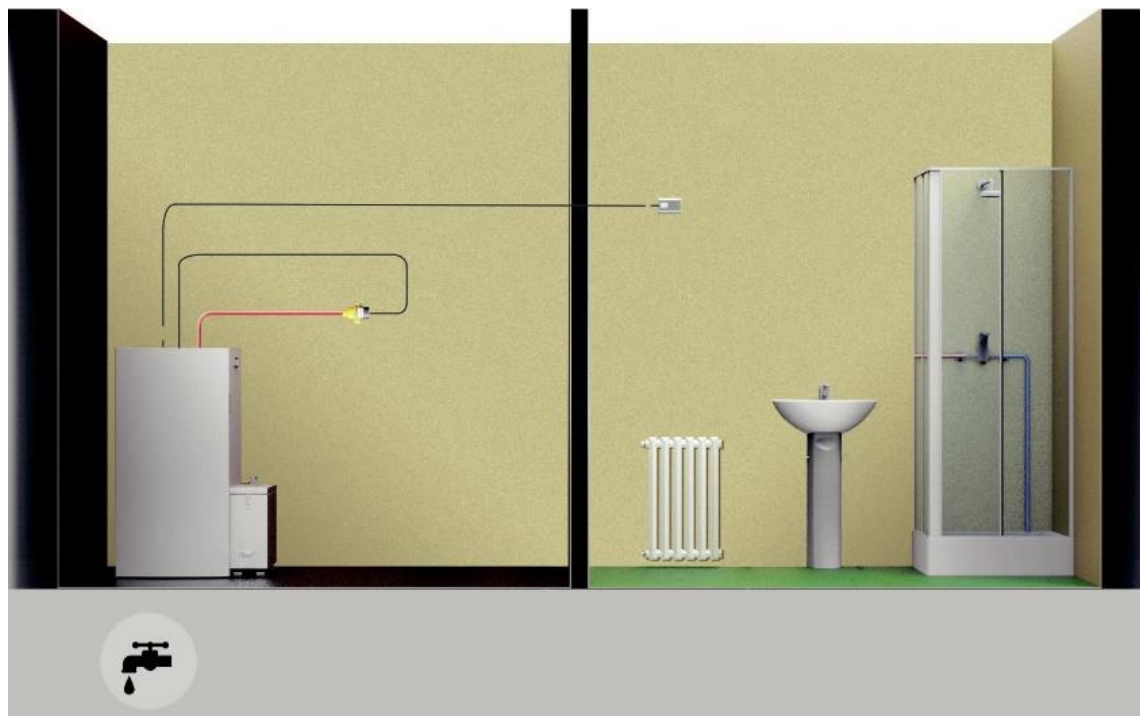

- a) Chcete-li nastavit teplotu vody v kotli, stiskněte tlačítko . Zvyšte nebo snižte stupně pomocí tlačítek a .
- b) Chcete-li nastavit požadovanou teplotu v místnosti (pomocí čidla na panelu), stiskněte tlačítko . Zvyšte nebo snižte stupně pomocí tlačítek a .
- c) Chcete-li nastavit pracovní výkon, stiskněte tlačítko a nastavte jej pomocí tlačítek a .

Reakce z pohotovostního stavu nastane, když je zapotřebí zvýšení teploty pro navrácení do zvoleného pohotovostního stavu (pokud je nastaven na ON) nebo pokud existuje požadavek na sanitární vodu.

I = Motorizace ventilu (4 - 5 - 6).
II = Externí termostat ON/OFF nebo pohotovostní režim typu 3 (volitelně) (1).

Svornice: číselné přiřazení pro různá elektrická zapojení.

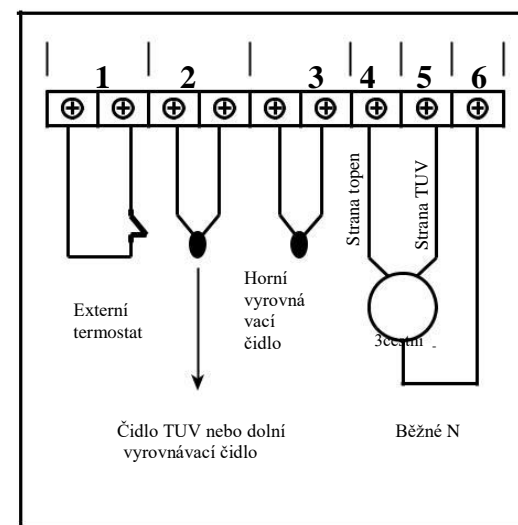

Hydraulické schéma		Pohotovostní režim	Typ pohotovostního režimu	Období	Stav cirkulace kotle	Stav kotle
TOPENÍ + SANITÁRNÍ	SANITÁRNÍ NEVYVOLÁVÁ SE	OFF	01 (POKOJ.)	ZIMA	ON KDYŽ H2O> PARAM.25	MODUL. KDYŽ ČIDLO H2O> SET H2O (a) NEBO KDYŽ POKOJ. ČIDLO. > SET VZDUCH (b)
TOPENÍ + SANITÁRNÍ	SANITÁRNÍ VYVOLÁVÁ SE	OFF	01 (POKOJ.)	ZIMA	ON KDYŽ H2O> PARAM.25	MODUL. KDYŽ ČIDLO H2O> 80 °C
TOPENÍ + SANITÁRNÍ	SANITÁRNÍ NEVYVOLÁVÁ SE	ON	01 (POKOJ.)	ZIMA	ON KDYŽ H2O> PARAM.25	STANDBY KDYŽ ČIDLO INT. > SET POKOJ. (B); MODUL KDYŽ H2O> SET H2O;
TOPENÍ + SANITÁRNÍ	SANITÁRNÍ VYVOLÁVÁ SE	ON	01 (POKOJ.)	ZIMA	ON KDYŽ H2O> PARAM.25	MODUL. KDYŽ ČIDLO H2O> 80 °C
TOPENÍ + SANITÁRNÍ	SANITÁRNÍ NEVYVOLÁVÁ SE	OFF	02 (H2O)	ZIMA	ON KDYŽ H2O> PARAM. 25	MODUL. KDYŽ ČIDLO H2O> SET H2O (a)
TOPENÍ + SANITÁRNÍ	SANITÁRNÍ VYVOLÁVÁ SE	OFF	02 (H2O)	ZIMA	ON KDYŽ H2O> PARAM.25	MODUL. KDYŽ ČIDLO H2O> 80 °C
TOPENÍ + SANITÁRNÍ	SANITÁRNÍ NEVYVOLÁVÁ	ON	02 (H2O)	ZIMA	ON KDYŽ H2O> PARAM.25	STANDBY KDYŽ ČIDLO H2O> SET H2O (a)
TOPENÍ + SANITÁRNÍ	SANITÁRNÍ VYVOLÁVÁ SE	ON	02 (H2O)	ZIMA	ON KDYŽ H2O> PARAM.25	MODUL. KDYŽ ČIDLO H2O> 80 °C
TOPENÍ + SANITÁRNÍ	SANITÁRNÍ NEVYVOLÁVÁ SE	OFF	03 (TERM. EXT.)	ZIMA	ON KDYŽ H2O> PARAM.25	MODUL. KDYŽ EXT. ČIDLO VYHOVUJE, NEBO KDYŽ ČIDLO H2O > SET H2O (a)
TOPENÍ + SANITÁRNÍ	SANITÁRNÍ VYVOLÁVÁ SE	OFF	03 (TERM. EXT.)	ZIMA	ON KDYŽ H2O> PARAM.25	MODUL. KDYŽ ČIDLO H2O> 80 °C
TOPENÍ + SANITÁRNÍ	SANITÁRNÍ NEVYVOLÁVÁ SE	ON	03 (TERM. EXT.)	ZIMA	ON KDYŽ H2O> PARAM.25	STANDBY KDYŽ EXT. ČIDLO VYHOVUJE; MODUL KDYŽ H2O> SET H2O; B)
TOPENÍ + SANITÁRNÍ	SANITÁRNÍ VYVOLÁVÁ SE	ON	03 (TERM. EXT.)	ZIMA	ON KDYŽ H2O> PARAM.25	MODUL KDYŽ ČIDLO H2O> 80 °C
TOPENÍ + SANITÁRNÍ	SANITÁRNÍ NEVYVOLÁVÁ SE	OFF	POUZE 2 (H2O)	LÉTO	ON KDYŽ H2O> PARAM.25	STANDBY KDYŽ ČIDLO H2O > POSUNUTO STANDBY NA ON (a)
TOPENÍ + SANITÁRNÍ	SANITÁRNÍ VYVOLÁVÁ SE	OFF	POUZE 2 (H2O)	LÉTO	ON KDYŽ H2O> PARAM.25	MODUL. KDYŽ ČIDLO H2O> 80 °C
TOPENÍ + SANITÁRNÍ	SANITÁRNÍ NEVYVOLÁVÁ SE	ON	POUZE 2 (H2O)	LÉTO	ON KDYŽ H2O> PARAM.25	STANDBY KDYŽ ČIDLO H2O> SET H2O (a)
TOPENÍ + SANITÁRNÍ	SANITÁRNÍ VYVOLÁVÁ SE	ON	POUZE 2 (H2O)	LÉTO	ON KDYŽ H2O> PARAM.25	MODUL. KDYŽ ČIDLO H2O> 80 °C

Pozn.: Při zachování nastavení příkazu "LÉTO" přejde kotel do pohotovostního režimu a zapne se opět při požadavku na sanitární vodu.

Schéma 01: Kotel je připojen k nádrži na TUV a k topnému okruhu.

Kotel se vypne, když je vyhověno kontaktu (termostatu). Kotel se zapne, když kontakt (termostat) zjistí teplotu pod SET ACS - ΔT (ΔT lze nastavit technickými parametry).

Schéma je indikační a znázorňuje pouze komponenty, které lze řídit kotlem. Dodatečná čerpadla musí být ovládána nezávisle na kotli.

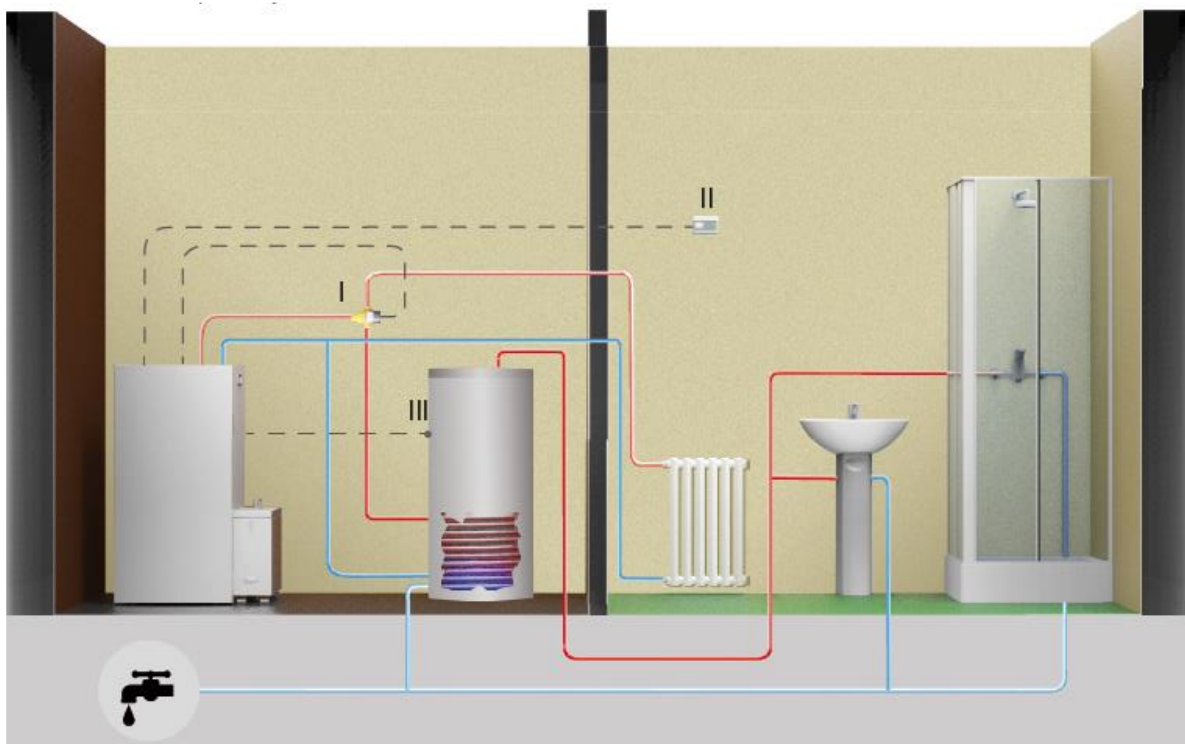

I = Motorizace ventilu (4 - 5 - 6).
II = Externí termostat ON/OFF nebo pohotovostní režim typu 3 (dle volby) (1).
III = ON/OFF termostat na nádrži TUV (2)

Svornice: číselné přiřazení pro různá elektrická zapojení.

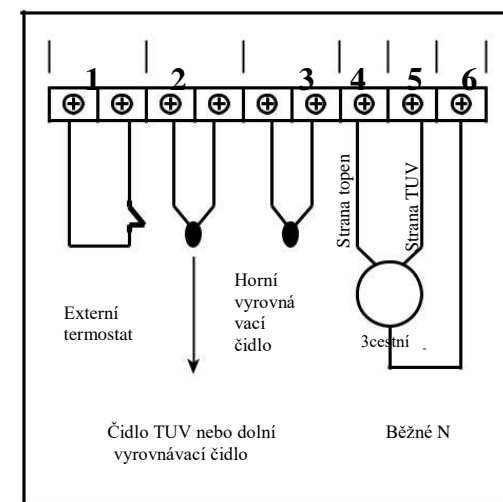

- a) Chcete-li nastavit teplotu vody v kotli, stiskněte tlačítko . Zvýšit nebo snížit stupně lze pomocí kláves a .
- b) Chcete-li nastavit požadovanou teplotu v místnosti (pomocí čidla na panelu), stiskněte tlačítko . Stupně lze zvýšit nebo snížit pomocí tlačítek a .
- c) Chcete-li nastavit pracovní výkon, stiskněte tlačítko a nastavte jej pomocí tlačítek a .

K oplachování z pohotovostního stavu dojde automaticky, je-li vyžadováno zvýšení teploty, aby se vyhovělo zvolenému pohotovostnímu stavu (pokud je nastaven na ON) nebo pokud existuje požadavek na sanitární vodu.

ZIMA		Režim standby	Typ pohotovostního režimU	Období	Stav cirkulace kotle	Topný kotle
TOPENÍ + ACS V KONTAKTU	SANITÁRNÍ VYVOLÁVÁ SE	OFF	01 (POKOJ.)	ZIMA	ON POKUD H2O> PARAM.25	MODUL. POKUD ČIDLO H2O> SET H2O (a); KDYŽ ČIDLO INT > SET VZDUCH (b)
TOPENÍ + ACS V KONTAKTU	SANITÁRNÍ VYVOLÁVÁ SE	OFF	01 (POKOJ.)	ZIMA	ON KDYŽ H2O> PARAM.25	MODUL. KDYŽ ČIDLO H2O> 80° C
TOPENÍ + ACS V KONTAKTU	SANITÁRNÍ VYVOLÁVÁ SE	ON	01 (POKOJ.)	ZIMA	ON KDYŽ H2O> PARAM.25	MODUL. KDYŽ H2O > SET H2O; (a) STANDBY KDYŽ ČIDLO INT. > SET INT.; (B)
TOPENÍ + ACS V KONTAKTU	SANITÁRNÍ VYVOLÁVÁ SE	ON	01 (POKOJ.)	ZIMA	ON KDYŽ H2O> PARAM.25	MODUL. KDYŽ ČIDLO H2O> 80 °C
TOPENÍ + ACS V KONTAKTU	SANITÁRNÍ VYVOLÁVÁ SE	OFF	02 (H2O)	ZIMA	ON KDYŽ H2O> PARAM.25	MODUL. KDYŽ ČIDLO H2O> SET H2O (a)
TOPENÍ + ACS V KONTAKTU	SANITÁRNÍ VYVOLÁVÁ SE	OFF	02 (H2O)	ZIMA	ON KDYŽ H2O> PARAM.25	MODUL. KDYŽ ČIDLO H2O> 80 ° C
TOPENÍ + ACS V KONTAKTU	SANITÁRNÍ VYVOLÁVÁ SE	ON	02 (H2O)	ZIMA	ON KDYŽ H2O> PARAM.25	STANDBY KDYŽ ČIDLO H2O > SET H2O (a)
TOPENÍ + ACS V KONTAKTU	SANITÁRNÍ VYVOLÁVÁ SE	ON	02 (H2O))	ZIMA	ON KDYŽ H2O> PARAM.25	MODUL. KDYŽ ČIDLO H2O> 80 °C
TOPENÍ + ACS V KONTAKTU	SANITÁRNÍ VYVOLÁVÁ SE	OFF	03 (TERM EXT.)	ZIMA	ON KDYŽ H2O> PARAM.25	MODUL. KDYŽ EXTERNÍ TERMOSTAT VYHOVUJE NEBO KDYŽ ČIDLO H2O> SET H2O (a)
TOPENÍ + ACS V KONTAKTU	SANITÁRNÍ VYVOLÁVÁ SE	OFF	03 (TERM EXT.)	ZIMA	ON KDYŽ H2O> PARAM.25	MODUL. KDYŽ ČIDLO H2O> 80 °C
TOPENÍ + ACS V KONTAKTU	SANITÁRNÍ VYVOLÁVÁ SE	ON	01(TERM EXT.)	ZIMA	ON KDYŽ H2O> PARAM.25	STANDBY EXTERNÍ TERMOSTAT VYHOVUJE; MODUL. KDYŽ H2O >SET H2O; (a)
TOPENÍ + ACS V KONTAKTU	SANITÁRNÍ VYVOLÁVÁ SE	ON	02·(TERM EXT.)	ZIMA	ON KDYŽ H2O> PARAM.25	MODUL. KDYŽ ČIDLO H2O> 80 °C
TOPENÍ + ACS V KONTAKTU	SANIT. TERM. NEVYVOLÁVÁ SE	OFF	01/ 02 /03	LÉTO	ON KDYŽ H2O> PARAM.25	STANDBY KDYŽ ČIDLO H2O > SET H2O (a)
TOPENÍ + ACS V KONTAKTU	SANIT. TERM. NEVYVOLÁVÁ SE	OFF	01/ 02/ 03	LÉTO	ON KDYŽ H2O> PARAM.25	MODUL. KDYŽ ČIDLO H2O > 80 °C
TOPENÍ + ACS V KONTAKTU	SANIT. TERM. NEVYVOLÁVÁ SE	ON	01/ 02/ 03	LÉTO	ON KDYŽ H2O> PARAM.25	STANDBY KDYŽ ČIDLO H2O > SET H2O (a)
TOPENÍ + ACS V KONTAKTU	SANIT. TERM. NEVYVOLÁVÁ SE	ON	01 /02 /03	LÉTO	ON KDYŽ H2O> PARAM.25	MODUL. KDYŽ ČIDLO H2O > 80 °C

Schéma 02: Kotel je napojen na vyrovnávací nádrž TUV.

Kotel je vypnutý, když horní kontakt (termostat) vyhovuje.

Kotel je zapnutý, když spodní kontakt (termostat) vyhovuje.

Topná voda pak bude odváděna z této vyrovnávací nádrže pomocí čerpadel a spuštění nejsou řízena řídicí jednotkou kotle.

Schéma je indikační a znázorňuje pouze komponenty, které lze řídit kotlem. Dodatečná čerpadla musí být ovládána nezávisle na kotli.

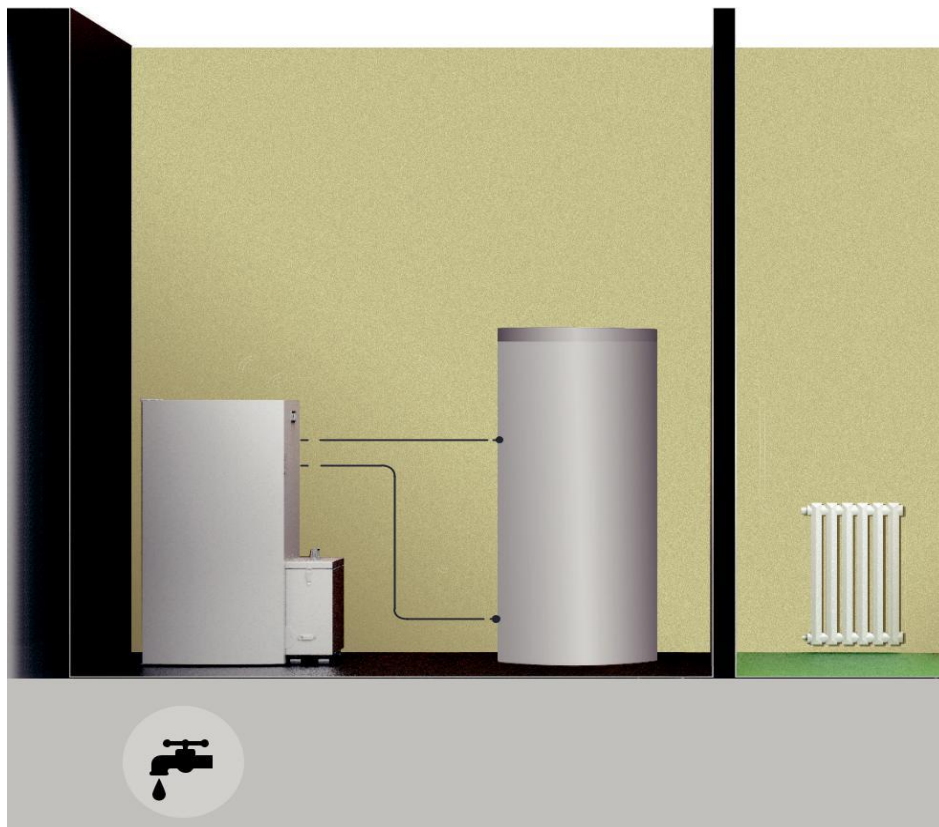

I = Horní termostat na vyrovnávací nádrži TUV ON/OFF.

II = Spodní termostat na vyrovnávací nádrži ON/OFF

Svornice: číselné přiřazení pro různá elektrická zapojení

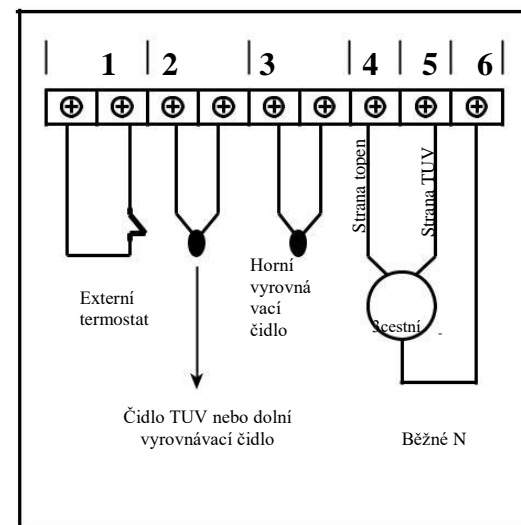

- Chcete-li nastavit teplotu vody v kotli, stiskněte tlačítko . Zvýšit nebo snížit stupně lze pomocí a .
- Chcete-li nastavit požadovanou teplotu v místnosti (pomocí čidla na panelu), stiskněte tlačítko . Zvýšit nebo snížit stupně lze pomocí tlačítek a .
- Chcete-li nastavit provozní výkon, stiskněte tlačítko a nastavte jej pomocí tlačítek a .

K oplachování z pohotovostního stavu dojde automaticky, je-li vyžadováno zvýšení teploty, aby se vyhovělo zvolenému pohotovostnímu stavu (pokud je nastaven na ON) nebo pokud existuje požadavek na sanitární vodu.

Hydraulické schéma		Režim standby	Typ pohotovostního režimu	Období	Stav cirkulace kotle	Stav kotle
KONTAKT VYROVNÁVACÍ NÁDRŽ	DOLNÍ A HORNÍ TERMOSTAT NEVYVOLÁVÁ	OFF	01 02 03	ZIMA/ LÉTO	OFF	MODUL., A KDYŽ ČIDLO H2O > 80 °C SÍLA STANDBY
KONTAKT VYROVNÁVACÍ NÁDRŽ	DOLNÍ TERMOSTAT VYVOLÁVÁ A HORNÍ NEVYVOLÁVÁ	OFF	01/02/03	ZIMA/ LÉTO	ON KDYŽ H2O> PARAM.25	PROVOZ A KDYŽ H2O> 80 ° MODUL.
KONTAKT VYROVNÁVACÍ NÁDRŽ	DOLNÍ A HORNÍ TERMOSTAT VYVOLÁVAJÍ	OFF	01/02/03	ZIMA/léto	ON KDYŽ H2O> PARAM.25	PROVOZ A KDYŽ H2O> 80 ° MODUL.
KONTAKT VYROVNÁVACÍ NÁDRŽ	DOLNÍ TERMOSTAT NEVYVOLÁVÁ A HORNÍ VYVOLÁVÁ	OFF	01/02/03	ZIMA/ LÉTO	ON KDYŽ H2O> PARAM.25	PROVOZ A KDYŽ H2O> 80 ° MODUL.
KONTAKT VYROVNÁVACÍ NÁDRŽ	DOLNÍ A HORNÍ TERMOSTAT NEVYVOLÁVAJÍ	ON	01/02/03	ZIMA/ LÉTO	OFF	POHOTOVOSTNÍ REŽIM
KONTAKT VYROVNÁVACÍ NÁDRŽ	DOLNÍ TERMOSTAT VYVOLÁVÁ A HORNÍ NEVYVOLÁVÁ	ON	01/02/03	ZIMA/ LÉTO	ON KDYŽ H2O> PARAM.25	PROVOZ A KDYŽ H2O> 80 ° MODUL.
KONTAKT VYROVNÁVACÍ NÁDRŽ	DOLNÍ A HORNÍ VYVOLÁVAJÍ TERMOSTAT	ON	01/02/03	ZIMA/LÉTO	ON KDYŽ H2O> PARAM.25	PROVOZ A KDYŽ H2O> 80 ° MODUL.
KONTAKT VYROVNÁVACÍ NÁDRŽ	DOLNÍ TERMOSTAT NEVYVOLÁVÁ A HORNÍ VYVOLÁVÁ	ON	01/02/03	ZIMA/ LÉTO	ON KDYŽ H2O> PARAM.25	PROVOZ A KDYŽ H2O> 80 ° MODUL.

Schéma 03: Kotel je připojen k nádrži na teplou užitkovou vodu a k topnému okruhu.

Kotel je vypnutý, když je čidlo vyhověno. Kotel je zapnutý, když čidlo zjistí nižší teplotu a dolní teplota je na SET ACS - ΔT (ΔT nastavitelné technickými parametry).

Schéma je indikační a znázorňuje pouze komponenty řízené kotlem. Dodatečná čerpadla musí být ovládána nezávisle na kotli.

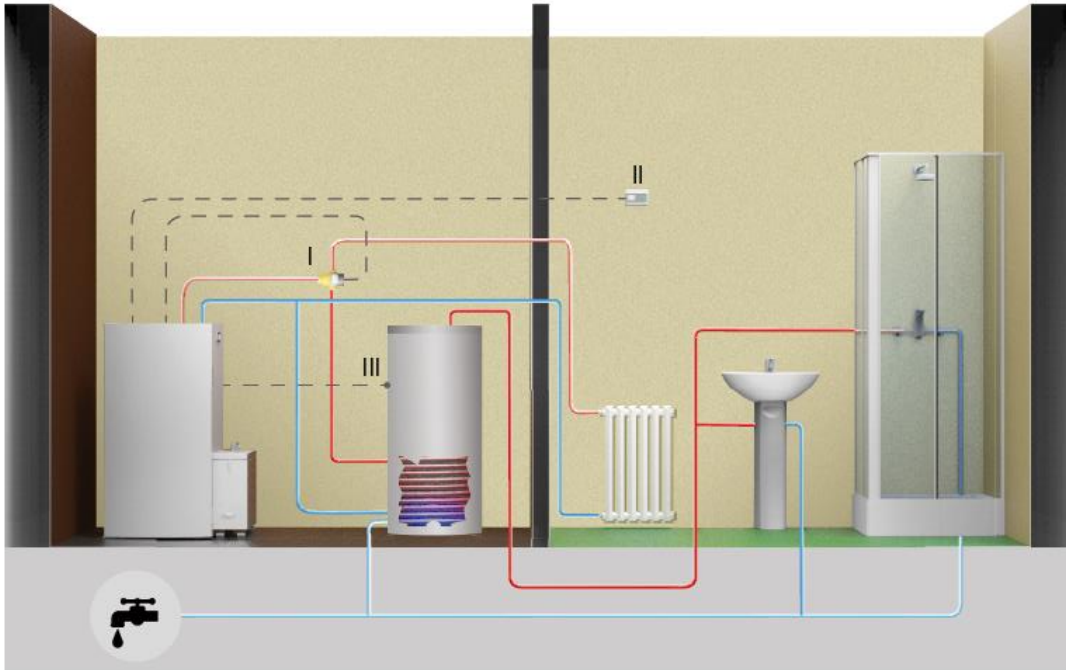

- c) Chcete-li nastavit teplotu vody v kotli, stiskněte tlačítko . Zvyšte nebo snižte stupně pomocí tlačítek a .
- d) Chcete-li nastavit požadovanou teplotu v místnosti (pomocí čidla na panelu), stiskněte tlačítko . Zvýšit nebo snížit stupně lze pomocí tlačítek a .
- c) Chcete-li nastavit provozní výkon, stiskněte tlačítko a nastavte jej pomocí tlačítek a .
- d) Chcete-li nastavit provozní výkon, požadovanou teplotu uvnitř nádrže TUV, stiskněte tlačítko . Zvýšit nebo snížit požadované stupně lze pomocí a .

K oplachování z pohotovostního stavu dojde automaticky, je-li vyžadováno zvýšení teploty, aby se vyhovělo zvolenému pohotovostnímu stavu (pokud je nastaven na ON) nebo pokud existuje požadavek na sanitární vodu..

I = Motorizace ventilu (4 - 5 - 6).

II = Externí termostat ON/OFF nebo pohotovostní režim typu 3 (volitelně) (1).

III = NTC10K čidlo na nádrži TUV (2)

Svornice: číselná přiřazení pro různá elektrická zapojení.

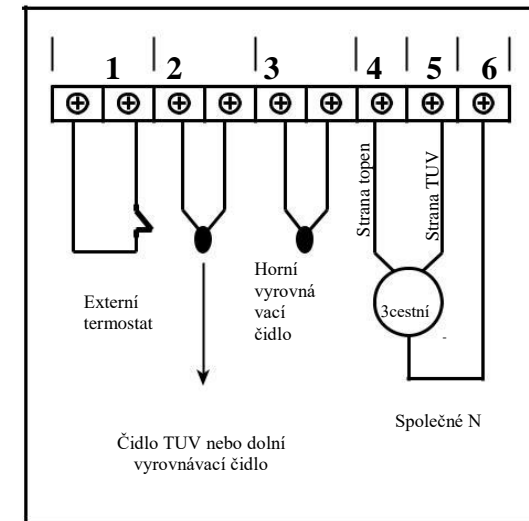

hydraulický program		Režim standby	Typ pohotovostního režimu	Období	Stav cirkulace kotle	stav kotle
TOPENÍ + NÁDRŽ TUV S ČIDLEM	ČIDLO NÁDRŽE TUV> SET NÁDRŽ TUV.	OFF	01 (INT.)	ZIMA	ON KDYŽ H2O> PARAM.25	MODUL. KDYŽ ČIDLO H2O> SET H2O (a) NEBO KDYŽ INT. ČIDLO> SET (b).
TOPENÍ + NÁDRŽ TUV S ČIDLEM	ČIDLO NÁDRŽE TUV> SET NÁDRŽ TUV.	OFF	01 (INT.)	ZIMA	ON KDYŽ H2O> Č. NÁDRŽE TUV A KDYŽ H2O> PR ČERPADLO ON	MODUL. KDYŽ ČIDLO H2O> SET NÁDRŽ TUV + 10 (d)
TOPENÍ + NÁDRŽ TUV S ČIDLEM	ČIDLO NÁDRŽE TUV> SET NÁDRŽ TUV.	ON	01 (INT.)	ZIMA	ON KDYŽ H2O> PARAM.25	STANDBY KDYŽ INT. ČIDLO> VZDUCH SET
TOPENÍ + NÁDRŽ TUV S ČIDLEM	ČIDLO NÁDRŽE TUV> SET NÁDRŽ TUV.	ON	01 (INT.)	ZIMA	ON KDYŽ H2O> Č. NÁDRŽE TUV A KDYŽ H2O> PR ČERPADLO ON	MODUL. KDYŽ ČIDLO H2O> SET NÁDRŽ TUV +10 (d)
TOPENÍ + NÁDRŽ TUV S ČIDLEM	ČIDLO NÁDRŽE TUV> SET NÁDRŽ TUV.	OFF	02 (H2O)	ZIMA	ON KDYŽ H2O> PARAM.25	MODUL. KDYŽ ČIDLO H2O> SET H2O (a)
TOPENÍ + NÁDRŽ TUV S ČIDLEM	ČIDLO NÁDRŽE TUV> SET NÁDRŽ TUV.	OFF	02 (H2O)	ZIMA	ON KDYŽ H2O> Č. NÁDRŽE TUV A KDYŽ H2O> PR ČERPADLO ON	MODUL. KDYŽ ČIDLO H2O> SET NÁDRŽ TUV +10 (d)
TOPENÍ + NÁDRŽ TUV S ČIDLEM	ČIDLO NÁDRŽE TUV> SET NÁDRŽ TUV.	ON	02 (H2O)	ZIMA	ON KDYŽ H2O> PARAM.25	MODUL. KDYŽ ČIDLO H2O> SET H2O (a)
TOPENÍ + NÁDRŽ TUV S ČIDLEM	ČIDLO NÁDRŽE TUV> SET NÁDRŽ TUV.	OFF	02 (H2O)	ZIMA	ON KDYŽ H2O> Č. NÁDRŽE TUV A KDYŽ H2O> PR ČERPADLO ON	MODUL. KDYŽ ČIDLO H2O> SET NÁDRŽ TUV +10 (d)
TOPENÍ + NÁDRŽ TUV S ČIDLEM	ČIDLO NÁDRŽE TUV> SET NÁDRŽ TUV.	OFF	03 (EXT. TERM.)	ZIMA	ON KDYŽ H2O> PARAM.25	MODUL. KDYŽ EXT. TERMOSTATU VYHOVĚNO
TOPENÍ + NÁDRŽ TUV S ČIDLEM	ČIDLO NÁDRŽE TUV> SET NÁDRŽ TUV.	OFF	03 (EXT. TERM.)	ZIMA	ON KDYŽ H2O > Č. NÁDRŽE TUV A KDYŽ H2O> PR ČERPADLO ON	MODUL. KDYŽ ČIDLO H2O> SET ACS +10 (d)
TOPENÍ + NÁDRŽ TUV S ČIDLEM	ČIDLO NÁDRŽE TUV> SET NÁDRŽ TUV.	ON	03 (EXT. TERM.)	ZIMA	ON KDYŽ H2O > PARAM.25	STANDBY EXT. TERMOSTATU VYHOVĚNO
TOPENÍ + NÁDRŽ TUV S ČIDLEM	ČIDLO NÁDRŽE TUV> SET NÁDRŽ TUV.	ON	03 (EXT. TERM.)	ZIMA	ON KDYŽ H2O> Č. NÁDRŽE TUV A KDYŽ H2O> PR ČERPADLO ON	MODUL. KDYŽ ČIDLO H2O> SET ACS +10 (d)
TOPENÍ + NÁDRŽ TUV S ČIDLEM	ČIDLO NÁDRŽE TUV> SET NÁDRŽ TUV.	OFF	POUZE 2 (H2O)	LÉTO	ON KDYŽ H2O> Č. NÁDRŽE TUV A KDYŽ H2O> PR ČERPADLO ON	STANDBY ČIDLO TUV> SET ACS + 1 A VÝKON ST-BY NA ON (d)
TOPENÍ + NÁDRŽ TUV S ČIDLEM	ČIDLO NÁDRŽE TUV> SET NÁDRŽ TUV.	OFF	POUZE 2 (H2O)	LÉTO	ON KDYŽ H2O> Č. NÁDRŽE TUV A KDYŽ H2O> PR ČERPADLO ON	MODUL. KDYŽ ČIDLO H2O> SET ACS +10 (d)
TOPENÍ + NÁDRŽ TUV S ČIDLEM	ČIDLO NÁDRŽE TUV> SET NÁDRŽ TUV.	ON	POUZE 2 (H2O)	LÉTO	ON KDYŽ H2O> Č. NÁDRŽE TUV A KDYŽ H2O> PR ČERPADLO ON	STANDBY TUV> SET ACS + 10 (d)
TOPENÍ + NÁDRŽ TUV S ČIDLEM	ČIDLO NÁDRŽE TUV> SET NÁDRŽ TUV.	ON	POUZE 2 (H2O)	LÉTO	ON KDYŽ H2O> Č. NÁDRŽE TUV A KDYŽ H2O> PR ČERPADLO ON	MODUL. KDYŽ ČIDLO H2O> SET ACS +10

Schéma 04: Kotel je připojen k vyrovnávací nádrži TVU.

Kotel je vypnutý, když je hornímu čidlu vyhověno.

Kotel je zapnutý, když je dolnímu čidlu vyhověno.

Topná voda pak bude odvedena z této vyrovnávací nádrže pomocí čerpadel a spuštění nejsou řízena řídicí jednotkou kotle.

Schéma je indikační a znázorňuje pouze komponenty řízené kotlem. Dodatečná čerpadla musí být ovládána nezávisle na kotli.

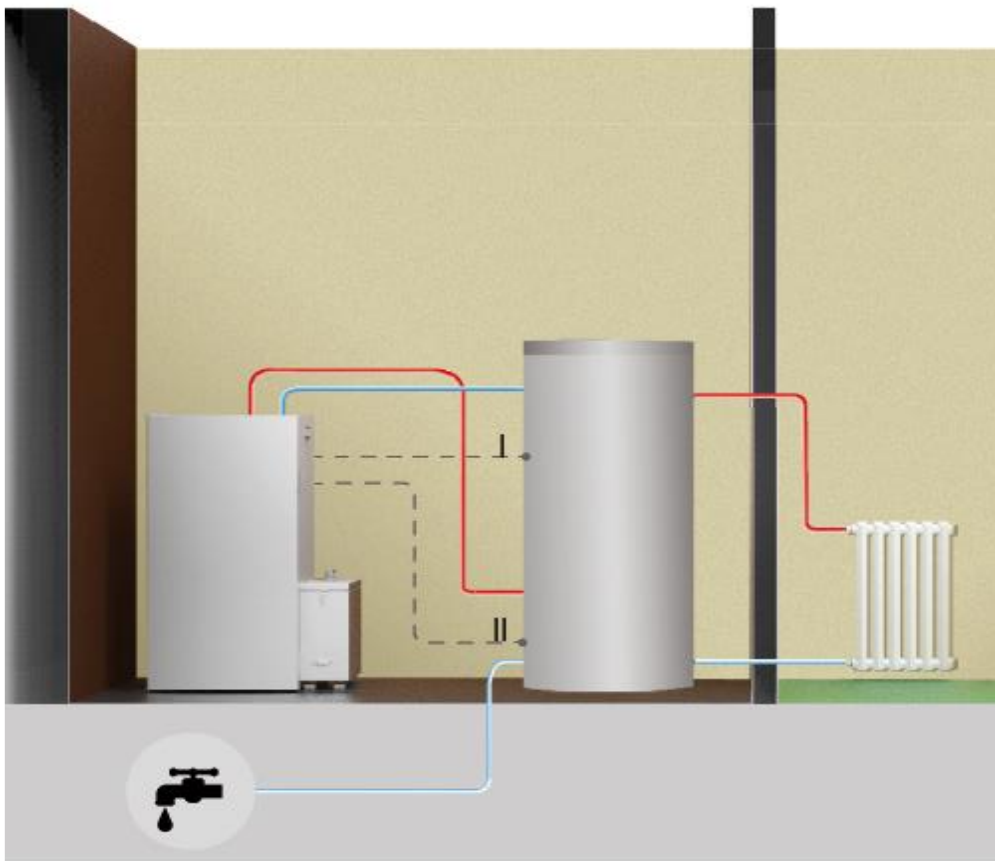

I = Horní termostat ON/OFF na vyrovnávací nádrži TVU

II = Dolní termostat ON/OFF na vyrovnávací nádrži TVU

Svornice: číselná přiřazení pro různá elektrická zapojení

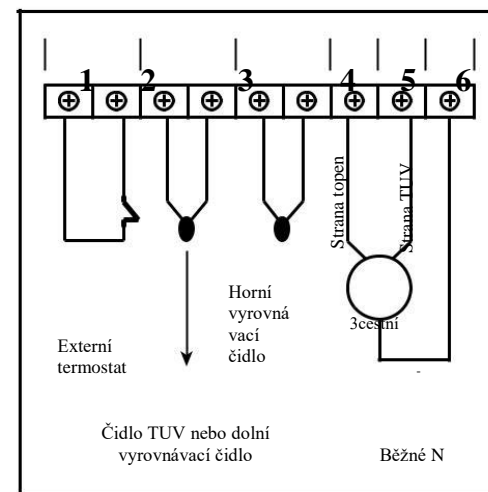

- Chcete-li nastavit teplotu v horní části vyrovnávací nádrže, stiskněte tlačítko . Použijte tlačítka a pro volbu požadovaných stupňů.
- Chcete-li nastavit teplotu v dolní části vyrovnávací nádrže, stiskněte a použijte tlačítka i a tlačítka B pro volbu požadovaných stupňů.
- Chcete-li nastavit provozní výkon, stiskněte tlačítko a nastavte jej pomocí tlačítek a .

Hydraulický program		Režim standby	Typ pohotovostního režimu	Období	3cestní	Stav ohřívače oběhového čerpadla	stav kotle
2ČIDLOVÁ VYR. NÁDRŽ (4)	S1 A S2 > SET VYROVNÁVACÍ NÁDRŽ	OFF	01/02/03	ZIMA LÉTO	OFF	OFF	MODUL. A KDYŽ ČIDLO H2O > 80 ° DONUTIT STANDBY
2ČIDLOVÁ VYR. NÁDRŽ (4)	S1 A S2 > SET VYROVNÁVACÍ NÁDRŽ	OFF	01/02/03	ZIMA LÉTO	ON	ON KDYŽ H2O> S1 A S2 A POKUD H2O> PR ČERPADLO ON	H2O ČIDLO> 80 ° MODUL.
2ČIDLOVÁ 2- VYR. NÁDRŽ (4)	S1 A S2 > SET VYROVNÁVACÍ NÁDRŽ	ON	01/02/03		OFF	OFF	POHOTOVOSTNÍ REŽIM
2ČIDLOVÁ VYR. NÁDRŽ (4)	S1 A S2 > SET VYROVNÁVACÍ NÁDRŽ	ON	01/02/03	ZIMA LÉTO	ON	ON KDYŽ H2O> S1 A S2 A POKUD H2O> PR ČERPADLO ON	H2O ČIDLO> 80 ° MODUL.

Schéma 05: Kotel je připojen k vyrovnávací nádrži TUV.

Kotel je vypnutý, když je hornímu čidlu vyhověno.

Kotel je zapnutý, když není dolnímu čidlu vyhověno.

Topná voda pak bude odvedena z této vyrovnávací nádrže pomocí čerpadel a spuštění nejsou řízena řídicí jednotkou kotle.

Schéma je indikační a znázorňuje pouze komponenty řízené kotlem. Dodatečná čerpadla musí být ovládána nezávisle na kotli.

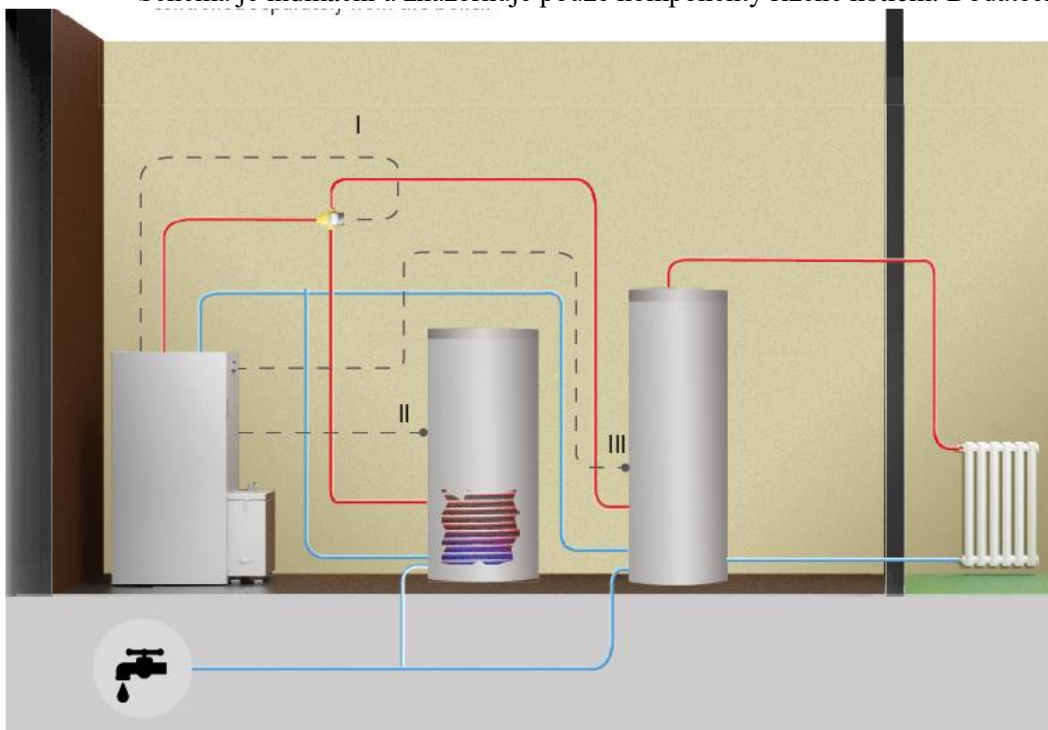

- a) Chcete-li nastavit teplotu v nádrži TUV, stiskněte tlačítko . Použijte tlačítka a pro výběr požadovaných stupňů.
- b) Chcete-li nastavit teplotu ve vyrovnávací nádrži technické vody, stiskněte tlačítko a použijte tlačítka a pro výběr požadovaných stupňů.

- c) Chcete-li nastavit provozní výkon, stiskněte tlačítko a nastavte jej pomocí tlačítek a .

I = Motorizace ventilu (4 - 5 - 6).

II =NTC10K čidlo na ACS nádrži (2).

III = NTC10K čidlo na vyrovnávací nádrži (3)

Svornice: číselná přiřazení pro různá elektrická zapojení.

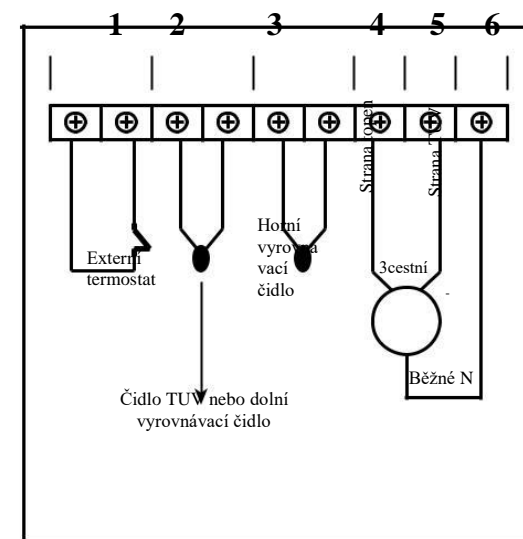

Restartování z pohotovostního stavu nastane automaticky, když je teplota zjištěná dolní čidlem nižší než nastavená teplota (b).

Hydraulické schéma		Režim pohotov. režimu	Typ pohotovostního režimu	Období	Čerpadlo	Stav kotle
VYROVNÁVACÍ NÁDRŽ+ČIDLO NÁDRŽE TUV KOTLE	ČIDLO NÁDRŽE TUV < SET NÁDRŽ TUV A ČIDLO VYR. NÁDRŽE> SET VYROV. NÁDRŽ	OFF	01/02/03	ZIMA	ON KDYŽ H2O + 5> ČIDLO VYROV. NÁDRŽE	MODULACE A ČIDLO H2O>80 ° VYNUCENÝ STANDBY
VYROVNÁVACÍ NÁDRŽ+ČIDLO NÁDRŽE TUV KOTLE	ČIDLO NÁDRŽE TUV < SET NÁDRŽ TUV A ČIDLO VYR. NÁDRŽE> SET VYROV. NÁDRŽ	ON	01/02/03	ZIMA	ON KDYŽ H2O> ČIDLO NÁDRŽE TUV A KDYŽ H2O> PR ČERPADLO ON	PROVOZ A MODULOVÉ ČIDLO H2O> 80 °
VYROVNÁVACÍ NÁDRŽ+ČIDLO NÁDRŽE TUV KOTLE	ČIDLO NÁDRŽE TUV < SET NÁDRŽ TUV A ČIDLO VYR. NÁDRŽE> SET VYROV. NÁDRŽ	OFF	01/02/03	ZIMA	ON KDYŽ H2O> ČIDLO VYR. NÁDRŽE A KDYŽ H2O> PR ČERPADLO ON	PROVOZ A MODULOVAT ČIDLO H2O > 80 °
VYROVNÁVACÍ NÁDRŽ+ČIDLO NÁDRŽE TUV KOTLE	ČIDLO NÁDRŽE TUV < SET NÁDRŽ TUV A ČIDLO VYR. NÁDRŽE> SET VYROV. NÁDRŽ	ON	01/02/03	ZIMA	ON KDYŽ H2O> ČIDLO NÁDRŽE TUV A KDYŽ H2O> PR ČERPADLO ON	PROVOZ A MODULOVAT ČIDLO H2O > 80 °
VYROVNÁVACÍ NÁDRŽ+ČIDLO NÁDRŽE TUV KOTLE	ČIDLO NÁDRŽE TUV < SET NÁDRŽ TUV A ČIDLO VYR. NÁDRŽE> SET VYROV. NÁDRŽ	OFF	01/02/03	ZIMA	ON KDYŽ H2O +5> ČIDLO VYROV. NÁDRŽE	STANDBY
VYROVNÁVACÍ NÁDRŽ+ČIDLO NÁDRŽE TUV KOTLE	ČIDLO NÁDRŽE TUV < SET NÁDRŽ TUV A ČIDLO VYR. NÁDRŽE> SET VYROV. NÁDRŽ	ON	01/02/03	ZIMA	ON POKUD H2O> ČIDLO NÁDRŽE TUV KDYŽ ČIDLO H2O> PR ČERPADLO ON	PROVOZ A MODULOVAT ČIDLO H2O > 80 °
VYROVNÁVACÍ NÁDRŽ+ČIDLO NÁDRŽE TUV KOTLE	ČIDLO NÁDRŽE TUV < SET NÁDRŽ TUV A ČIDLO VYR. NÁDRŽE> SET VYROV. NÁDRŽ	OFF	01/02/03	ZIMA	ON KDYŽ H2O> ČIDLO VYR. NÁDRŽE A KDYŽ H2O> PR ČERPADLO ON	PROVOZ A MODULOVAT ČIDLO H2O > 80°
VYROVNÁVACÍ NÁDRŽ+ČIDLO NÁDRŽE TUV KOTLE	ČIDLO NÁDRŽE TUV> SET NÁDRŽ TUV	ON	01/02/03	ZIMA	ON KDYŽ H2O> ČIDLO NÁDRŽE TUV A KDYŽ H2O> PR ČERPADLO ON	PROVOZ A MODULOVAT ČIDLO H2O > 80°
VYROVNÁVACÍ NÁDRŽ+ČIDLO NÁDRŽE TUV KOTLE	ČIDLO NÁDRŽE TUV> SET NÁDRŽ TUV	ON	POUZE 2 (H20)	LÉTO	ON KDYŽ H2O> ČIDLO NÁDRŽE TUV A KDYŽ H2O> PR ČERPADLO ON	STANDBY KDYŽ ČIDLO NÁDRŽE TUV +1 A VYNUCENÝ STANDBY NA ON
VYROVNÁVACÍ NÁDRŽ+ČIDLO NÁDRŽE TUV KOTLE	ČIDLO NÁDRŽE TUV <SET NÁDRŽ TUV	ON	POUZE 2 (H20)	LÉTO	ON KDYŽ H2O> ČIDLO NÁDRŽE TUV A KDYŽ H2O> PR ČERPADLO ON	MODULOVAT KDYŽ ČIDLO H2O> SET NÁDRŽ TUV +10
VYROVNÁVACÍ NÁDRŽ+ČIDLO NÁDRŽE TUV KOTLE	ČIDLO NÁDRŽE TUV> SET NÁDRŽ TUV	ON	POUZE 2 (H20)	LÉTO	ON KDYŽ H2O> ČIDLO NÁDRŽE TUV A KDYŽ H2O> PR ČERPADLO ON	STANDBY KDYŽ ČIDLO NÁDRŽE TUV> SET TUV + 1
TOPENÍ + NÁDRŽE TUV S ČIDLEM	ČIDLO NÁDRŽE TUV <SET NÁDRŽ TUV	ON	POUZE 2 (H20)	LÉTO	ON KDYŽ H2O> ČIDLO NÁDRŽE TUV A KDYŽ H2O> PR ČERPADLO ON	MODULOVAT KDYŽ ČIDLO H2O> SET TUV +10

Pozn.: Při zachování nastavení příkazu "LÉTO" je vyrovnávací nádrž TUV vždy považována za vyhovující.

Spuštění kotle



Odstraňte z topeniště a z dvířek kotle veškerý balicí materiál, který by mohl vzplanout (návod a různé lepicí etikety).

Plnění peletami

Palivo se nakládá z horní části kotle otevřeným víkem. Nasypte pelety do násypky. Jednodušší je to provést ve dvou krocích:

- Nasypte polovinu obsahu pytle do násypky a počkejte, než se palivo na dně usadí.
- Poté nasypte zbytek.





Nikdy nesnímejte ochrannou mřížku v násypce. Při násypu dbejte na to, aby se pytel s peletami nedotýkal horkých povrchů.







Před každým spuštěním je nutné vyčistit spalovací koš.

Ovládací panel (Obr. 2)



Tlačítko  se používá k zapnutí a/nebo vypnutí kotle a k opuštění programování.

Tlačítka  a  se používají pro nastavení teploty, displeje a programovacích funkcí.

Tlačítka  a  se používají pro nastavení tepelného výkonu.

Tlačítka  a  se používají pro nastavení teploty a programování.

Horní a spodní displeje se používají pro čtení různých hlášení.

LED	SYMBOL	POPIS
1		LED svítí, když parametr UT01 v nabídce není na OFF a když je nastaveno týdenní nebo denní programování.
2		LED se zapne pokaždé v případě přísunu pelet.
3		LED bliká, když elektronická deska signalizuje změnu teploty nebo výkonu nastaveného infračerveným dálkovým ovladačem.
4		LED svítí, když pokojová teplota dosáhne teplotu nastavenou v nabídce SET Voda.
5	SET	LED bliká, když vstupujete do nabídky Uživatel/Technik nebo když měníte teplotu.
6		LED se zapne, když je oběhové čerpadlo v provozu.



Doporučuje se používat dřevěné pelety až do průměru 6 mm.

Předběžné kontroly

Před spuštěním kotle na pelety se ujistěte, že násypka na pelety je plná, spalovací komora čistá, skleněná dvířka zavřená, elektrická zástrčka připojena a spínač na zadní straně nastaven na „1“.

Informace na displeji



VYPNUTO

Kotel je vypnutý.



ZAPNUTO

Kotel je v první zapalovací fázi.
Žhavicí svíčka a odsavač kouře jsou aktivní.



PŘÍSUN PELET

V této fázi zapalovacího procesu zahájí kotel přísun pelet do spalovacího koše. Žhavicí svíčka, odsavač kouře a motor šneku jsou aktivní.



OHEŇ PŘÍTOMNÝ

V této fázi zapalovacího procesu zahájí kotel přísun pelet do spalovacího koše. Odsávací zařízení a motor šneku jsou aktivní.



PROVOZ

Kotel je v provozu, v tomto případě při výkonu 3.
Zjištěná pokojová teplota činí 21 °C. Během normálního provozu je aktivní ventilátor na odsávání kouře, motor šneku a pokojový ventilátor.

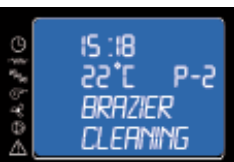

ČIŠTĚNÍ SPALOVACÍHO KOŠE

Kotel čistí koš.
Odsávání kouře probíhá při maximální rychlosti a přísun pelet je minimální.

Chybová hlášení

V případě provozní poruchy informuje systém uživatele o typu vyskytující se poruchy. Následující tabulka shrnuje chybová hlášení, druh problému a jejich možná řešení.

Displej		Druh poruchy	Řešení
ALAR 1	BLACK OUT	Žádné napájení.	Jakmile je napájení obnoveno, zahájí kotel chladicí cyklus. Po dokončení cyklu se spustí automaticky.
ALAR 2	ČIDLO SPALIN	Kouřové čidlo se rozbilo nebo není spojeno s DPS.	Kontaktujte autorizovaný servis.
ALAR 3	HORKÉ SPALINY	Teplota spalin příliš vysoká.	Vypněte kotel, nechte jej vychladnout a proveďte běžné čištění. Pokud problém přetrvává, kontaktujte autorizovaný servis kvůli vyčištění kotle a kouřovodu
ALAR 4	PORUCHA VENTILÁTORU	Zablokovaný nebo rozbítý odtahový ventilátor.	Kontaktujte autorizovaný servis.
ALAR 5	ŽÁDNÝ ZÁPÁL	Kotel nelze spustit. Toto je první zápal.	Naplňte zásobník peletami. Spusťte znovu.
ALAR 6	ŽÁDNÉ PELETY	Kotel na pelety se vypnul během provozu.	Naplňte zásobník peletami.
ALAR 7	TEPELNÁ BEZPEČNOST	Teplota vody překračuje 90°C. Oběhové čerpadlo je zablokováno nebo	Zkontrolujte napájení čerpadla. Zkontrolujte, zda oběžná lopatka čerpadla není zablokována vodním kamenem
ALAR 8	CHYBA PODTLAKU	Neprůchodný kouřovod	Vyčistěte kouřovod nebo zkontrolujte, zda nejsou zanesené mřížky v blízkosti kouřového vývodu
ALAR B	PORUCHA ŠNEKU	Šnek nakládá příliš mnoho pelet	Kontaktujte autorizovaný servis
ALAR C	ČIDLO VODY	Vadné čidlo vody	Kontaktujte autorizovaný servis
ALAR D	HORKÁ VODA	Teplota vody příliš vysoká	Nechejte kotel vychladnout. Pokud problém přetrvává, kontaktujte autorizovaný servis a nechte hydraulickou
ALAR E	TLAK VODY	Tlak vody příliš vysoký.	Nechejte kotel vychladnout. Pokud problém přetrvává, kontaktujte autorizovaný servis a nechejte hydraulickou
SERV		Kotel byl v provozu 1300 hodin. Požadavek na	Kontaktujte autorizovaný servis

Pravidelné kontroly musí provádět uživatel, který by měl kontaktovat autorizovaný servis pouze tehdy, nenajde-li žádné řešení.

Nabídka programování

Nabídka 02 NASTAVENÍ HODIN

Pro volbu nastavení hodin stiskněte tlačítko "SET" (3), tlačítkem - (5) procházejte podnabídkami až k NABÍDKA 02 - NASTAVENÍ HODINY a tlačítka 1 a 2 vyberte aktuální den. Potvrďte tlačítkem "SET" (3).

Poté pomocí tlačítek 1 a 2 nastavte čas a stisknutím tlačítka "SET" (3) přejděte na nastavení minut stisknutím tlačítek 1 a 2. Stisknutím tlačítka SET lze přejít do různých podnabídek k nastavení data, dne, měsíce a roku. Postupujte podle výše uvedených kroků tlačítka 1, 2 a 3.

Následující tabulka stručně popisuje strukturu nabídky a zaměřuje se pouze na volby, které jsou uživatelům k dispozici.

úroveň 1	úroveň 2	Úroveň 03	Úroveň 04	hodnota
02 - nastavení hodin				
	01 - den			den v týdnu
	02 - hodina			hodina
	03 - minuty			minuty
	04- den			den v měsíci
	05- měsíc			měsíc
	06- rok			rok

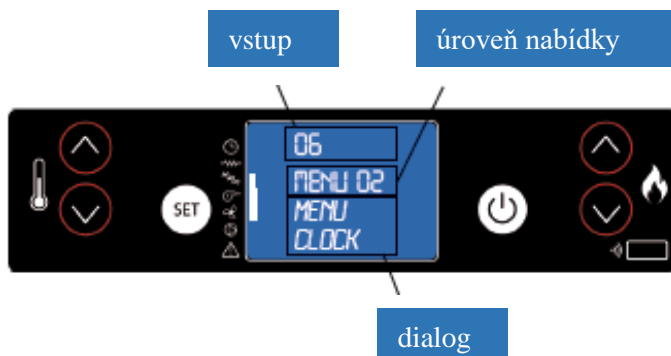

Nastavte aktuální čas a datum. Přístroj je vybaven lithiovou baterií, která umožňuje autonomní provoz hodin po dobu 3-5 let.

Nabídka 03 NASTAVENÍ CHRONOTERMOSTATU

Stiskněte tlačítko „SET” (3) a poté tlačítko 5 pro vstup do požadované nabídky; otevřete ji stisknutím „SET” (3). Vstupte do nabídky M-3-1 a pomocí tlačítek 1 a 2 vyberte, zda chcete nebo nechcete zapnout termostat (ON/OFF), který vám umožní naprogramovat automatické zapalování kotle.

Jakmile je termostat aktivován/deaktivován, stiskněte tlačítko "4" (OFF) a pokračujte v listování přes podnabídky pomocí tlačítka 5. Zvolte, kterou podnabídku chcete otevřít pro přístup k denním, týdenním a víkendovým programům.

Pro nastavení časů a dnů zapálení zopakujte předchozí kroky:

- otevřete podnabídku pomocí "SET" (3)
- nastavte dny, časy a režim aktivace (on/off) pomocí tlačítek 1 a 2
- potvrďte stisknutím tlačítka "SET" (3)
- opusťte nabídku/podnabídku tlačítkem 4 pro vypnutí

Následující tabulka stručně popisuje strukturu nabídky a zaměřuje se pouze na volby, které jsou uživatelům k dispozici.

úroveň 1	úroveň 2	úroveň 3	úroveň 4	hodnota
03 - nastavení času				
	01 - activace chronotermostatu			
		01 - aktivace chronotermostatu		ON/OFF
	02 - program, den			
		01 - denní čas		ON/OFF
		02 - start den 1		hodina
		03 - stop den 1		hodina
		04 - start den 2		hodina
		05 - stop den 2		hodina

úroveň 1	úroveň 2	úroveň 3	úroveň 4	hodnota
03 - nastavení termostatu				
	01 - aktivace termostatu			
		01 - aktivace termostatu		ON/OFF
	02 - denní program			
		01 -denní termostat		ON/OFF
		02 -start den 1		hodina
		03 -stop den 1		hodina
		04 -start den 2		hodina
		05 -stop den 2		hodina
	03 - týdenní program			
		01 -týdenní termostat		ON/OFF
		02 - start program 1		hodina
		03 - stop program 1		hodina
		04 -pondělí program 1		ON/OFF
		05 - úterý program 1		ON/OFF
		06 - středa program 1		ON/OFF
		07 - čtvrtek program 1		ON/OFF
		08 - pátek program 1		ON/OFF
		09 - sobota program 1		ON/OFF
		10 - neděle program 1		ON/OFF
		11 - start program 2		hodina
		12 - stop program 2		hodina
		13 - pondělí program 2		ON/OFF
		14 - úterý program 2		ON/OFF
		15 - středa program 2		ON/OFF
		16 - čtvrtek program 2		ON/OFF
		17 - pátek program 2		ON/OFF
		18 - sobota program 2		ON/OFF
		19 - neděle program 2		ON/OFF
		20 - start program 3		hodina
		21 - stop program 3		hodina
		22 - pondělí program 3		ON/OFF
		23 - úterý program 3		ON/OFF
		24 - středa program 3		ON/OFF
		25 - čtvrtek program 3		ON/OFF
		26 - pátek program 3		ON/OFF
		27 - sobota program 3		ON/OFF
		28 - neděle program 3		ON/OFF
		29 - start program		hodina
		30 - stop program		hodina
		31 - pondělí program 4		ON/OFF
		32 - úterý program 4		ON/OFF
		33 - středa program 4		ON/OFF
		34 - čtvrtek program 4		ON/OFF

Předběžné kontroly

		35 - pátek program 4		ON/OFF
		36 - sobota program 4		ON/OFF
		37 - neděle program 4		ON/OFF
	04 - víkendový program			
		01 - víkendový program		
		02 - start 1		
		03 - stop 1		
		04 - start 2		
		05 - stop 2		

Nabídka 03 NASTAVENÍ CHRONOTERMOSTATU

Podnabídka 03 - 01 - aktivace termostatu

Tímto způsobem můžete aktivovat a deaktivovat všechny funkce termostatu

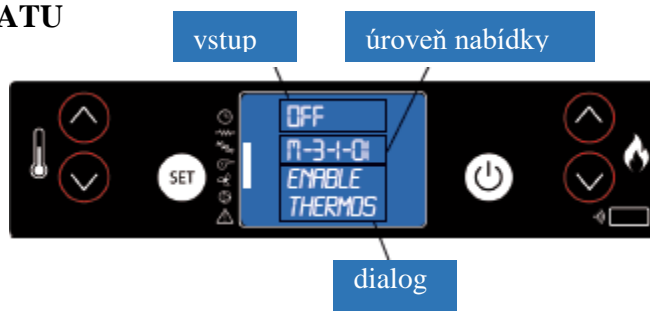

Podnabídka 03 - 02 - denní program

To umožňuje zapnout, vypnout a nastavit denní funkce termostatu.

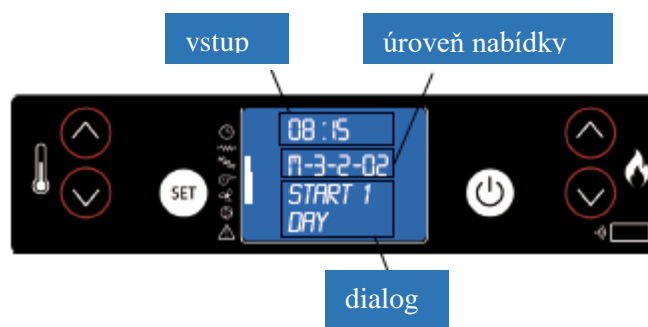

Je možné nastavit dva provozní rozsahy vymezené časy nastavenými podle následující tabulky, kdy nastavení OFF signalizuje hodinám, aby ignorovaly příkaz:

Volba	Význam	Možné hodnoty
START 1	hodina aktivace	hodina - OFF
STOP 2	hodina deaktivace	hodina - OFF
START 2	hodina aktivace	hodina - OFF
STOP 2	hodina deaktivace	hodina - OFF

Podnabídka 03 - 02 - týdenní program

To umožňuje zapnout, vypnout a nastavit týdenní funkce termostatu

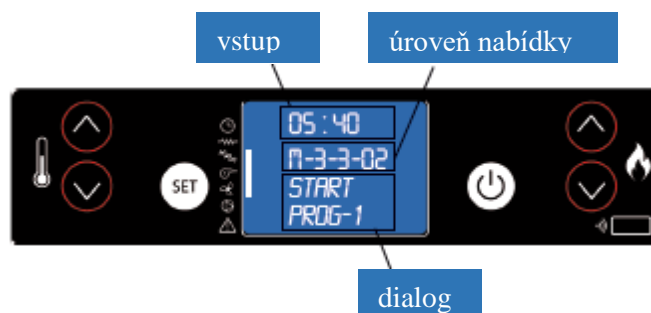

Týdenní programování disponuje 4 nezávislými programy, jejichž konečné působení je kombinací 4 jednotlivých programů. Týdenní programování lze aktivovat nebo deaktivovat. Nastavením na OFF v poli hodin mohou hodiny příslušný příkaz ignorovat.



Plánujte programování pečlivě, abyste předešli překrývajícím se aktivačním / deaktivacím časům v jednom dni v různých programech

PROGRAM 1				
úroveň nabídky	výběr)	význam	možné hodnoty	
02-03-02	START PROGRAM 1	čas aktivace	čas OFF	
02-03-03	STOP PROGRAM 1	čas vypnutí	čas OFF	
02-03-04	PONDĚLÍ PROGRAM 1	referenční den	ON/OFF	
02-03-05	ÚTERÝ PROG 1		ON/OFF	
02-03-06	STŘEDA PROG 1		ON/OFF	
02-03-07	ČTVRTEK PROGRAM 1		ON/OFF	
02-03-08	PÁTEK PROGRAM 1			
02-03-09	SOBOTA PROGRAM 1		ON/OFF	
02-03-10	NEDĚLE PROGRAM 1		ON/OFF	
Program 3				
úroveň nabídky	výběr)		význam	možné hodnoty:
03-03-20	START PROGRAM 3		čas aktivace	čas OFF
03-03-21	STOP PROGRAM 3	čas vypnutí	čas OFF	
03-03-22	PONDĚLÍ PROGRAM 3	referenční den	ON/OFF	
03-03-23	ÚTERÝ PROG 3		ON/OFF	
03-03-24	STŘEDA PROG 3		ON/OFF	
03-03-25	ČTVRTEK PROGRAM 3		ON/OFF	
03-03-26	PÁTEK PROGRAM 3		ON/OFF	
03-03-27	SOBOTA PROGRAM 3		ON/OFF	
03-03-28	NEDĚLE PROGRAM 3		ON/OFF	

PROGRAM 2				
úroveň nabídky	výběr	význam	možné hodnoty	
03-03-11	START PROGRAM 2	čas aktivace	čas OFF	
03-03-12	STOP PROGRAM 2	čas vypnutí	čas OFF	
03-03-13	PONDĚLÍ PROGRAM 2	referenční den	ON/OFF	
03-03-14	ÚTERÝ PROG 2		ON/OFF	
03-03-15	STŘEDA PROG 2		ON/OFF	
03-03-16	ČTVRTEK PROGRAM 2		ON/OFF	
03-03-17	PÁTEK PROGRAM 2		ON/OFF	
03-03-18	SOBOTA PROGRAM 2		ON/OFF	
03-03-19	NEDĚLE PROGRAM 2		ON/OFF	
PROGRAM 4				
úroveň nabídky	výběr		význam	možné hodnoty
03-03-29	START PROGRAM 4		čas aktivace	čas OFF
03-03-30	STOP PROGRAMU 4	čas vypnutí	čas OFF	
03-03-31	PONDĚLÍ PROGRAM 4	referenční den	ON/OFF	
03-03-32	ÚTERÝ PROG 4		ON/OFF	
03-03-33	STŘEDA PROG 4		ON/OFF	
03-03-34	ČTVRTEK PROGRAM 4		ON/OFF	
03-03-35	PÁTEK PROGRAM 4		ON/OFF	
03-03-36	SOBOTA PROGRAM 4		ON/OFF	
03-03-37	NEDĚLE PROGRAM 4		ON/OFF	

Podnabídka 03 - 04 - program víkend

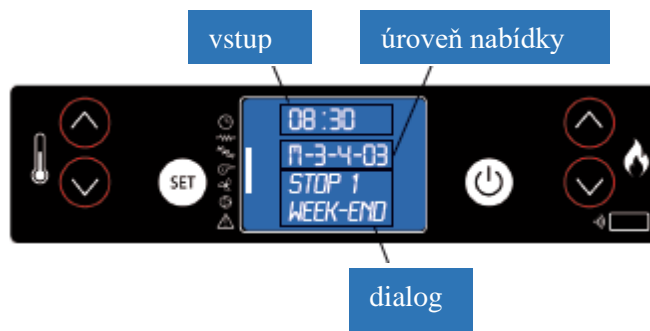

Umožňuje aktivovat, deaktivovat a nastavit víkendové funkce termostatu (dny 5 a 6, sobota a neděle).



POZNÁMKY:

- aby se zabránilo záměně a nežádoucímu spuštění nebo vypnutí, aktivujte pouze jeden program, pokud nevíte přesně, co chcete nastavit
- deaktivujte denní program, pokud chcete použít týdenní program
- vždy deaktivujte víkendový program, když používáte týdenní program v programech 1, 2, 3 a 4.
- aktivujte víkendový program až poté, co jste deaktivovali týdenní program.

Nabídka 04 - výběr jazyka

Přejděte do nabídky stisknutím tlačítka SET a stiskněte tlačítko  (5) až přejdete do NABÍDKA 04 - VÝBĚR JAZYKA. Poté stisknutím tlačítka SET přejděte do nabídky. Pomocí tlačítek  (1) a  (2) vyberte požadovaný jazyk.

Porucha elektrických zařízení

Selhání zapálení

Když během fáze zapalování nedojde k žádnému zapálení nebo pokud teplota spalin nedosáhne požadované teploty během stanovené doby, kotel se vypne a na displeji se zobrazí **ŽÁDNÝ ZÁPÁL**. Stiskněte tlačítko "ON/OFF" na displeji pro resetování alarmu. Počkejte, dokud není dokončena fáze vychlazení, vyčistěte spalovací koš a spusťte nové zapalování.

Vypnutí během provozu

Kotel se náhle vypne během provozu (například z důvodu, že v zásobníku došly pelety nebo došlo k poškození převodového motoru na přísun pelet). Kotel bude v provozu až do spotřeby pelet ve spalovacím koši. Na displeji se zobrazí **ŽÁDNÉ PELETY** a vypne se. Stiskněte ON/OFF pro anulování alarmu. Počkejte, dokud není dokončena fáze vychlazení. Vyčistěte spalovací koš a spusťte nové zapalování.

Tato chybová hlášení Vás upozorňují na to, že je nutné před zapnutím kotle vyčistit a správně nainstalovat spalovací koš.

Výpadek napájení

V případě poklesu napětí delším než 1 minuta může dojít k průniku malého množství kouře do prostoru: to nepředstavuje žádné riziko. Jakmile je napájení obnoveno, zobrazí se na displeji kotle „BLACK OUT“. Po ukončení cyklu vychlazení se kotel opět automaticky zapne podle původního nastavení.



Nepokoušejte se spustit kotel před uplynutím požadované doby, jelikož může dojít k jeho zablokování. Pokud se tak stane, vypněte spínač na zadní straně kotle na pelety po dobu 1 minuty, zapněte jej znovu a počkejte 10 minut, než kotel opět spustíte.



Zásuvka, do které je kotel zapojen, musí být vybavena zemnicím vodičem v souladu s příslušnými platnými předpisy. Výrobce nepřebírá žádnou zodpovědnost za újmy na zdraví osob nebo za věcné škody v důsledku chybné instalace.

Manuální restart termostatu

Zásah v případě nebezpečí

V případě požáru přerušete napájení, použijte hasicí přístroj a případně přivolejte hasiče. Poté kontaktujte autorizovaný servis



Bezpečnostní zařízení



Snímač tlaku : Sleduje podtlak v kouřovém kanálu. Je navržen tak, aby vypnul šnekový podavač pelet v případě zaneseného průduchu nebo výrazného protitlaku při větru, při otevřených dvířkách spalovací komory nebo při vadném odsavači spalin. V případě zásahu tlakového spínače se zobrazí text **“ALAR-DEP-FAIL”**.



Převodový motor: Pokud se převodový motor zastaví, kotel zůstane nadále v provozu až do vyhasnutí plamene v důsledku nedostatku paliva a až do vychladnutí na minimální úroveň.



Čidlo teploty spalin: Tento termočlánek snímá teplotu spalin a udržuje kotel v provozu nebo jej vypne, když teplota spalin poklesne pod předem nastavenou hodnotu.



Elektrická bezpečnost: Kotel je chráněn proti prudkému kolísání napětí (např. blesky) hlavním jističem 4 A, který se nachází na ovládacím panelu na zadní části kotle. Další pojistky na ochranu elektronických desek se nacházejí přímo na elektronických deskách.



Bezpečnostní termostat s ručním resetováním teploty vody: Pokud teplota překročí předem nastavený bezpečnostní limit 100 °C, okamžitě se provoz kotle zastaví a na displeji se zobrazí „**ALA_SIC_FAIL**“. Pro opětovné spuštění je nutné resetovat manuálně.



Čidlo teploty vody: Přibližuje-li se teplota vody blokovácí teplotě (100 °C), přeruší snímač přísun pelet.



Automatický odvzdušňovací ventil: Tento ventil odsává vzduch z vnitřní části kotle a z topného systému.



Bezpečnostní ventil: Tento ventil se aktivuje, aby zabránil přetlakování hydraulické soustavy. Pokud tlak kotle nebo zařízení překročí 2,5 bar, vypustí vodu z oběhu.

Funkce ochrany proti zamrznutí: pokud čidlo zjistí v kotli nižší teplotu vody než 5 °C, spustí se automaticky oběhové čerpadlo, aby zabránilo zamrznutí soustavy.

Funkce proti zablokování čerpadla: Při delším odstavení čerpadla je funkce v pravidelných intervalech aktivována na dobu 10 sekund, aby se zabránilo jeho zablokování.

Údržba a čištění /Kotel s litinovým spalovacím košem



Veškeré čištění všech částí se smí provádět pouze tehdy, pokud je kotel naprosto vychladlý a odpojený od napájení, aby se zabránilo popálení a teplotnímu šoku. Kotel nepotřebuje rozsáhlou údržbu, pokud se používají certifikované kvalitní pelety. Potřeba údržby se liší podle podmínek užívání (opakované zapínání a vypínání) a v závislosti na požadovaném výkonu. Doporučuje se kotel pravidelně sledovat, aby se zkontroloval jeho stav.

Části	Denně	Každé 2-3 dny	Týdně	Každých 15 dnů	Každých 30 dnů	Každých 60- 90 dnů	Ročně /
Spalovací koš	◇						
Čištění prostoru popelníku odsavačem		◇					
Čištění popelníku		◇					
Výměník (turbulátory)	◇						
Deflektor		◇					
Čištění vnitřního výměníku / prostoru spalínového ventilátoru						•	
Čištění celého výměníku							•
Čištění "T" dílu k vývodu						•	
Průduch							•
Těsnicí šnúra do dvírek						•	
Vnitřní části							•
Kouřová roura							•
Oběhové čerpadlo							•
Výměník tepla (je-li k dispozici)							•
Hydraulické komponenty							•
Elektromechanické díly							•

◇ uživatelem / •autorizovaným servisem

ODPOVĚDNOST UŽIVATELE

Denní kontrola

Kotel vyžaduje jednoduché a důkladné čištění, aby byl zajištěn efektivnější výkon a bezproblémový provoz. Abyste zabránili úniku popela během čištění vnitřní části kotle, můžete spustit odtahový ventilátor.



Chcete-li tuto funkci aktivovat, musíte stisknout tlačítko a poté . Na displeji se zobrazí **PULSTUF** (čištění kotle).

Chcete-li ventilátor zastavit, jednoduše stiskněte a podržte tlačítko nebo počkejte na dokončení cyklu čištění (255 sekund).

Očistěte rošt vhodným nástrojem od popelu a případné inkrustace, která by mohla bránit proudění vzduchu. V případě vyčerpání pelet v zásobníku se mohou nahromadit nespálené pelety ve spalovacím koši.

Před každým spuštěním vždy vyprázdněte zbytky z roštu. Nezapomeňte, že jen správně umístěný a čistý spalovací koš může zajistit zapalování a optimální provoz kotle. Při polohování koše pečlivě zkontrolujte, zda jsou jeho hrany dobře uloženy a zda lícuje otvor s trubkou určenou pro průchod odporu. V místě kontaktu hran misky a podpěrné plochy podpěry misky se nesmí nacházet žádné zbytky spalování.

Čištění výměníku - vypnutý kotel

Čištění výměníku u vypnutého kotle

Inkrustace působí jako izolace a čím je větší, tím méně tepla je předáváno vodě a všeobecně i samotné budově.

Proto je velmi důležité provádět čištění svazku trubek i zmíněného výměníku, aby se zamezilo tvorbě inkrustace a předešlo se ucpaní a zadrhávání/ čistícího mechanismu. Jednoduše 5-6krát rychle zatáhněte a zastrčte držák, aby pružiny mohly odstranit saze usazené na trubkách.

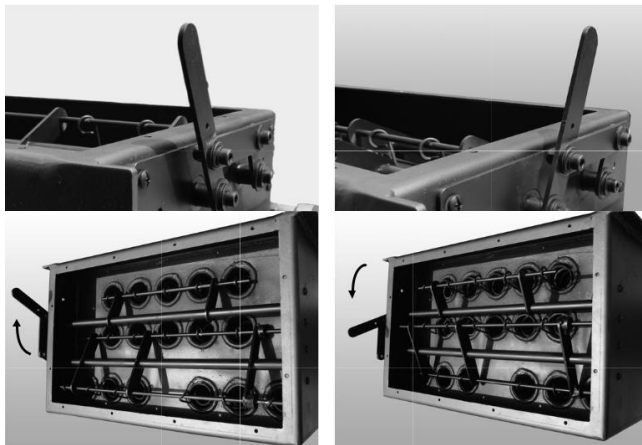

Kontrola každé 2/3 dny

Čištění prostoru na sběr popele

Opatrně vyčistěte a vyprázdněte popelník. Popel musí být zcela vychladlý, aby mohl být odstraněn vysavačem. Můžete také použít podlahový vysavač vhodný pro vysávání částic určité velikosti (vysavač na popel).

Čištění zásuvky na popel a spalovací komory, vč. vodiče zapalovací svíčky

Čištění horního deflektoru

Čištění nerezových a satinovaných povrchů

Ošetření těchto povrchů není běžně nutné, ale je-li zapotřebí, nečistěte je abrazivními prostředky. Doporučujeme nerezovou a satinovanou ocel čistit papírovými ubrousky nebo čistým, suchým hadříkem, navlhčeným čistícím prostředkem na bázi neiontových povrchově aktivních látek (< 5 %). Lze použít čistící sprej na sklo.



Vyvarujte se kontaktu pokožky a očí s čistícími prostředky. V případě, že k tomu dojde, vypláchněte je větším množstvím vody a navštivte nejbližšího lékaře.

Čištění lakovaných součástí

Nečistěte lakované díly mokrým hadrem, když je zařízení v provozu nebo je horké, aby se zabránilo termickému šoku, který by mohl způsobit odlupování barvy. Nepoužívejte abrazivní nebo agresivní prostředky nebo materiály. Čistěte vlhkými papírovými nebo bavlněnými ubrousky. Silikonové barvy používané výrobcem mají technické parametry, díky kterým odolávají velmi vysokým teplotám. Existuje ale fyzikální hranice (380-400 °C), nad kterou barvy začnou blednout nebo (nad 450 °C) vitrifikovat; pak se mohou odloupnout a uvolnit se od ocelového povrchu. Pokud k tomu dojde, znamená to, že byly dosaženy teploty, které jsou vysoko nad teplotami, při kterých by zařízení mělo být řádně provozováno.



Nepoužívejte abrazivní materiály ani tvrdé prostředky. Čistěte vlhkými bavlněnými nebo papírovými ubrousky.

Vyčištění spodního popelníku

Kontrolujte každých 7 dní

Vyčistěte dolní popelník od zbytků, které propadly během provozu. Popelníkovou zásuvku můžete otevřít odšroubováním obou křídlových matic, které zásuvku drží. Vyjměte zásuvku, vyprázdněte ji a poté vysajte stěnu a rohy vysavačem nebo je vyčistěte určeným náčiním. Poté vsuňte opět zásuvku a utáhněte křídlové matice. Přitom dbejte na těsnost, velmi důležitou při provozu.



Kontrola každých 60/90 dní

(pouze u kotle 20/24)

Čištění vnitřního prostoru virbulátorů/prostoru odtahového ventilátoru.

Uvnitř prostoru, kde se nachází popelníková zásuvka, je další kryt připevněný křídlovými maticemi pro přístup do komory na spodní straně vedení určeného pro kouřovod a stěnu odtahového ventilátoru. Použijte vysávací zařízení k důkladnému vyčištění komory. Zkontrolujte neporušenost těsnění z keramických vláken.

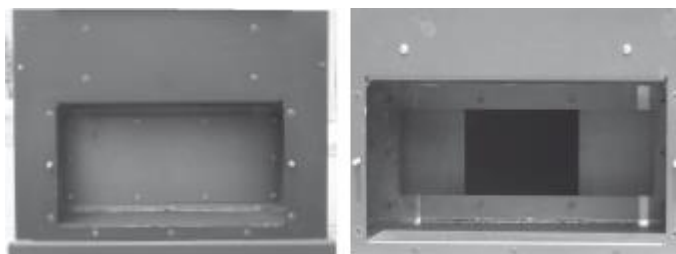

Čištění vnitřního prostoru turbulátorů /prostoru odtahového ventilátoru. (Pouze kotel 28/32)

Odmontujte pravou stranu kotle. Teď je viditelná trubka pro nasávání vzduchu. Ve spodní části se nachází deska; vyjměte tuto desku, abyste získali přístup do spalínového prostoru. Použijte odsavač popele, abyste odstranili zbytky v prostoru spalín a opatrně vyčistěte část nalevo, která umožňuje přístup k závěrečné části svislé trubky výměníku tepla.



Údržba a čištění /Kotel se samočisticím spalovacím košem



Všecké čištění všech částí se smí provádět pouze tehdy, pokud je kotel naprosto vychladlý a odpojený od napájení, aby se zabránilo popálení a teplotnímu šoku. Kotel nepotřebuje rozsáhlou údržbu, pokud se používají certifikované kvalitní pelety. Potřeba údržby se liší podle podmínek užívání (opakované zapínání a vypínání) a v závislosti na požadovaném výkonu. Doporučuje se kotel pravidelně sledovat, aby se zkontroloval jeho stav.

Části	Denně	Každé 2-3 dny	Týdně	Každých 15 dnů	Každých 30 dnů	Každých 60- 90 dnů	Ročně /
Spalovací koš			◇				
Čištění prostoru popelníku odsavačem		◇					
Čištění popelníku		◇					
Výměník (turbulátory)	◇						
Deflektor		◇					
Čištění vnitřního výměníku / prostoru spalinového ventilátoru						•	
Čištění celého výměníku							•
Čištění "T" dílu k vývodu						•	
Průduch							•
Těsnicí šňůra do dvírek						•	
Vnitřní části							•
Kouřová trubka							•
Oběhové čerpadlo							•
Výměník tepla (je-li k dispozici)							•
Hydraulické komponenty							•
Elektromechanické díly							•

◇ uživatelem / •autorizovaným servisem

ODPOVĚDNOST UŽIVATELE

Denní kontrola

Čištění výměníku při vypnutém kotli

Inkrustace působí jako izolace, a čím je větší, tím méně tepla je předáváno vodě a všeobecně i samotné budově. Proto je velmi důležité provádět čištění svazku trubek, i zmíněného výměníku, aby se zamezilo tvorbě inkrustace a předešlo se ucpání a zadržování čistícího mechanismu. Jednoduše 5-6krát rychle zatáhněte a zastrčte držák, aby pružiny mohly odstranit saze usazené na trubkách.

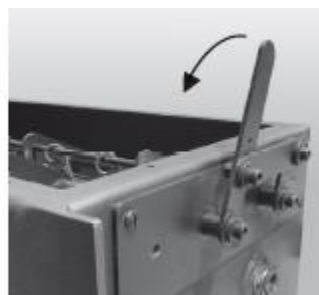
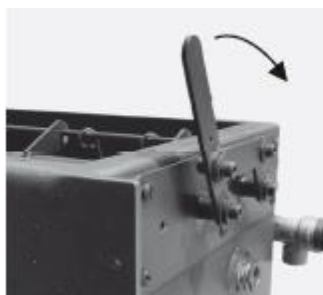

Kontrola každé 2/3 dny

Čištění prostoru na sběr popele

Opatrně vyčistěte a vyprázdněte popelník. Popel musí být zcela vychladlý, aby mohl být odstraněn vysavačem. Můžete také použít bezsáčkový vysavač vhodný pro vysávání částic určité velikosti (vysavač na popel).

Čištění zásuvky na popel a spalovací komory, vč. vodiče zapalovací svíčky

Čištění deflektoru

Čištění nerezových povrchů a satinovaných povrchů

Ošetření těchto povrchů není běžně nutné, ale je-li zapotřebí, nečistěte je abrazivními prostředky. Doporučujeme nerezovou a satinovanou ocel čistit papírovými ubrousky nebo čistým, suchým hadříkem, navlhčeným čisticím prostředkem na bázi neiontových povrchově aktivních látek (< 5 %). Lze použít čisticí sprej na sklo.



Vyvarujte se kontaktu pokožky a očí s čisticími prostředky. V případě, že k tomu dojde, vypláchněte je větším množstvím vody a navštivte nejbližšího lékaře.

Čištění lakovaných součástí

Nečistěte lakované díly mokrým hadrem, když je zařízení v provozu nebo je horké, aby se zabránilo termickému šoku, který by mohl způsobit odlupování barvy. Nepoužívejte abrazivní nebo agresivní prostředky nebo materiály. Čistěte vlhkými papírovými nebo bavlněnými ubrousky. Silikonové barvy používané výrobcem mají technické parametry, díky kterým odolávají velmi vysokým teplotám. Existuje ale fyzikální hranice (380 °C-400 °C), nad kterou barvy začnou blednout nebo (nad 450 °C) vitrifikovat; pak se mohou odloupnout a uvolnit se od ocelového povrchu. Pokud k tomu dojde, znamená to, že byly dosaženy teploty, které jsou vysoko nad teplotami, při kterých by zařízení mělo být řádně provozováno.



Nepoužívejte abrazivní materiály ani tvrdé prostředky. Čistěte vlhkými bavlněnými nebo papírovými ubrousky.

Vyčištění spodního popelníku

Vyčistěte dolní popelník od zbytků, které propadly během provozu. Popelníkovou zásuvku můžete otevřít odšroubováním obou křídlových matic, které zásuvku drží. Vyjměte zásuvku, vyprázdněte ji a poté vysajte stěnu a rohy vysavačem nebo je vyčistěte určeným náčiním. Poté vsuňte opět zásuvku a utáhněte křídlové matice. Přitom dbejte na těsnost, velmi důležitou při provozu.



Kontrola každých 7 dní

Čištění samočisticího spalovacího koše

Kotel potřebuje k efektivnímu výkonu a bezproblémovému provozu. jednoduché a důkladné čištění. Pokud je váš kotel vybaven samočisticím spalovacím košem, neodstraňujte jej během čištění. Spalovací koš musí být aretován a vyčištěn vysavačem na popel.

Při čištění vnitřních částí kotle můžete spustit odtahové čerpadlo, abyste zabránili úniku popele. Pro spuštění stiskněte tlačítko ◀▶ a poté tlačítko ⏻.

Na displeji se zobrazí „PUL STUF“ (čištění kotle). Pro zastavení ventilátoru stiskněte a podržte tlačítko ⏻ nebo počkejte na ukončení cyklu čištění (255 sekund). Vyčistěte spalovací koš vhodným náčiním od popele a inkrustací, které by mohly bránit proudění vzduchu. V případě, že v zásobníku již nejsou k dispozici žádné pelety, může dojít k shromažďování nespálených pelet ve spalovacím koši. Je také důležité vyčistit popel nahromaděný uvnitř spalovací komory kolem spalovacího koše.



Kontrola každých 60/90 dní (pouze u kotle 20/24)

Čištění vnitřního prostoru virbulátorů/prostoru odtahového ventilátoru.

Uvnitř prostoru, kde se nachází popelníková zásuvka, je další kryt připevněný křídlovými maticemi pro přístup do komory na spodní straně vedení určeného pro kouřovod a stěnu odtahového ventilátoru. Použijte vysávací zařízení pro důkladné vyčištění komory. Zkontrolujte neporušenost těsnění z keramických vláken.

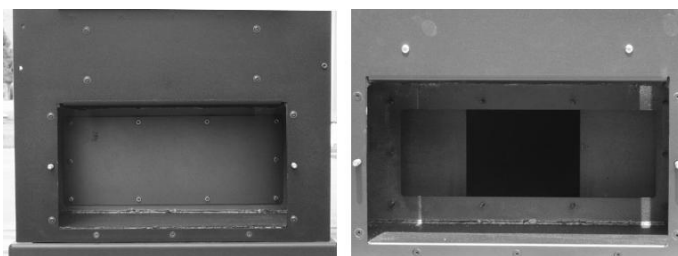

Čištění vnitřního prostoru turbulátorů/prostoru odtahového ventilátoru. (Pouze kotel 28/32)

Odmontujte pravou stranu kotle. Teď je viditelná trubka pro nasávání vzduchu. Ve spodní části se nachází deska; vyjměte tuto desku, abyste získali přístup do spalínového prostoru. Použijte odsavač na popel, abyste odstranili zbytky v prostoru spalin a opatrně vyčistěte část nalevo, která umožňuje přístup k závěrečné části svislé trubky výměníku tepla.



Údržba a čištění / Kotel s kompaktořem popely



Všecké čištění všech částí se smí provádět pouze tehdy, pokud je kotel naprosto vychladlý a odpojený od napájení, aby se zabránilo popálení a teplotnímu šoku. Kotel nepotřebuje rozsáhlou údržbu, pokud se používají certifikované kvalitní pelety. Potřeba údržby se liší podle podmínek užívání (opakované zapínání a vypínání) a v závislosti na požadovaném výkonu. Doporučuje se kotel pravidelně sledovat, aby se zkontroloval jeho stav.

Části	Denně	Každé 2-3 dny	Týdně	Každých 15 dnů	Každých 30 dnů	Každých 60- 90 dnů	Ročně /
Spalovací koš			◇				
Čištění prostoru popelníku odsavačem				◇			
Čištění popelníku	◇						
Výměník (turbulátory)		◇					
Deflektor		◇					
Čištění vnitřního výměníku / prostoru spalínového ventilátoru						•	
Čištění celého výměníku							•
Čištění "T" dílu k vývodu						•	
Průduch							•
Těsnicí šňůra do dvířek						•	
Vnitřní části							•
Kouřová trubka							•
Oběhové čerpadlo							•
Výměník tepla (je-li k dispozici)							•
Šnek							•
Hydraulické komponenty							•
Elektromechanické díly							•

◇ uživatelem / • autorizovaným servisem

ODPOVĚDNOST UŽIVATELE

Denní kontrola

Čištění výměníku - vypnutý kotel

Inkrustace působí jako izolace, a čím je větší, tím méně tepla je předáváno vodě a všeobecně i samotné budově.

Proto je velmi důležité provádět čištění svazku trubek i zmíněného výměníku, aby se zamezilo tvorbě inkrustace a předešlo se ucpání a zadrhávání čistícího mechanismu. Jednoduše 5-6krát rychle zatáhněte a zastrčte držák, aby pružiny mohly odstranit saze usazené na trubkách.

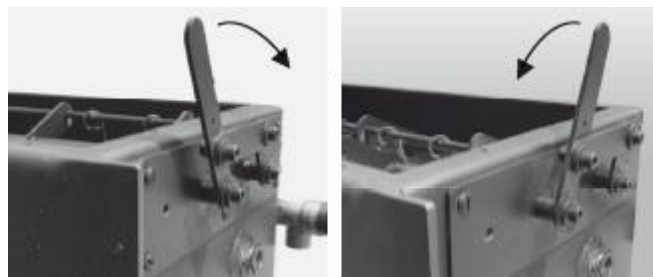

Kontrola každé 2/3 dny

Čištění prostoru na sběr popele

Opatrně vyčistěte a vyprázdněte popelník. Popel musí být zcela vychladlý, aby mohl být odstraněn vysavačem. Můžete také použít podlahový vysavač vhodný pro vysávání částic určité velikosti (vysavač na popel).

Čištění popele spalovací komory, vč. vodiče zapalovací svíčky

Čištění deflektoru

Čištění nerezových povrchů a satinovaných povrchů

Ošetření těchto povrchů není běžně nutné, ale je-li zapotřebí, nečistěte je abrazivními prostředky. Doporučujeme nerezovou a satinovanou ocel čistit papírovými ubrousky nebo čistým, suchým hadříkem, navlhčeným čisticím prostředkem na bázi neiontových povrchově aktivních látek (< 5 %). Lze použít čisticí sprej na sklo.



Vyvarujte se kontaktu pokožky a očí s čisticími prostředky. V případě, že k tomu dojde, vypláchněte je větším množstvím vody a navštivte nejbližšího lékaře.

Čištění lakovaných součástí

Nečistěte lakované díly mokrým hadrem, když je zařízení v provozu nebo je horké, aby se zabránilo termickému šoku, který by mohl způsobit odlupování barvy. Nepoužívejte abrazivní nebo agresivní prostředky nebo materiály. Čistěte vlhkými papírovými nebo bavlněnými ubrousky. Silikonové barvy používané výrobcem mají technické parametry, díky kterým odolávají velmi vysokým teplotám. Existuje ale fyzikální hranice (380 °C-400 °C), nad kterou barvy začnou blednout nebo (nad 450 °C) vitrifikovat; pak se mohou odloupnout a uvolnit se od ocelového povrchu. Pokud k tomu dojde, znamená to, že byly dosaženy teploty, které jsou vysoko nad teplotami, při kterých by zařízení mělo být řádně provozováno.



Nepoužívejte abrazivní materiály ani tvrdé prostředky. Čistěte vlhkými bavlněnými nebo papírovými ubrousky.

Čištění samočisticího spalovacího koše

Aby byl zajištěn efektivnější výkon a bezproblémový provoz, potřebuje kotel jednoduché a důkladné čištění. Pokud je Váš kotel vybaven samočisticím spalovacím košem, neodstraňujte jej během čištění. Spalovací koš musí být aretován a vyčištěn vysavačem na popel. Při čištění vnitřních částí kotle můžete spustit odtahové čerpadlo, abyste zabránili úniku popele. Pro spuštění stiskněte tlačítko $\triangleleft \triangleright$ a poté \odot. Na displeji se zobrazí „PUL STUF“ (čištění kotle). Pro zastavení ventilátoru stiskněte a podržte tlačítko \odot nebo počkejte na ukončení cyklu čištění (255 sekund). Vyčistěte spalovací koš vhodným náčiním od popele a inkrustací, které by mohly bránit proudění vzduchu. V případě, že v zásobníku již nejsou k dispozici žádné pelety, může dojít k shromažďování nespálených pelet ve spalovacím koši. Je také důležité vyčistit popel nahromaděný uvnitř spalovací komory kolem spalovacího koše. Četnost této činnosti závisí na užívání kotle.

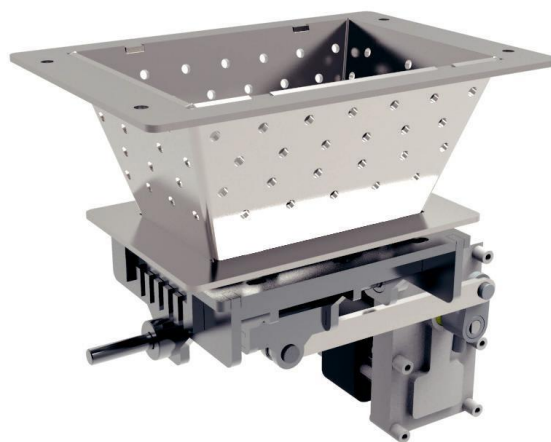

Kontrola každých 15 dní

Odstranění kompaktoru

Vyprázdněte kompaktor, je-li plný. Chcete-li zkontrolovat úroveň plnění, otevřete horní část pomocí dvou upínáků. Pokud je třeba kompaktor vyčistit, postupujte takto:

- ujistěte se, že horní část je zavřená;
- otevřete dva boční upínáky;

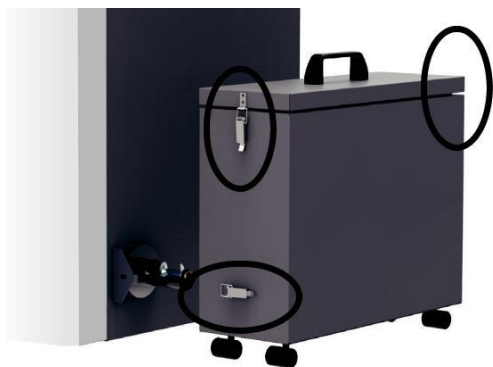

- vyjměte kompaktor od kotle;
- zavřete malý otvor na boku;
- kompaktor úplně vyprázdněte; kolečka mohou pomoci při jeho přenášení



Proved'te tuto činnost tehdy, když je kotel zcela vychladlý a vypnutý. Ujistěte se, že jsou uhliky již vyhaslé.

Čištění každých 60-90 dní

Čištění vnitřního prostoru turbulátorů/prostoru odtahového ventilátoru

Odmontujte pravou stranu kotle. Nyní je viditelná trubka pro nasávání vzduchu. Ve spodní části se nachází deska; vyjměte ji, abyste získali přístup do spalínového prostoru. Použijte odsavač na popel, abyste odstranili zbytky v prostoru spalin a opatrně vyčistěte část na Vaší levé straně, která umožňuje přístup k závěrečné části svislé trubky výměníku tepla.

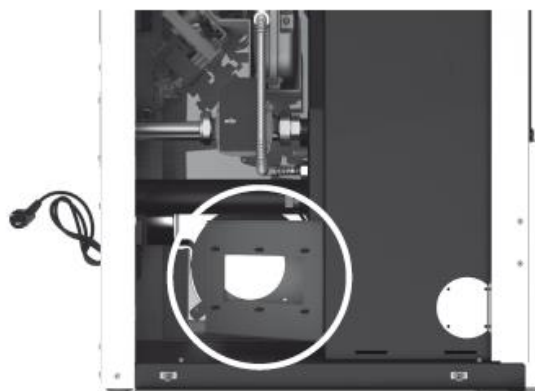

Údržba a čištění u všech modelů

Čištění ocelového deflektoru

Každé 2-3 dny je důležité odstranit ocelový deflektor, aby se vyčistily a odstranily nečistoty, které mohou vzniknout při čištění výměnných trubek.



Uvedení kotle mimo provoz

V období, kdy kotel není používán, musí být odpojen od elektrické sítě. Pro větší bezpečnost, především za přítomnosti dětí v okolí, doporučujeme odstranit napájecí kabel ze zadní části kotle.



Před odstavením kotle je nutné odstranit všechny pelety z násypky pomocí vysavače s dlouhou hadicí. Je-li palivo ponecháno v násypce, může zvlhnout, slepit se a mohou nastat potíže při zapálení na začátku následující sezóny. Pokud se při stisknutí hlavního spínače (umístěn na zadní straně kotle) nerozsvítí displej ovládacího panelu, mohlo by to signalizovat nutnou výměnu pojistky. Na zadní straně kotle se nachází pojistková skříňka, která je umístěna pod zásuvkou. Otevřete šroubovákem víko pojistkové skřínky a případně vyměňte pojistku (3,15 AT typu s opožděnou reakcí). Zapojte opět zařízení do elektrické sítě a stiskněte hlavní spínač

ČIŠTĚNÍ PROVÁDĚNÉ TECHNIKEM

Roční kontrola

Čištění odtahu spalin

Odšroubujte šrouby a vyjměte ventilátor, abyste jej mohli vyčistit. Provádějte tento krok s největší opatrností, abyste neohnuli lopatky ventilátoru.

Čištění kouřovodu

Vyčistěte kouřovody, především v blízkosti T-spojů, ohybů a všech vodorovných úseků. Možné usazeniny popela a sazí je nutné zkontrolovat a vysát dříve, než ucoupou spalinové kanály.

Čištění výměníku

Po vyšroubování šroubů nadzvedněte horní dvířka, která zakrývají výměník. Vyjměte 16 pružin vložených do každé trubky a vyčistěte 16 trubek výměníku pomocí měkkého kartáče.

Proveďte tuto činnost po vyjmutí pružin vložených do každé trubky. Tuto činnost si můžete zjednodušit tím, že vyjmete pružiny z vodorovného kolíku, ke kterému jsou připevněny.

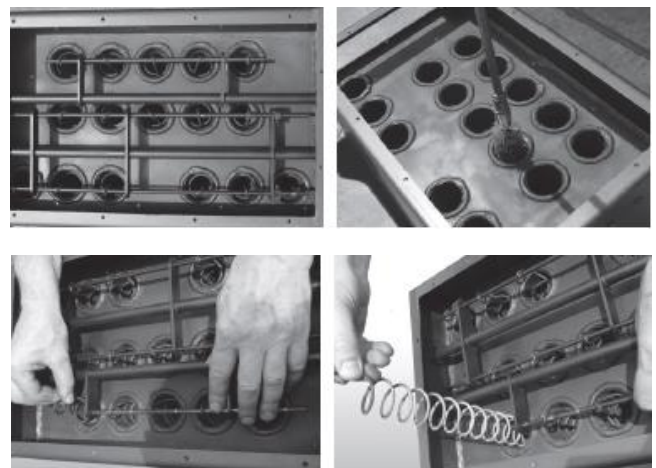

Za tímto účelem lze vodorovný kolík vyjmout skrz otvor ve stěně konstrukce kotle.

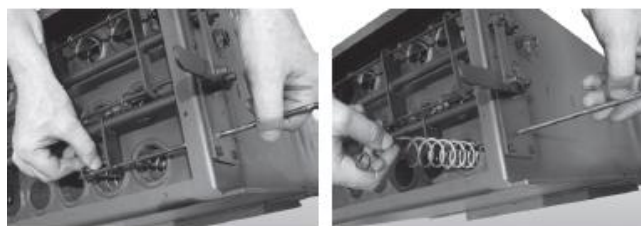

Nyní je horní díl výměníku volný od jakýchkoli překážek, takže lze provést důkladné čištění. Doporučuje se jednou za rok vyčistit i horní komoru výměníku. Pro správné vyčištění se doporučuje vysát popel, odšroubovat všechny vodorovné spoje šroubovákem a poté popel opět vysát.

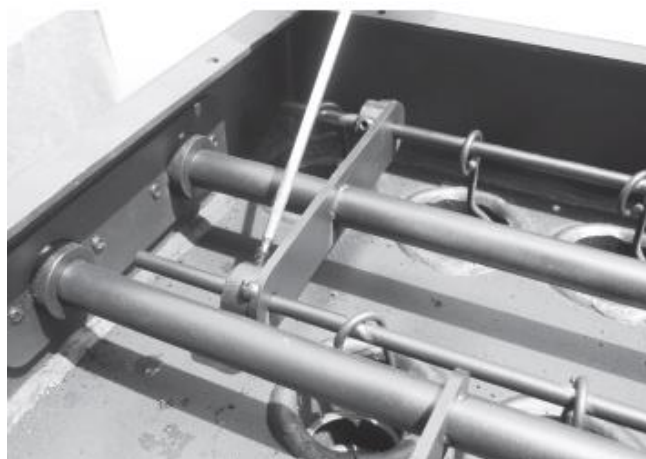

Tento krok lze provést pomocí šroubováku odejmutím stěny kotle a odstraněním všech vodorovných spojů.



Po vyčištění horní komory výměníku vraťte horní víko uzávěru. Toto víko musí být uzavřeno ne pouze běžnými šrouby, ale i páskou z keramických vláken pro zajištění vodotěsného uzávěru kotle. Toto kompletní čištění je nutné provádět na konci sezóny, aby se usnadnilo odstranění všech zbytků spalování a nemělo by se s ním příliš otálet, protože časem a vlivem vlhkosti se mohou tyto zbytky ztuhnout. Zkontrolujte těsnění šnůr z keramických vláken dvířek kotle. Poté vyčistíte kouřové cesty, především v blízkosti T-dílů a všech vodorovných úseků.



Pro Vaši bezpečnost je nutné stanovit četnost čištění spalinových cest na základě četnosti používání kotle.

V případě poruchy nebo neadekvátního čištění kotle může dojít např. k následujícím problémům:

- špatné spalování,
- zčernání skla,
- ucpání roštu nashromážděným popelem a peletami,
- nánosy popela a nadměrné usazeniny na výměníku, což má za následek špatný výkon.

Kontrolu elektromechanických dílů smí provádět pouze kvalifikovaný personál s technickými znalostmi v oboru elektřiny a spalování.

Doporučujeme provádět roční údržbářský servis, přednostně na základě servisní smlouvy. Nezbytnou součástí tohoto servisu je vizuální a funkční kontrola následujících komponentů:

- převodový motor
- odtahový ventilátor spalin
- čidlo spalin
- ventilátor výměníku tepla
- zapalovací svíčka
- termostat s resetem pelet
- pokojový termostat
- tlakové čidlo
- elektronická základní deska
- pojistkový ochranný panel – elektronická základní deska



Tyto činnosti musí provádět výhradně kvalifikovaný technik, nebo uživatel, který převezme zodpovědnost za případné škody během údržby.

Tuto údržbu je nutné provádět při naprosto vychladlém kotli, odpojeném od elektrické sítě. Tyto údržbářské práce provádí autorizovaný servis na náklady zákazníka.

Čištění šneku kompaktoru

Odšroubujte šrouby, které zajišťují horní panel pod dvířky spalovací komory. S odsavačem popela odstraňte všechny zbytky usazené podél kanálu.



Proved'te tuto činnost u zcela vypnutého a vychladlého kotle. Ujistěte se, že uhlíky již nejsou horké.



Problémy a řešení



Všechny opravy musí provádět výhradně specializovaný technik, na kotli naprosto vychladlém a odpojeném ze zásuvky. Jsou zakázány jakékoli neoprávněné úpravy zařízení a výměny dílů za neoriginální. Činnosti označené tučným písmem musí provádět odborný personál.

Kontrola řádného spalování na základě tvaru a barvy plamene

PORUCHA	MOŽNÁ PŘÍČINA	NÁPRAVA
Plamen se dospodu rozšiřuje a horní část není vytáhlá.	<ol style="list-style-type: none"> Špatná regulace, která určí: <ul style="list-style-type: none"> příliš mnoho pelet, nízkou rychlost ventilátoru. Kouřovod je zanesený nebo došlo k tlakům, které brání bezproblémovému odtahu spalin 	<ol style="list-style-type: none"> Znovu nadefinujte nastavení kotle Vyčistěte kouřovod, zkontrolujte tlakový spínač, který měří správný podtlak komína
Plamen je nafouklý a zbarvený od oranžova až do žluta s tmavými špičkami	<ol style="list-style-type: none"> Špatné spalování Nedostatek kyslíku pro plamen 	<ol style="list-style-type: none"> Znovu definujte nastavení kotle Ujistěte se, že je vzduchový kanál ke spalovacímu koši průchodný Kontaktujte autorizovaný servis

Při normálním spalování by měl být plamen konický, kompaktní, „živý“ a se špičkami, které směřují svisle nebo naplocho k zadní části topeniště. Musíte mít pocit, že plamen je tažen směrem nahoru.

Anomálie v mechanické a elektronické oblasti

PORUCHA	MOŽNÁ PŘÍČINA	NÁPRAVA
Žádný přísun pelet do spalovací komory.	<ol style="list-style-type: none"> Násypka na pelety je prázdná Šnekový dopravník je zablokován pilinami Porucha převodového motoru Vadná elektronická deska <p>Jeden z termostátů s manuálním resetem byl aktivován</p>	<ol style="list-style-type: none"> Doplňte násypku peletami. Vyprázdněte násypku a ručně uvolněte podávací šnek od pilin Vyměňte převodový motor Vyměňte elektronickou desku <p>Resetujte bezpečnostní termostat na zadní straně kotle poté, co jste určili příčinu</p>
Kotel se nespustí	<ol style="list-style-type: none"> Svíčka není na svém místě Nedostatek elektrického proudu Parametr výkonu nasávání se změnil Čidlo pelet nebo vody zablokováno Vadná pojistka Ucpaný komín nebo komínový kanál hnízdy nebo cizími předměty 	<ol style="list-style-type: none"> Zkontrolujte správnou polohu žhavicí svíčky v topeništi Zkontrolujte, zda je zástrčka zasunutá do zásuvky a zda se nachází hlavní spínač v poloze "I" Kontaktujte autorizovaný servis Vyčkejte vychladnutí pelet nebo zásobníku na vodu a zapněte kotel Vyměňte pojistku <ol style="list-style-type: none"> Odstraňte všechny cizí předměty z komína nebo průduchu. Doporučuje se komín vyčistit.

Anomálie v oblasti mechanické nebo elektronické

PORUCHA	MOŽNÁ PŘÍČINA	NÁPRAVA
Plamen vyhasíná nebo se kotel automaticky vypne	<ol style="list-style-type: none"> 1. Násypka na pelety je prázdná 2. Žádný přísun pelet 3. Zásah tepelného čidla pelet 4. Dvířka nejsou správně zavřena nebo je opotřebená těsnící šňůra 5. Příliš vysoká teplota kotle 6. Nevhodné pelety 7. Nedostatečný přísun pelet 8. Znečištěná spalovací komora 9. Neprůchodný kouřový odtah 10. Porucha motoru odtahu kouře 11. Tlakový spínač chybný nebo vadný 	<ol style="list-style-type: none"> 1. Doplňte násypku peletami. Jedná-li se o první zapálení, může dojít k tomu, že palivo, které je na cestě od zásobníku do spalovacího koše, nedojde včas a ve správném naprogramovaném množství 2. Pokud se i přes pravidelný přísun pelet po opakovaném zapálení neobjeví plamen, problémem mohou být komponenty kotle nebo nesprávná instalace. 3. Nechejte kotel zcela vychladnout, resetujte termostat až do odblokování a opět kotel zapněte. Pokud problém přetrvává, kontaktujte autorizovaný servis. 4. Zavřete dvířka nebo vyměňte těsnící šňůru za originální 5. Zkontrolujte správnou funkci vodního čerpadla, příp. vyměňte díl. 6. Změňte druh pelet na druh doporučený výrobcem. 7. Nechejte zkontrolovat průtok paliva technickým servisem. 8. Vyčistěte spalovací komoru podle pokynů v návodu. 9. Vyčistěte kouřový kanál 10. Zkontrolujte a případně vyměňte motor 11. Vyměňte tlakový spínač.
Kotel je v provozu několik minut a poté se vypne	<ol style="list-style-type: none"> 1. Zapalovací cyklus není ukončen. 2. Dočasný výpadek elektrického proudu 3. Neprůchodný kouřovod 4. Tepelná čidla vadná nebo rozbitá 5. Vada zapalovací svíčky 	<ol style="list-style-type: none"> 1. Opakujte zapalovací cyklus 2. Viz předchozí instrukce 3. Vyčistěte kouřovod 4. Zkontrolujte a případně vyměňte čidla 5. Zkontrolujte svíčku a případně ji vyměňte
Shromažďování pelet na roštu, sklo dvířek se znečišťuje a plamen je slabý	<ol style="list-style-type: none"> 1. Nedostatečné množství spalovacího vzduchu 2. Vlhké a nevhodné pelety 3. Vadný motor odtahu spalin 4. Špatné nastavení. Špatný poměr mezi vzduchem a peletami. 	<ol style="list-style-type: none"> 1. Zkontrolujte, zda je k dispozici přívod vzduchu do pokoje a zda je volný. Zkontrolujte, zda filtr spalovacího vzduchu na trubce ø 5 cm pro přívod vzduchu není ucpaný. Vyčistěte rošt, zkontrolujte, zda jsou všechny kanály volné. Proveďte kompletní vyčištění spalovací komory a kouřovodu. Zkontrolujte stav těsnění dvířek. 2. Změňte druh pelet. 3. Zkontrolujte motor a případně jej vyměňte. 4. Kontaktujte autorizovaný servis.

Nefunkční motor odtahu kouře	<ol style="list-style-type: none"> 1. Žádné napájení kotle 2. Motor je rozbitý 3. Elektronická základní deska je vadná 4. Rozbitý ovládací panel 	<ol style="list-style-type: none"> 1. Zkontrolujte napětí sítě a pojistku. 2. Zkontrolujte funkci motoru i kondenzátoru a případně je vyměňte 3. Vyměňte elektronickou základní desku 4. Vyměňte ovládací panel
Ventilátor (okolního vzduchu) se nezastaví	<ol style="list-style-type: none"> 1. Tepelné čidlo je vadné nebo rozbité 2. Porucha ventilátoru 	<ol style="list-style-type: none"> 1. Zkontrolujte funkčnost čidla a případně jej vyměňte 2. Zkontrolujte funkčnost motoru a případně jej vyměňte
Kotel běží v samočinné poloze vždy na maximální výkon	<ol style="list-style-type: none"> 1. Pokojový termostat nastaven na maximum 2. Porucha tepelného čidla 3. Vadný nebo rozbitý ovládací panel 	<ol style="list-style-type: none"> 1. Nastavte znovu teplotu termostatu 2. Zkontrolujte funkčnost čidla a případně jej vyměňte 3. Zkontrolujte ovládací panel a případně jej vyměňte
Kotel se spustí „samostatně“	<ol style="list-style-type: none"> 4. Nesprávné naprogramování chronotermostatu 	<ol style="list-style-type: none"> 1. Zkontrolujte nastavení chronotermostatu
Výkon se nemění ani po manuálním nastavení	<ol style="list-style-type: none"> 5. Deska je nastavena na automatickou změnu výkonu úměrně k teplotě 	<ol style="list-style-type: none"> 1. Kontaktujte autorizovaný servis

Chyby hydraulického systému

PORUCHA	MOŽNÁ PŘÍČINA	NÁPRAVA
Žádné zvýšení teploty při provozu kotle	<ol style="list-style-type: none"> 1. Nesprávné nastavení spalování 2. Znečištěný kotel/soustava 3. Nedostatečný výkon kotle 	<ol style="list-style-type: none"> 1. Zkontrolujte parametry 2. Zkontrolujte a vyčistěte kotel 3. Zkontrolujte, zda je kotel správně dimenzován pro požadavky soustavy
Kondenzace v kotli	<ol style="list-style-type: none"> 1. Nesprávné nastavení maximální teploty kotle 2. Nedostatečná spotřeba paliva 	<ol style="list-style-type: none"> 1. Nastavte kotel na vyšší teplotu. Maximální teplota vody v kotli je 65 °C a nelze ji nastavit pod 40 °C nebo nad 80 °C. Doporučuje se nikdy nenastavovat teplotu pod 60 °C, aby se zamezilo kondenzaci v kotli. Nastavte výkon čerpadla na teplotu vyšší než 60 °C. 2. Zkontrolujte nastavení kotle (nastavení technických parametrů), aby se zamezilo nadměrné spotřebě paliva, byl zajištěn očekávaný tepelný výkon a byla zajištěna neporušenost výrobku. 3. Zkontrolujte správnou funkci kondenzačního ventilu

Radiátory jsou v zimě studené, ale kotel topí	<ol style="list-style-type: none"> 1. Zablokované oběhové čerpadlo 2. Radiátory jsou zavzdušněné 	<ol style="list-style-type: none"> 1. Odblokujte oběhové čerpadlo odstraněním zátky a otočením hřídele šroubovákem. Zkontrolujte jeho elektrické spoje, příp. je vyměňte. 2. Odvzdušněte radiátory
Žádná horká voda	<ol style="list-style-type: none"> 1. Zablokované oběhové čerpadlo 	<ol style="list-style-type: none"> 1. Odblokujte oběhové čerpadlo.
Kotel topí při „modulaci“, která dosahuje teploty nastavené na termostatu kotle	<ol style="list-style-type: none"> 1. Termostat je nastaven na příliš vysokou hodnotu 2. Je nastaven příliš vysoký výkon soustavy 	<ol style="list-style-type: none"> 2. Snižte teplotu kotle 3. Snižte provozní výkon kotle
Kotel přechází do „modulace“ při dosažení teploty nastavené na termostatu kotle i při nízké teplotě vody v kotli	<ol style="list-style-type: none"> 1. Změňte parametr maximální teploty spalin pro modulaci. 2. Znečištěný kotel: spaliny dosahují příliš vysoké teploty 	<ol style="list-style-type: none"> 1. Nastavte parametr tak, aby se modulace aktivovala při min. 230 °C 2. Vyčistěte svazek trubek
Vysoká kolísavost teploty TUV	<ol style="list-style-type: none"> 1. Průtok vody je příliš vysoký 	<ol style="list-style-type: none"> 1. Snižte průtok vody (4-6 litrů za minutu)
Slabý výtok užitkové vody	<ol style="list-style-type: none"> 1. Nedostatečný tlak ve vodovodní síti 2. Kohoutek nebo směšovací baterie zanesená vodním kamenem 3. Zanesená vodovodní sada 4. Nefunkční výměník 5. Vzduch v systému: vzdušné kapsy v čerpadle kvůli přítomnosti vzduchu, voda necirkuluje. 	<ol style="list-style-type: none"> 1. Zkontrolujte nastavení redukčního ventilu 2. Instalujte demineralizační zařízení 3. Zkontrolujte a vyčistěte sadu na výrobu užitkové vody 4. Vyměňte deskový výměník 5. Propláchnete systém, odvzdušněte radiátory



Nikdy nevypínejte kotel přerušením napájení.

Nechejte vždy vypínací cyklus zcela ukončit, jinak může dojít k poškození zařízení a v budoucnu to může vést k problémům při zapalování.

VŠEOBECNÁ ZÁRUKA	OMEZENÍ ZÁRUKY
<p>Všechny výrobky jsou podrobovány přísným zkouškám a vztahuje se na ně záruka 24 měsíců od data nákupu, doloženého fakturou nebo dokladem o nákupu, který je nutné předložit autorizovaným technikům. Pokud nebude doklad předložen, zaniká právo majitele spotřebiče: Zárukou se rozumí výměna nebo oprava dílů zařízení s výrobní vadou.</p> <p>1 - Záruka vztahující se na výrobní a materiálové vady zaniká:</p> <ul style="list-style-type: none"> - neodbornou prací personálu; - škodami způsobenými dopravou nebo z příčin, které nelze přičíst výrobci; - nesprávnou instalací; - nesprávným elektrickým napojením - neprováděnou pravidelnou údržbou; - při nehodách způsobenými vnějšími vlivy (blesk, povodně atd.); - nesprávným užíváním a údržbou. <p>2 - Kompletní výměnu zařízení lze provést pouze na základě konečného rozhodnutí výrobce ve zvláštních případech</p> <p>3 - Společnost nenese žádnou odpovědnost za újmy, které mohou být přímo nebo nepřímo způsobeny osobám, věcem nebo zvířatům v důsledku nedodržení pokynů v příručce, zejména pokud se jedná o instalaci, používání a údržbu spotřebiče.</p>	<p>Omezená záruka se vztahuje na výrobní vady za předpokladu, že výrobek nebyl poškozen nevhodným užíváním, nevhodnou manipulací, nesprávným napojením, manipulací a chybnou instalací. Na následující díly se vztahuje šestiměsíční záruka:</p> <ul style="list-style-type: none"> - spalovací koš - odpor <p>Záruka se nevztahuje na:</p> <ul style="list-style-type: none"> - sklo dvířek; - těsnění všeobecně a dvířka z vláken; - nátěry - kachle; - dálkový ovladač - vnitřní stěny - jakékoli škody způsobené nedostatečnou instalací a/nebo nedostatky spotřebitele. <p>Obrázky jsou čistě indikační a nemusí odpovídat skutečnému výrobku. Obrázky slouží pouze jako příklad a jsou nutné pro pochopení funkčnosti výrobku.</p>

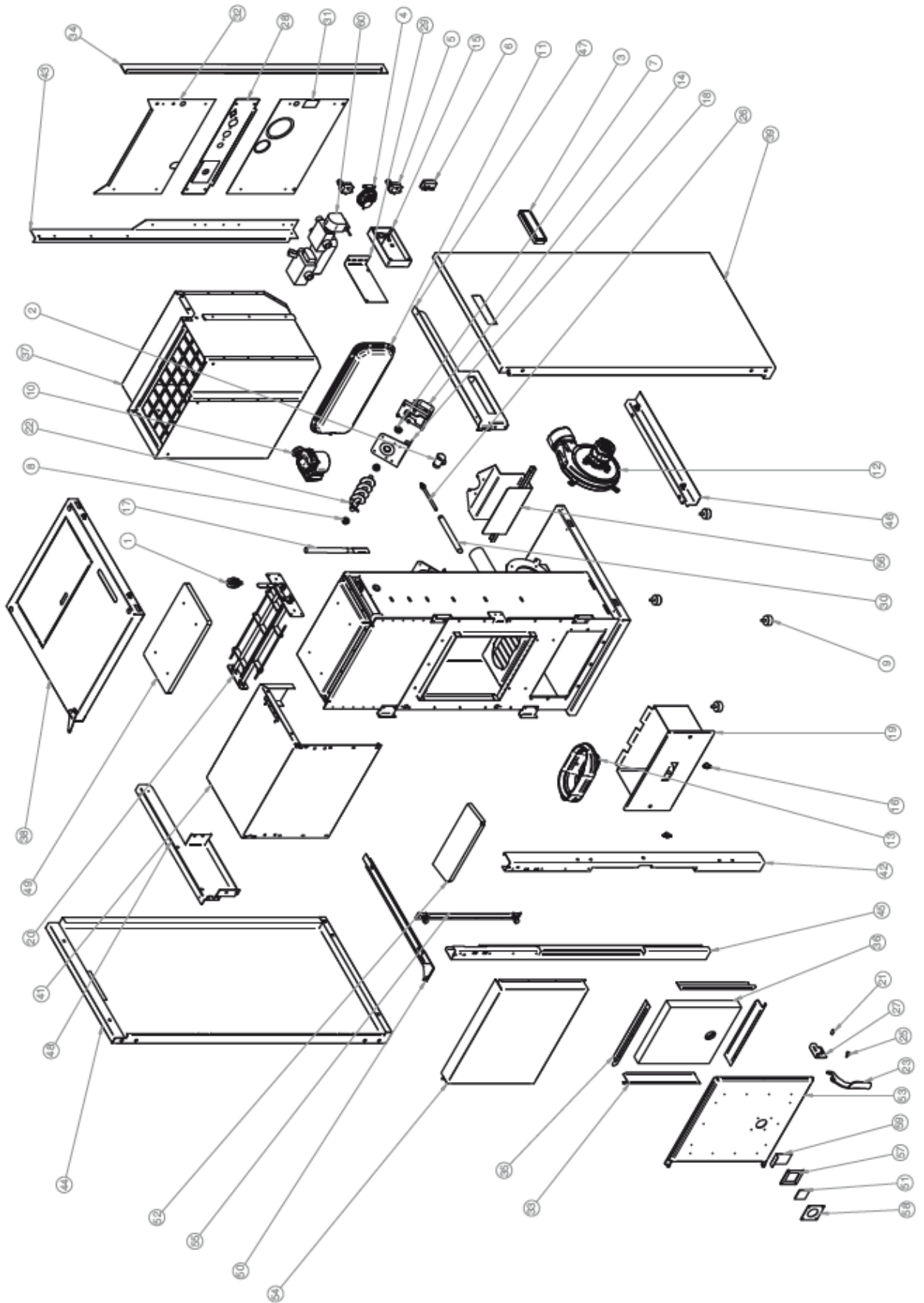

LISTA RICAMBI CPC28-32

Posizione	Numero documento	Titolo	Quantità
1	321016	VALVOLA DI SFOGO ARIA AUTOMATICA MKV 0251210 PER TERMOS	1
2	321018	VALVOLA DI SICUREZZA 3 BAR 1/2" F/F	1
3	4790173	SCHEDA ELETTR	
4	410002LCD	DISPLAY STUFA NEUTRO	1
5	4790060	PRESSOSTATO FUMI HUBA TARATURA 60 PASCAL	1
6	410009	TERMOSTATO 100°C LS1 8025 2.5A T85	1
7	4790069	RESISTENZA X ACC.300W CERAMICA PSX-2-240-B TH/CPC	1
8	410011	MODULO ALIMENTAZIONE POLYSNAP BZ01001	1
9	410056B	FISSAGGIO COCLEA X D. ALBERO=16MM	1
10	410065BR	BUSSOLA IN BRONZO XSTUFA 6/8/12KW D.16	2
11	410401	PIEDINO ANTIVIBRANTE M8X32	4
12	4790030	CIRCOLATORE ELETTRONICO WILO YONOS PARA	1
13	410692	VASO DI ESPANSIONE 8 LITRI VAREM PER TERMOSTUFA	1
14	410699	VENTILATORE ESPULSIONE FUMI PL30CE0010 COD.W931300050 D.100	1
15	411691	BRACIERE IN GHISA 2013 PER TERMOSTUFA 28-32 COD.100010450	1
16	412035	MOTORIDUTTORE COCLEA FB1167 230/50/3RPM	1
17	412253	GALLETTO FISSO PLASTICA MASCHIO 8X35 GP/48	2
18	414609	TUBO LEVA PER KIT PULIZIA CPC-TH26/30KW	1
19	414614	ASSIEME SUPPORTO COCLEA 15-32	1
20	414624	ASSIEME CASSETTO CENERI TH 26-30 KW	1
21	414625	ASSIEME KIT PULIZIA TH/CPC28-32	1
22	414635	BUSSOLA D10X18 PR80 GREZZO PER PORTA	1
23	414636B	COCLEA X CALDAIA 15/32 D.16MM	1
24	414646	MANIGLIA TH26-30	1
26	414657	PERNO E15X20,7 PR80 GREZZO PER MANIGLIA	1
27	414672	LINGUETTA REGOLAZIONE MANIGLIA TH/CPC28-32	1
28	414685	LAMIERA SUPPORTO KIT SANITARIO TH 26-30 KW	1
29	414689	SUPP. SCHEDA ELETTRONICA DX TH 26-30KW	1
30	4732052	TUBO CANDELA CERAMICA TH17-20-24-28-32 L=192	1
31	414701	SCHIENA INFERIORE CPC28-32	1
32	414702	SCHIENA SUPERIORE CPC28-32	1
33	414705	MONTANTE SUPPORTO SERBATOIO DX CPC28-32	1
34	414708	ASSIEME PORTA CPC 28-32	1
35	414714	ASSIEME SERBATOIO CPC28-32	1
36	414718	PIASTRA TOP CPC28-32 GRIGIO RAL9006	1
	414719	SPORTELLO CARICO PELLETTI CPC28-32 GRIGIO RAL9006	1
37	414722	PANNELLO LATERALE DX CPC28-32 GRIGIO RAL9006	1
38	414719	PIASTRA TOP	1
	414718	SPORTELLO CARICO PELLETTI	1
39	414727	ASSIEME CHIUSURA SUPERIORE FIBRA CERAMICA CPC28-32	1
40	414736	MONTANTE ANTERIORE PER LANA DI ROCCIA DX CPC28-32	1
41	414738	MONTANTE SUPPORTO SERBATOIO CPC28-32	1
42	414739	PANNELLO LATERALE SX CPC28-32 GRIGIO RAL9006	1
43	414740	MONTANTE ANTERIORE PER LANA DI ROCCIA SX CPC28-32	1
44	414742	SUPPORTO INFERIORE PANNELLO LATERALE DX CPC28-32	1
45	414743	STAFFA SUPPORTO SERBATOIO DX CPC28-32	1
46	414745	STAFFA SUPPORTO SERBATOIO SX CPC28-32	1
47	414746	VERMICULITE COPERCHIO CORPO CPC 26-30 410X230X20	1
49	4735009	BATTIFIAMMA	
50	414766	CARTER PER ISOLAMENTO SUPPLEMENTARE CPC28-32	1
51	414808	ASSIEME CERNIERA PORTA TH 28-32	1
52	414811	ASSIEME STAFFA SUPPORTO VASO ESPANSIONE TH/CPC28-32	1

