

TOTAL PELLETT 125 KG

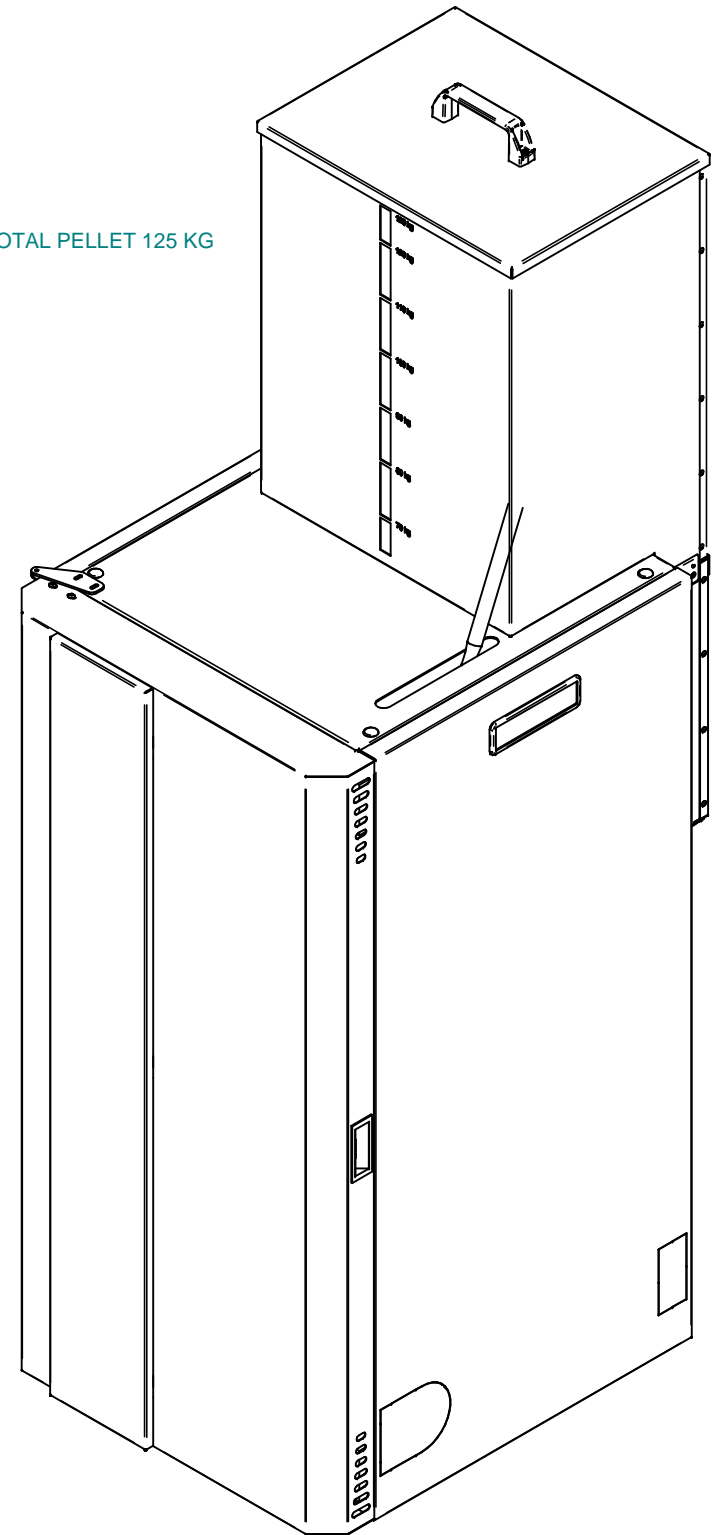

TOLLERANZE GENERALI DI LAVORAZIONE					Materiale	Codice	Rev.
GRADO DI PRECISIONE	DIMENSIONI LINEARI				Peso	I	
	FINO A 6	DA 6 A 60	DA 60 A 120	DA 120 A 400	0 g	H	
~	± 0,15	± 0,2	± 0,3	± 0,5	Spessore	G	
∇	± 0,1	± 0,15	± 0,25	± 0,4	Errore: Nessun riferimento	E	
∇∇	± 0,05	± 0,1	± 0,15	± 0,2	Trattamento	D	
DIMENSIONI ANGOLARI					Colore	C	
LUNGH. LATO CORTO	FINO A 10	DA 10 A 50	DA 50 A 150	OLTRE 150		B	
CAMPO TOLLERANZA	± 3°	± 2°	± 1°	± 30'		A	
Il presente disegno rimane di proprietà di AMG S.p.A. Ci riserviamo di tutelare i nostri diritti a termini di legge					Scala	Data	Rev.
					12/07/2017		
Via delle Arti e dei Mestieri 1/3 36030 San Vito di Leguzzano(VI) - ITALIA					Disegnato	Approvato	DESCRIZIONE
					MZ		ASSIEME CPC 20-24 C.SERBATOIO