

KAMNA NA PELETY PRO ETÁŽOVÉ VYTÁPĚNÍ „COMMO 15”



Tento výrobek splňuje požadavky a směrnice ekodesignu z pohledu stupně účinnosti a úrovně znečištění ovzduší, klade si za cíl snížení spotřeby energie a negativních dopadů na životní prostředí.

NÁVOD NA INSTALACI, POUŽITÍ A ÚDRŽBU KOTLE

CZ_V.3.0

Pelety → palivo z dřevěné biomasy → biopalivo

Topná zařízení (v tomto návodu nazývaná "kamna") společnosti ALFA PLAM (v tomto návodu nazývaná ALFA PLAM) jsou vyráběna a testována v souladu s bezpečnostními opatřeními platných předpisů Evropské unie.

Tento návod je určen uživatelům kamen, instalačním technikům, obsluze a pracovníkům údržby kamen, kteří jsou uvedeni na první titulní straně návodu.

Pokud vám něco v tomto návodu není jasné, kontaktujte výrobce kamen nebo autorizované servisní středisko. Uvádějte přitom vždy číslo odstavce nebo části, která Vám není jasná.

Tisk, překlad a reprodukce této příručky, a to i částečně, podléhá povolení společnosti ALFA PLAM, což ve skutečnosti znamená, že společnost ALFA PLAM musí uvedené úkony schválit. Technické informace, obrázky a specifikace v tomto návodu nesmí být poskytnuty třetí straně.

DŮLEŽITÉ UPOZORNĚNÍ!

DŮLEŽITÉ: Připojení zařízení k elektroinstalaci musí provádět odborníci a autorizované osoby v souladu s platnými právními předpisy.

Toto zařízení není určeno pro použití osobami (včetně dětí) se sníženými fyzickými, motorickými a duševními schopnostmi nebo osobami s omezenými znalostmi a zkušenostmi bez přítomnosti osoby odpovědné za jejich bezpečnost nebo péči.

Děti si nesmí hrát s takovými zařízeními.

DVOJITÝ SYSTÉM SPALOVÁNÍ

Plamen, který se v kotli rozvine při běžném spalování dřevní biomasy, uvolňuje přesně takové množství oxidu uhličitého (CO₂), které by se uvolnilo přirozeným rozkladem dřeva. Množství CO₂ produkovaného při spalování nebo tlení dřeva odpovídá množství, které strom během svého životního cyklu absorbuje a přemění na kyslík a uhlík.

Používáním neobnovitelných zdrojů energie (uhlí, topný olej, plyn) se na rozdíl od těch na bázi dřeva uvolňuje do ovzduší mnohem větší množství CO₂. Ten se v průběhu let hromadí a přispívá k posílení skleníkového efektu. Využití dřeva jako paliva je tedy dokonale vyvážené s životním prostředím, protože dřevo jako obnovitelné palivo je v ekologickém souladu s přírodou. Principem čistého spalování se splňují tyto cíle a firma ALFA PLAM si právě na tomto principu zakládá svoje projekty.

Co rozumíme pod pojmem čisté spalování a jak se projevuje?

Regulací a úpravou primárního vzduchu a vháněním sekundárního vzduchu vzniká nebo je vyvoláno sekundární spalování, neboli tzv. post-spalování, které produkuje sekundární plamen, který je jasnější a silnější než základní nebo primární plamen. Přídavkem nového kyslíku (prostřednictvím vháněného vzduchu) umožňuje dodatečné spalování plynů, které ještě nebyly zcela spáleny. To výrazně zvyšuje tepelný výkon a snižuje škodlivé emise oxidu uhelnatého (CO), protože je minimalizováno nedokonalé spalování. To jsou základní charakteristiky kamen a dalších výrobků ALFA PLAM.

UPOZORNĚNÍ

Minimální instalovaný výkon topné soustavy nesmí být nižší než 65 % jmenovitého výkonu kotle a maximální výkon soustavy nesmí překročit 100 % jmenovitého výkonu kotle.

- Komín, ke kterému je kotel připojen, musí splňovat požadavky uvedené v návodu k obsluze.
- Pro připojení zařízení ke komínu nikdy nepoužívejte místo kouřovodu ohebné trubky.
- Pravidelná údržba a péče, jako je čištění kotle, kouřovodů a trysek (trubek), jsou důležité pro bezpečný provoz a zejména pro hospodárnost a udržení hodnoty kotle.
- Neoprávněná úprava zařízení je zakázána, protože jakákoliv neoprávněná úprava porušuje záruku.

0.0. TECHNICKÉ CHARAKTERISTIKY KAMEN

1. Rozměry kamen:	
-šířka.....	530 mm
-hloubka.....	570 mm
-výška.....	1010 mm
2. Průměr kouřovodu.....	80 mm
3. Průměr přívodu venkovního vzduchu ve zdi.....	100 mm
4. Výška od podlahy k ose napojení kouřovodu.....	270 mm
5. Maximální výkon kamen (sáláním a na vodu).....	14,61 kW
6. Výkon kamen sáláním při maximálním výkonu.....	1,39 kW
7. Výkon kamen na vodu při maximálním výkonu.....	13,22 kW
8. Maximální spotřeba.....	3,4 kg/h
9. Stupeň využití při maximálním výkonu.....	91,86 %
10. Minimální výkon kamen (sáláním a na vodu).....	5,4 kW
11. Výkon kamen sáláním při minimálním výkonu.....	1,55 kW
12. Výkon kamen na vodu při minimálním výkonu.....	3,85 kW
13. Minimální spotřeba.....	1,217 kg/h
14. Stupeň využití při minimálním výkonu.....	94,5 %
15. Minimální tah.....	5 Pa
16. Optimální tah.....	12 Pa
17. Objem vyhřívání.....	110 - 245 m ³
18. Kapacita trychtýřovitého palivového zásobníku.....	25 kg
19. Maximální provozní doba s plným zásobníkem.....	20,5 h
20. Minimální provozní doba s plným zásobníkem.....	7,3 h
21. Maximální výstupní výkon.....	450 W
22. Napětí a frekvence.....	230V / 50Hz
23. Hmotnost kamen:	
-netto.....	181 kg
-brutto.....	205 kg

Obsah:

1.	ÚČEL TOHOTO NÁVODU	1
1.1.	AKTUALIZACE	1
2.	ODPOVĚDNOST VÝROBCE	1
2.1.	ZÁKLADNÍ CHARAKTERISTIKY UŽIVATELE	1
2.2.	PŘEPRAVA A POUŽÍVÁNÍ KAMEN – MANIPULACE	1
2.3.	ODPOVĚDNOST INSTALAČNÍHO TECHNIKA	1
3.	MONTÁŽ – INSTALACE KAMEN	2
3.1.	INSTALACE KAMEN	2
3.2.	NÁVOD NA SPALOVÁNÍ A VĚTRÁNÍ	3
3.3.	SYSTÉM ODVODU SPALIN	4
3.4.	IZOLACE a PRŮMĚR OTVORU (díra) VE STŘEŠE (nebo ve zdi)	6
3.5.	NASÁVÁNÍ SPALOVACÍHO VZDUCHU (obrázek 8)	8
3.6.	PŘIPOJENÍ K ELEKTRICKÉ SÍTI	8
4.	DŮLEŽITÉ POKYNY	9
5.	UPOZORNĚNÍ NA BEZPEČNOSTNÍ OPATŘENÍ PRO TECHNIKY	Chyba! Záložka není definována.
5.1.	UPOZORNĚNÍ NA BEZPEČNOSTNÍ OPATŘENÍ PRO UŽIVATELE	9
6.	STANDARDSY BEZPEČNÉHO ZAPÁLENÍ A ČIŠTĚNÍ KAMEN	10
6.1.	BĚŽNÉ ČIŠTĚNÍ A ÚDRŽBA UŽIVATELEM KAMEN	Chyba! Záložka není definována.
6.2.	ČIŠTĚNÍ A ÚDRŽBA (pro pracovníky údržby)	13
6.3.	SPECIÁLNÍ ÚDRŽBA	13
7.	DŮLEŽITÉ INFORMACE O BEZPEČNOSTI	Chyba! Záložka není definována.
8.	KVALITA PELET JE VELMI DŮLEŽITÁ	13
8.1.	SKLADOVÁNÍ PELET	14
9.	PŘIPOJENÍ K HYDRAULICKÉ INSTALACI	15
9.1.	Schéma hydraulické instalace kotle na pelety (radiátorové topení)	15
9.2.	Schéma hydraulické instalace kotle na pelety (radiátorové a podlahové topení)	15
10.	PŘÍVOD A ZPÁTEČKA	16
11.	VESTAVĚNÉ DÍLY V KAMNECH	16
12.1.	BEZPEČNOSTNÍ VENTIL	16
12.2.	CIRKULAČNÍ ČERPADLO	16
12.3.	AUTOMATICKÝ ODVZDUŠŇOVACÍ VENTIL	16
12.4.	EXPANZNÍ NÁDOBA	17
12.5.	KOHOUTEK PRO NAPOUŠTĚNÍ A VYPOUŠTĚNÍ	17
12.	NAPOUŠTĚNÍ INSTALACE A SPOUŠTĚNÍ DO CHODU	17
13.	PRAKTICKÉ NÁVODY A RADY PRO POUŽITÍ TOPNÉHO SYSTÉMU	17
14.	PLNĚNÍ DŘEVĚNÝMI PELETAMI	17
15.	POPIS A FUNKCE OVLADAČE PRO ŘÍZENÍ PROVOZU KAMEN	Chyba! Záložka není definována.
15.1.	UŽIVATELSKÉ ROZHRANÍ	17
15.1.1.	Displej s tlačítky	17
15.1.2.	K čemu tlačítka slouží	18
15.2.	OPERATIVNÍ REŽIM (UŽIVATEL)	18
15.2.1.	Zapálení kamen	18
15.2.2.	Neúspěšné zapálení	19
15.2.3.	Kamna v chodu	19
15.2.4.	Nastavení teploty prostoru a vody v kotli	19
15.2.5.	Teplota prostoru nebo vody v kotli dosáhla nastavené teploty	20
15.2.6.	Nastavení výkonu kamen	20
15.2.7.	Čištění kotle	20
15.2.8.	Vypínání kamen	21
15.2.9.	Opětovné zapálení kamen	21
15.3.	VZHLED PLAMENU-OHNĚ	21
15.4.	MENU	21
15.4.1.	Menu uživatele	21
15.4.2.	Menu 01 – nastavení času	21
15.4.3.	Menu 02 – programování chodu kamen	22
15.4.4.	Menu 03 – výběr jazyka	26
15.4.5.	Menu 04 – režim STAND-BY	26
15.4.6.	Menu 05 – režim zvukového signálu	26
15.4.7.	Menu 06 – počáteční plnění	26

15.4.8.	Menu 07 – stav kamen.....	26
15.4.9.	Menu 08 – technické nastavení	26
15.5.	ALARMY	26
15.5.1.	Alarm sondy teploty kouře	26
15.5.2.	Alarm překročení teploty kouře.....	27
15.5.3.	Alarm neúspěšného zapálení	27
15.5.4.	Alarm vypnutí ve fázi chodu.....	27
15.5.5.	Alarm bezpečnostního tlakového spínače šneku	27
15.5.6.	Alarm obecného termostatu	27
15.5.7.	Alarm poruchy spalínového motoru	28
15.5.8.	Výpadek elektrického proudu (block-out)	28
15.6.	SCHÉMA KONEKCE	30
16.	BEZPEČNOSTNÍ OPATŘENÍ	Chyba! Záložka není definována.
17.	PORUCHY - PŘÍČINY - ŘEŠENÍ	31
18.	INFORMACE O LIKVIDACI (VYHOZENÍ) A DEMONTÁŽI (DEMONTOVÁNÍ) KAMEN	32

1. ÚČEL TOHOTO NÁVODU

Účelem této uživatelské příručky je vést uživatele k přijetí všech nezbytných bezpečnostních opatření a zajištění všech nezbytných úkonů, které zaručí správné a bezpečné používání vypalovacího zařízení.

1.1. AKTUALIZACE

Tato uživatelská příručka zohledňuje všechny pokročilé technologie, které existovaly v době uvedení kotle na pelety na trh. Návod se netýká výrobků, které se již nachází na trhu s příloženou odpovídající technickou dokumentací a nemohou se tak považovat za neúplné nebo nedostatečné po jakékoli změně, přízpusobením nebo aplikaci nových technologií na novější výrobky. Obsah této brožury je nutné pečlivě přečíst a prostudovat. Všechny informace obsažené v této knížce je nutné zcela dodržovat pro správnou instalaci, použití a údržbu vašeho kotle. Návod je nutné uložit na bezpečné místo. Tento návod k použití, údržbě a instalaci je považován za nedílnou součást kotle na pelety.

Pokud je kotel prodán dalšímu majiteli, je třeba zajistit, aby byl s ním dodán také tento návod k použití. Pokud se příručka ztratí, můžete si vyžádat novou kopii od výrobce nebo autorizovaného prodejce.

2. ODPOVĚDNOST VÝROBCE

Dodáním této uživatelské příručky společnost Alfa Plam a.d. **odmítá jakékoli obvinění nebo trestní odpovědnost za přímou nebo nepřímou příčinu:**

- nehody a/nebo škody způsobené nedodržáním norem a upozornění obsažených v tomto návodu,
- nehody a/nebo škody způsobené nevhodným nebo nesprávným používáním uživatelem,
- nehody a/nebo poškození v důsledku úprav nebo neautorizované údržby bez povolení výrobce Alfa Plam,
- špatné údržby,
- nepředvídatelné situace,
- nehoda a/nebo poškození v důsledku použití neoriginálních nebo nevhodných náhradních dílů pro tento model kamen. Instalace je výhradní odpovědností instalačního technika.

2.1. ZÁKLADNÍ CHARAKTERISTIKY UŽIVATELE

Uživatel kotle musí být dospělá a kompetentní osoba.

Dávat pozor, aby se děti nepřibližovaly ke kotli a nehrály si u něj.

Toto zařízení mohou používat děti ve věku 8 let a starší a osoby se sníženými fyzickými, smyslovými nebo duševními schopnostmi, pouze pokud jsou pod dohledem starší osoby, která je seznámena s návodem k použití. Čištění a údržbu kotle nesmí provádět děti bez dozoru dospělé osoby.

2.2. PŘEPRAVA A POUŽITÍ KAMEN – MANIPULACE

Při používání kamen je nutné dbát na to, aby se kamna nenakláněla dopředu. Je to proto, že těžiště kamen je v přední části.

Při přepravě kamen, která musí být zcela bezpečná, dbejte na to, aby vysokozdvizný vozík měl nosnost větší, než je hmotnost kamen, která je třeba zvednout. Vyvarujte se náhlých a trhaných pohybů.

VEŠKERÉ OBALOVÉ MATERIÁLY UCHOVÁVEJTE MIMO DOSAH DĚTÍ. ČÁSTI OBALU (TAŠKY, FÓLIE, POLYSTYREN APOD.) PŘEDSTAVUJÍ NEBEZPEČÍ UDUŠENÍ.

2.3. ODPOVĚDNOST INSTALAČNÍHO TECHNIKA

Odpovědností instalačního technika je provádět veškeré kontroly kouřovodu, nasávání vzduchu nebo přívodu vzduchu, stejně jako všechny další nezbytnosti potřebné pro montáž (instalaci) vašich kamen.

Odpovědností instalačního technika je zkontrolovat dodržování právních předpisů v místě instalace kotle.

Používání kamen musí být v souladu s tímto návodem a radami na údržbu obsažených v tomto návodu jako i se všemi dalšími normami, které jsou dané lokálními zákony v místě, kde se kamna instalují.

Instalační technik musí ověřit (**potvrdit**):

- typ montovaných kamen,
 - vhodnost místa pro instalaci tohoto zařízení, tzn. minimální rozměry prostoru, které předepisuje výrobce kamen,
 - pokyny výrobce generátoru tepla, které se vztahují k požadavkům na systém odvodu kouře (trubky pro odvod spalin, kouřovody),
 - vnitřní průměr komína, materiál, ze kterého je vyroben a jestli je rovný a pravidelný, jednotnost průřezu a jestli není ucpaný a nenachází se v něm žádné překážky,
 - výšku a vertikální prodloužení komínu,
 - nadmořskou výšku v místě montáže kamen,
 - existence a vhodnost ochranného komínového krytu odolného proti větru,
 - možnost zajištění externího nasávání vzduchu a velikost požadovaných otvorů,
 - možnost současného použití kamen, která je třeba instalovat s dalším vybavením, které již na místě existuje.
- Pokud jsou výsledky všech kontrol pozitivní, můžete pokračovat v instalaci, tedy v montáži kamen. Bezpodmínečně dodržujte pokyny výrobce kamen a také protipožární a bezpečnostní normy.

Po dokončení montáže musí být systém uveden do zkušebního provozu po dobu nejméně 30 minut, aby se zkontrolovala všechna těsnění.

Po dokončení instalace a důležitých podrobností musí instalační technik poskytnout klientovi následující:

- Návod k použití a údržbě vydaný výrobcem kamen (pokud takový návod není dodáván s kamny),
- dokumentaci potřebnou pro soulad se stávajícími normami.

3. MONTÁŽ – INSTALACE KAMEN

Odpovědnost za práci provedenou na místě instalace spočívá výhradně na uživateli.

Před uvedením kamen do provozu musí instalační technik splnit všechny zákonné bezpečnostní normy zejména:

- Zkontrolovat zda předpisy pro instalaci kotle na pelety splňují místní, národní a evropské normy,
- dodržovat všechny požadavky v tomto dokumentu,
- zkontrolovat, zda trubky pro přívodu vzduchu odpovídají typu instalace těchto kamen,
- nevytvářet elektrická připojení pomocí dočasných a/nebo neizolovaných elektrických kabelů,
- prověřit účinnost uzemnění elektrického systému,
- vždy používat osobní ochranné prostředky a všechny ochranné pomůcky předepsané platnými místními předpisy,
- **zabezpečit dostatek manipulačního prostoru pro jakoukoli budoucí údržbu nebo servis kamen.**

3.1. INSTALACE KAMEN

Doporučujeme kamna vybalovat, až když dorazí na místo, kde budou instalována.

Kamna stojí na plastových nožičkách, ve kterých jsou zalité šrouby M10 (poz. 4), které se zašroubují do základny kamen. Matice M10mm jsou našroubovány na šrouby až k plastové části. Nožičky jsou našroubované do konce základny kamen. Po vybalení kamen na místě instalace, je potřeba nožičky odšroubovat tak, aby se získala celková výška od podlahy k základně kamen, tzn., že nožičky budou vyčnívat od základny kamen 25 mm. Po vyrovnání sporáku, který by měl stát vodorovně, utáhněte matice k základně kamen klíčem 17 a současně držte plastovou část nožičky. Pro cirkulaci vzduchu a lepší chlazení kamen je nutné dodržet výšku základny kamen od země 25mm. Kamna tak ochráníte před přehřátím a prodloužíte jejich životnost.

Pokud jsou přilehlé (okolní) stěny a/nebo podlaha vyrobeny z materiálu, který **není odolný vůči teple**, pak by měla být použita vhodná ochrana pomocí izolačního materiálu, který nehoří.

Vždy dodržujte bezpečnou vzdálenost (asi 35/40 cm) mezi sporákem a nábytkem, domácími spotřebiči atd. Pro ochranu podlahy, pokud je vyrobena z hořlavého materiálu, doporučujeme položit na podlahu pod kamna kovovou desku o tloušťce 3 až 4 mm, která bude z přední strany přesahovat 30 cm základnu kamen.

Kamna musí být od okolních stěn vzdálena minimálně 25 cm. Mezi zadní částí kamen a stěnou ponechejte vždy alespoň 15 cm, aby byla umožněna správná cirkulace vzduchu, tedy aby vzduch v této části správně proudil.

Pokud se kamna instalují v kuchyni s mřížkou pro odvod nebo v místnosti, kde se nacházejí jiná tepelná zařízení na pevná paliva (jako např. kamna na dřevo), vždy dávejte pozor na to, aby množství přicházejícího vzduchu (do kuchyně nebo místnosti) bylo dostatečné pro bezpečný chod kamen.

Pokud komín prochází stropem, musí být dostatečně izolován vložkou z nehořlavého izolačního materiálu.

Poté, co kotel postavíte na místo, narovnejte jej (uveďte do vodorovné polohy) pomocí nastavitelných nožiček.

NEBEZPEČÍ

Armatury pro odvod kouře NESMÍ být připojeny nebo navázány:

- do kouřovodu používaného jiným zdrojem tepla (kotle, pece, krby, kamna atd.),
- k systému odsávání vzduchu (mřížky, ventilační otvory, atd.), ikdyž je systém napojen k trubkovému odvodu

POZOR

Je zakázáno instalovat uzavírací ventily proudění (tahu) vzduchu (klapky ventily, které mohou bránit proudění vzduchu nebo bránit tahu).

UPOZORNĚNÍ

Pokud je dráha odvodu kouře taková, že vytváří špatný tah nebo špatné proudění vzduchu (četné ohyby, nevhodné ukončení výstupu kouře, zúžení atd.), může být odvod kouře špatný, tzn. odvod kouře není vhodný.

Systém odvodu spalin z kotle na pelety funguje díky podtlaku vytvořenému ve spalovací komoře a sotva znatelnému tlaku v kouřovodu. Proto byste se měli ujistit, že je kouřovod zcela utěsněn. To vyžaduje použití hladké trubky na vnitřní straně. Nejprve je nutné pečlivě analyzovat nebo prostudovat plán a strukturu místnosti (pokoje), pokud se trubka pro odvod spalin vede přes zeď a střechu musí být instalována v souladu s normami požární ochrany.

Zajistěte, aby do místnosti, kde je kotel na pelety instalován, vcházelo dostatečné množství vzduchu pro správné spalování. Doporučuje se pravidelná kontrola, aby se zajistilo, že spalovací vzduch správně vstupuje do spalovací komory na biopalivo. Zařízení pracuje na napětí 220-230 V, 50 Hz. Dbejte na to, aby napájecí kabely neprocházely pod kotlem, aby byly umístěny mimo topné plochy a aby nepřišly do kontaktu s ostrými předměty, které by je mohly poškodit. Pokud jsou kamna elektricky přetížena, může to vést ke zkrácení životnosti elektronických částí kamen.

Nikdy nevyplínejte kamna vytažením kabelu ze zásuvky, když jsou kamna v provozu. To může ohrozit správnou funkci kamen.

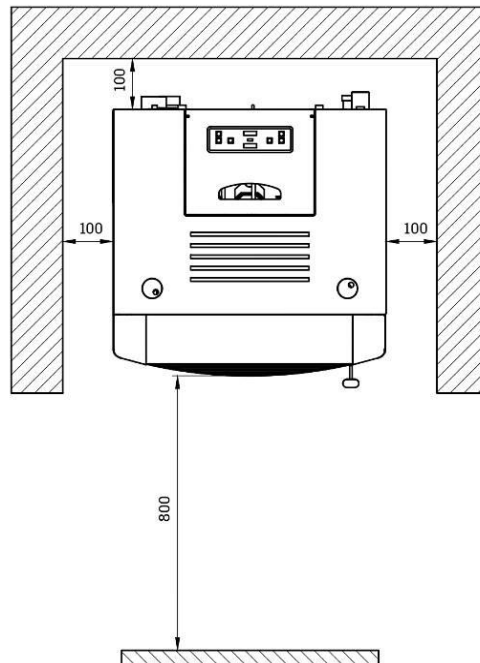

Všechny minimální bezpečnostní vzdálenosti jsou uvedeny na typovém štítku produktu, **NEPOUŽÍVEJTE** nižší hodnoty, než jsou uvedeny (viz **INFORMACE O OZNAČENÍ CE**).

3.2. NÁVOD NA SPALOVÁNÍ A VĚTRÁNÍ

Do místnosti, kde jsou kamna instalována, musí být přiváděn spalovací vzduch. Místnost musí být nepřetržitě větrána. Otvor pro čerstvý vzduch musí být umístěn ve spodní části místnosti a vzduch jím musí vstupovat.

A) Přívod spalovacího vzduchu trubkou přes sklep. Při této možnosti připojení se spalovací vzduch předehřívá, což je užitečné pro dobré a čisté spalování. Instalace trubky ve sklepe je jednoduchá.

B) Přívod spalovacího vzduchu přes sklep. Spalovací vzduch je předehříván. Sklepní prostor musí být oddělen od ventilačního systému domu a otevřen směrem ven. Je třeba se vyhnout vysoké úrovni prachu a vlhkosti.

C) Přívod spalovacího vzduchu shora. Přívod vzduchu shora lze provést pouze u prověřených komínových systémů. V tomto případě je nutné vypočítat dimenzování komína!

D) Přívod spalovacího vzduchu přímo zvenku. Pokud je přívod vzduchu přímo zvenku skrz zeď, je spalovací vzduch předehříván jen mírně, což je pro čisté spalování nepříznivé. V tomto případě také hrozí nebezpečí kondenzace!

POZNÁMKA: Tuto verzi přívodu vzduchu nedoporučujeme! Pokud však této možnosti využijete, poraďte se s kvalifikovaným odborníkem.

V místnosti, kde je topné zařízení instalováno, musí být zajištěn dostatečný přívod čerstvého vzduchu. Pokud jsou okna a dveře hermeticky uzavřeny nebo se v místnosti, kde je kotel instalován, nachazejí např. digestoře, fény, ventilátory atd., které vysávají spalovací vzduch (čerstvý vzduch), musí se vzduch přivádět zvenku. V každém případě je nutné se před instalací kotle poradit s kominíkem.

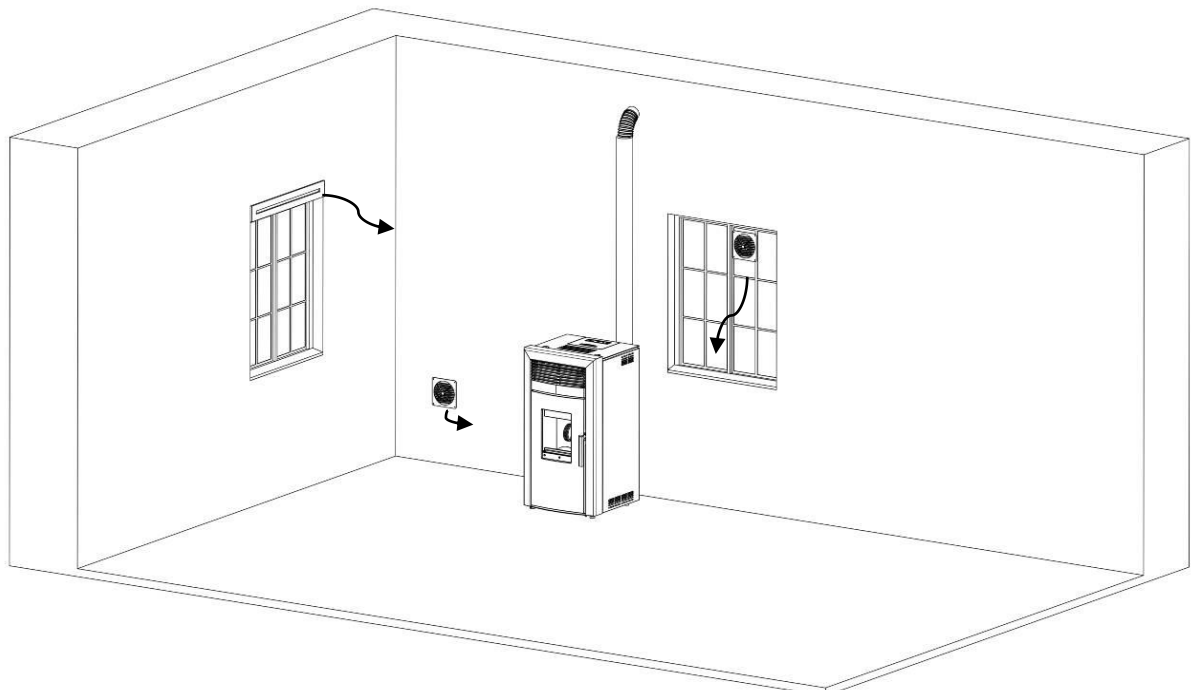

Přívod čerstvého vzduchu do místnosti, kde jsou kamna instalována

3.3. SYSTÉM ODVODU SPALIN

Odtah kouře musí být prováděn v souladu se stávajícími normami. Kouřovod musí být dobře utěsněn viz obr. 1 až 7.

Pro odvod kouře lze použít klasické zděné komíny ale také komíny z trubek, které musí být dobře izolované (dvojitá stěna) a utěsněné, aby se v nich netvořil kondenzát.

Kouřovod nesmí být spojen s jiným systémem jakéhokoli druhu jako např. systémy odvodu kouře ze spalovacích komor, vyfukové mřížky nebo systémy distribuce vzduchu atd. Kouřovody nesmí končit v uzavřených a/nebo polouzavřených prostorech, jako např. garáž, úzké průchody, chodby, podchody nebo v jiných prostorech, kde se nesmí objevit kouř. Pro připojení kamen na kouřovod je nutné přizvat profesionálního kominíka, aby zkontroloval, zda v komíně nejsou ani ty nejmenší praskliny. Pokud jsou v kouřovodu takové praskliny, musí se kouřovod pro správnou funkci obalit novým materiálem.

K tomuto účelu lze použít trubky, které jsou tuhé a vyrobené z lakované oceli (tloušťka minimálně 1,5 mm) nebo nerezové oceli (tloušťka minimálně 0,5 mm).

Systém kouřovodu (komín) z kovových trubek musí mít uzemnění v souladu s platnými standardy a zákony předpisy.

Uzemnění je vyžadováno zákonem.

Toto uzemnění musí být nezávislé na uzemnění kamen.

Kouřovod musí odpovídat normám jak z hlediska rozměrů tak z hlediska užitých konstrukčních materiálů (obrázek 1).

- A) Vrchol komínu odolný vůči větru
- B) Maximální průřez 15 x 15 cm nebo průměr 15 cm, maximální výška 4-5 m
- C) Utěsnění
- D) Revizní otvor

Poškozené kouřovody nebo kouřovody vyrobené z neodpovídajících materiálů (azbest, pozinkovaný plech, porézni materiály) neodpovídají platným předpisům, jsou nezákonné a ohrožují chod kotle.

Spaliny se mohou odvádět přes klasický komín (viz obrázek níže), pokud jsou splněny následující podmínky:

- Zkontrolujte, zda je komín a kouřovod pravidelně udržován. Pokud je kouřovod starý je nutné ho vyměnit za nový.

Pokud je komín poškozený, měl by se nechat opravit nebo obnovit vložením ocelové trubky, která je správně izolována minerální vlnou.

- Spaliny mohou být odváděny přímo do komína pouze v případě, že je vybaven revizním otvorem a pokud rozměry komína nejsou větší než 15x 15 cm, tzn., že průměr není větší než 15 cm.

- **Pokud má komín větší průřez** než 15x15cm nebo průměr větší než 15cm, možnou regulaci příp.

(snížení) tahu v komíně lze provést třemi způsoby:

1. Pokud je ve spodní části komína čistící otvor, měl by být částečně otevřen.
2. Vložením ocelové trubky do komína o průměru 10 cm, pokud máte prvky na takovou úpravu komína.
3. Regulací určitých parametrů v kamnech. Tuto regulaci může provést pouze autorizovaný servis Alfa Plam.

- Ujistěte se, že je připojení na komín správně utěsněno.

- Vyhněte se kontaktu s hořlavým materiálem (např. trámy), v každém případě je nutné je izolovat nehořlavým materiálem (viz obrázek 2).

- A) Minerální vlna
- B) Ocelové trubky
- C) Dělicí deska

Kamna jsou určena k napojení na komín pomocí kouřovodu o průměru 80 mm. Pokud se nepoužívá standardní komín, ale staví se nový komín nebo rekonstruuje stávající, použijte izolované nerezové trubky (dvojitá stěna) o průměru vyústění kouřovodu dle tabulky 1. Ohebné trubky nejsou povoleny

TYP SYSTÉMU	PRŮMĚR mm	HODNOCENÍ SYSTÉMU
Délka trubky je menší než 5 m	100	přípustné
Délka trubky delší než 5 m	120	povinné
Instalace v místech nad 1200 metrů nad mořem	120	doporučené

Tabulka 1

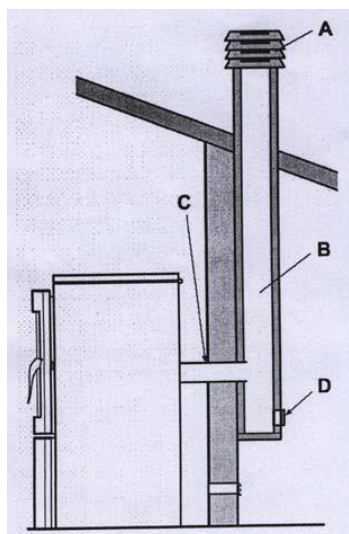

Obrázek 1

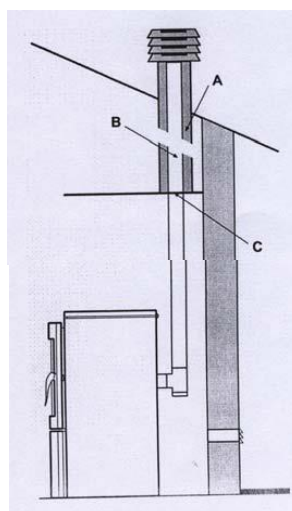

Obrázek 2

Při použití spojovací trubky mezi kamny a odtahem spalin je nutné použít jednu tvarovku "T" (jak je znázorněno na obrázku 5 a 6) s čistícím krytem (zátkou) vedle kamen. Aplikace této "T" tvarovky musí umožňovat sběr popela vznikajícího uvnitř kouřovodu a občasné čištění kouřovodu bez nutnosti jeho vyjmutí. Kouř je pod mírným tlakem. Proto je bezpodmínečně nutné

zkontrolovat, zda je otvor nebo kryt (zátka) pro čištění systému odvodu kouře dokonale hermeticky utěsněn a po každém čištění tak zůstane. Ujistěte se, že montáž probíhá ve stejném pořadí a zkontrolujte stav těsnění.

Namontujte kouřové trubky podle obrázku 7.

Striktně se doporučuje vyhnout se použití horizontálního prodloužení, ikdyž je potřeba, dávejte pozor, aby trubka nebyla špatně nahnuta a měla sklon nejméně 5%. Horizontální prodloužení nesmí v žádném případě přesáhnout délku 3 metry.

Maximální povolená délka kouřovodu o průměru 80mm ke vstupu do komína je 5m. Přitom každé koleno se počítá jako další 1m délky. Tak např. pokud máme 3 zahnutí na kouřovodu o průměru 80mm, tato kolena změni délku kouřovodu o průměru 80mm o 3m. Můžete připojit ještě 2m rovné trubky ke vstupu do komínu, abyste dosáhli největší možné délky 5m o průměru 80mm. Jinak se musí zvýšit nebo přejít na kouřovod s větším průřezem, např. 110 – 120mm.

Obrázek 3 vlevo ukazuje, jak by mělo vypadat zakončení (horní část) komína, když máte dva komíny vedle sebe a obrázek 3 vpravo ukazuje, jak by zakončení vypadat nemělo.

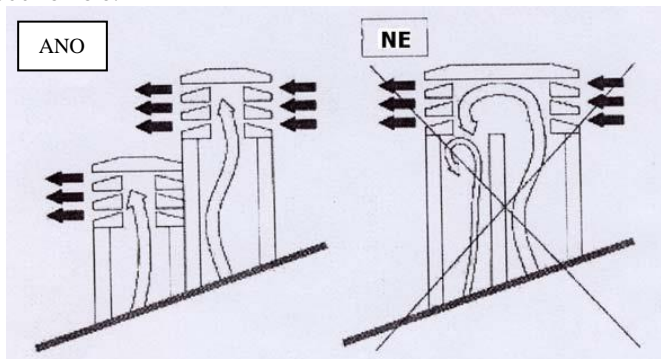

Obrázek 3

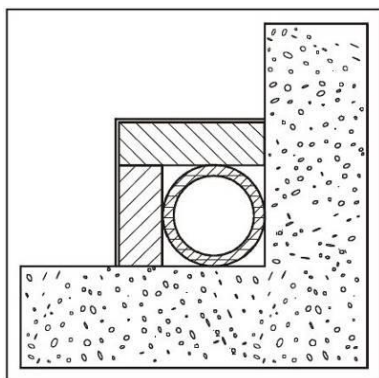

Komín z oceli AISI 316 s dvojitou izolovanou komorou, materiál odolný do 400 °C. Optimální účinnost 100%

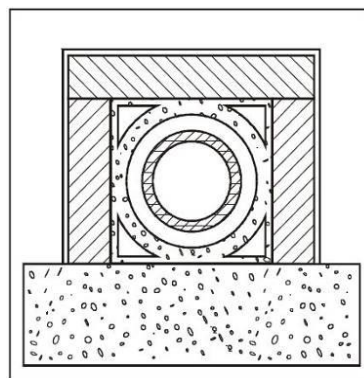

Ohnivzdorný komín s dvojitě izolovanou komorou a vnější vyzdívkou z lehkého betonu. Optimální účinnost 100%

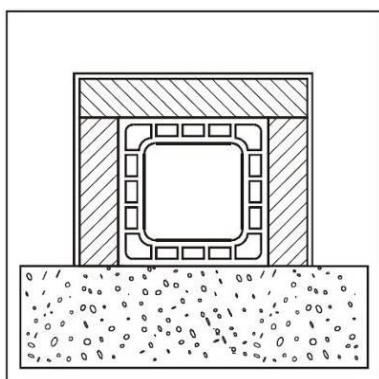

Tradiční hlíněný komín s prohlubněmi. Optimální účinnost 80%

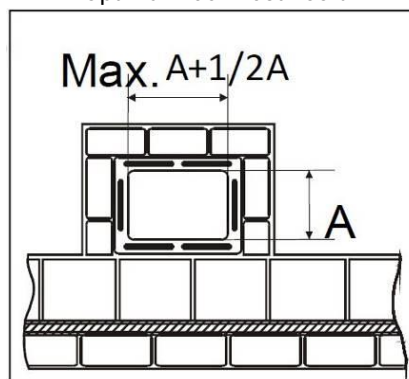

Je zakázáno používat komínové trubky s vnitřní pravouhlou částí, které se liší od plánu. Účinnost pouhých 40%%

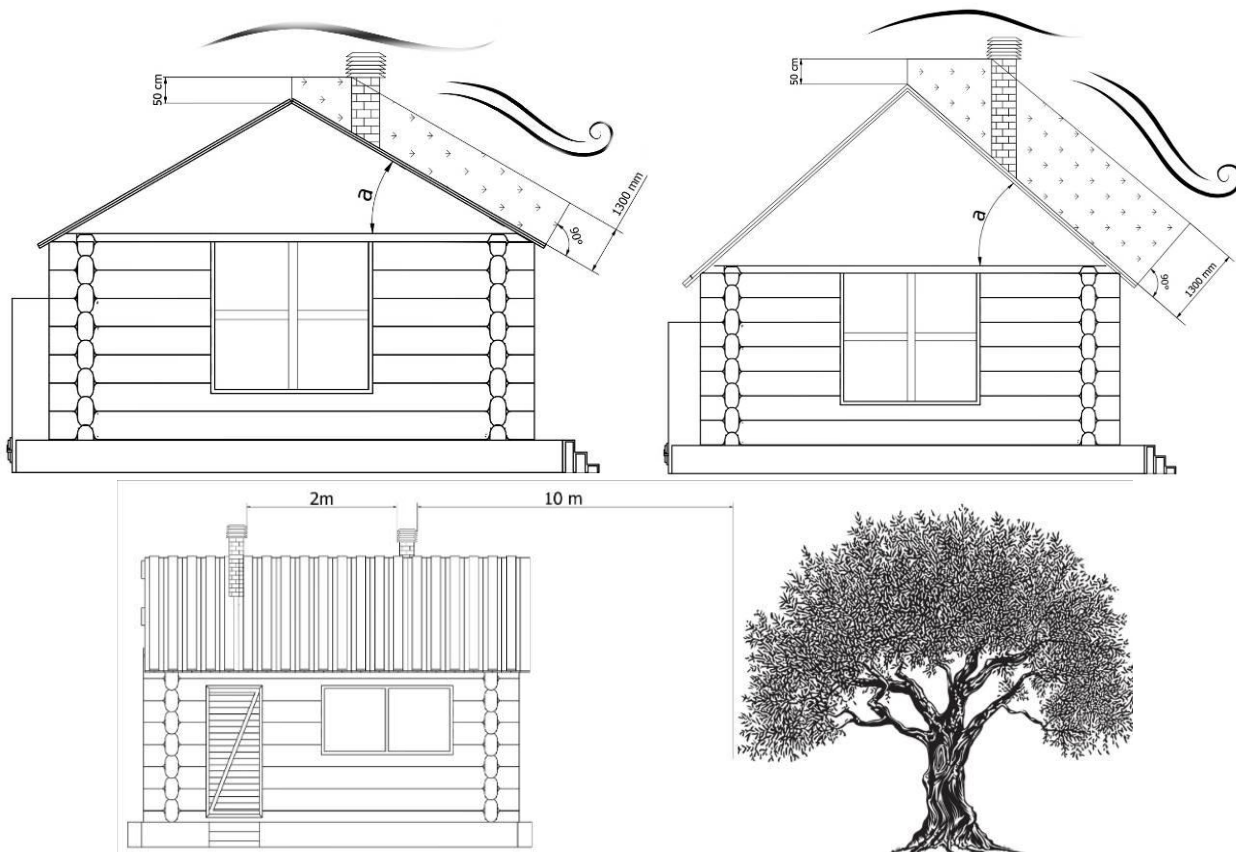

Komín – pozice a vzdálenost

3.4. IZOLACE A PRŮMĚR OTVORU (díra) VE STŘEŠE (nebo ve zdi)

Po určení polohy kamen je nutné udělat jeden otvor, kterým bude procházet kouřovod. To se liší v závislosti na typu instalace, průměru kouřovodu (viz tabulka 1) a typu stěny nebo střechy, kterou musí kouřovod projít. Viz tabulka 2. Izolace musí být vyrobena z minerální vlny o jmenovité objemové hmotnosti větší než 80 kg/m^2 .

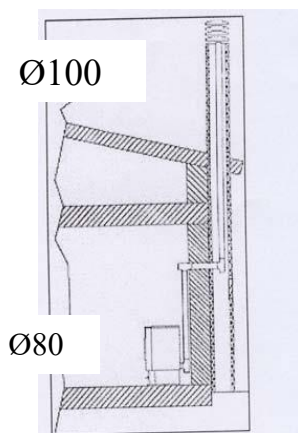

Obrázek 4

1. Armatura 80>100
2. Trubková armatura tvaru "T".

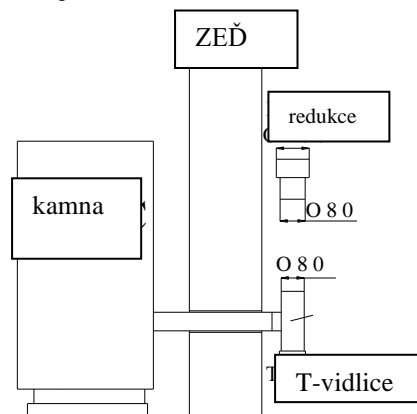

Obrázek 5

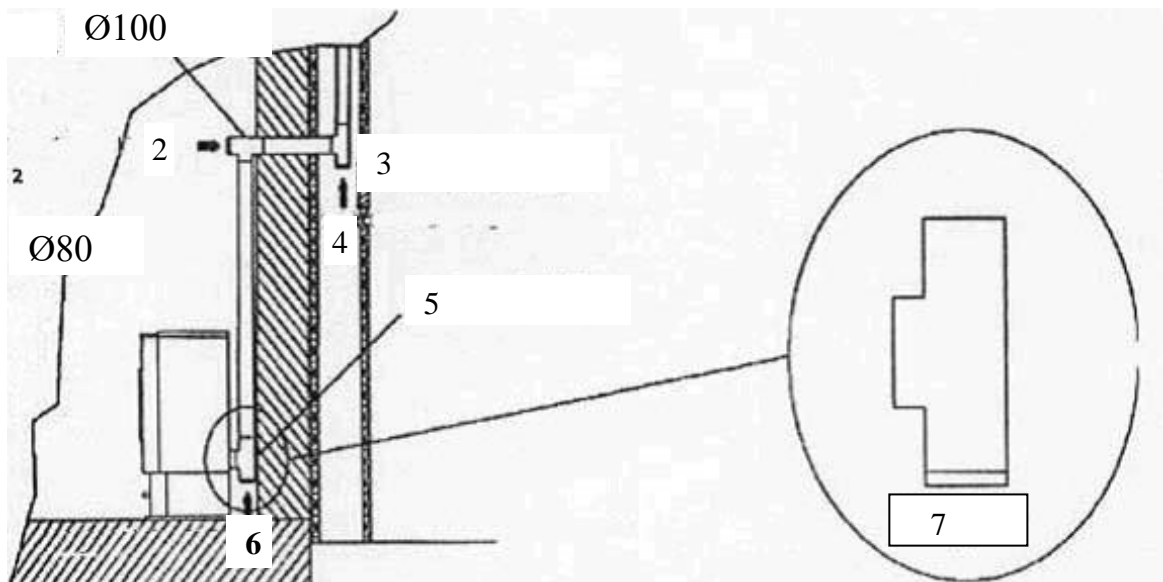

Obrázek 6

1. Trubková armatura tvaru "T".- T trubková spojnice
2. Směr čištění
3. Otvor, revizní otvor
4. Směr čištění
5. Trubková armatura tvaru "T".- T trubková spojnice
6. Směr čištění
7. Hermetický kryt pro čištění (zátka)

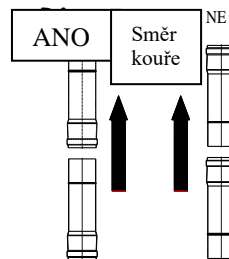

Obrázek 7. Způsob montáže kouřovodu

Kouřovody ve tvaru kolena doporučujeme vyrobit ze tří dílů, aby byl odpor prostupu kouře co nejnižší. Také doporučujeme, aby koleno mělo na vhodném místě kryt pro čištění, který lze sejmout pro snadnější a efektivnější čištění kouřovodů. viz obrázek 7a.



Obrázek 7a

Tloušťka izolace mm		Průměr kouřovodu (mm)	
		D.80	D.100
Průměr otvoru, který je potřeba udělat (mm)			
Zdi ze dřeva nebo z jiného hořlavého materiálu nebo hořlavých částí	100	150	170
Betonová zeď nebo střecha	50	100	120

Zed' nebo střecha z cihel	30	100	120
---------------------------	----	-----	-----

Tabulka 2: Tloušťka izolace pro tu část systému, která prochází stěnou nebo střechou

Především je nutné zajistit PERFEKTNÍ PRŮTOK vzduchu (tah) v kouřovodu, který musí být volný bez jakýchkoliv překážek jako jsou různá zúžení či zatáčky. Všechny pohyby os musí mít jednu dráhu nakloněnou s maximálním úhlem 45 stupňů od svislice, přičemž 30 stupňů je nejlepší řešení. Tyto pohyby by se nejlépe prováděly v blízkosti vrcholu komínu odolného proti větru. Podle předpisů (vrchol komínu odolný vůči větru, vzdálenost a umístění kamen) vzdálenosti se nachází v tabulce 3 a musí být splněny:

Sklon střechy	Vzdálenost mezi hřebenovým krytem a komínem	Minimální výška komínu měřená u horního otvoru (odchod dýmu)
α	Vzdálenost v metrech	Výška v metrech
15°	Menší než 1.85 m Větší než 1.85 m	0.50 nad hřebenovým krytem 1.00 metr od sklonu střechy
30°	Menší než 1.50 m Větší než 1.50 m	0.50 nad hřebenovým krytem 1.30 metr od sklonu střechy
45°	Menší než 1.30 m Větší než 1.30 m	0.50 nad hřebenovým krytem 2.00 metr od sklonu střechy
60°	Menší než 1.20 m Větší než 1.20 m	0.50 nad hřebenovým krytem 2.60 metr od sklonu střechy

Tabulka 3

Je však povinné zajistit počáteční vertikální prodloužení (protažení) o 1,5 metru (minimálně), aby bylo zajištěno správné odsávání kouře.

3.5. NASÁVÁNÍ SPALOVACÍHO VZDUCHU (obrázek 8)

Spalovací vzduch z okolí, musí být regenerován pomocí jedné ventilační mřížky na zdi místnosti nebo pokoje, která musí být otočena směrem ven. To zabezpečí lepší spalování a tím i menší spotřebu biopaliva. Nedoporučuje se nasávat vzduch přímo trubkou, protože by se zmenšila efektivita nebo účinek spalování. Ventilační otvor musí být zvenku vybaven ventilační mřížkou jako ochranou před deštěm, větrem a hmyzem.

Tento otvor musí být proveden na vnější stěně místnosti nebo pokoje, kde jsou kamna umístěna.

Je zakázáno přivádět vzduch ke spalování z garáží, skladů hořlavých materiálů nebo z místností s nebezpečím požáru.

Otvor pro přívod venkovního vzduchu potřebného pro spalování nesmí být připojen pomocí trubky.

Pokud se v místnosti nachází jiná topná zařízení, musí přívody spalovacího vzduchu zajistit množství vzduchu potřebného pro správnou funkci všech zařízení.

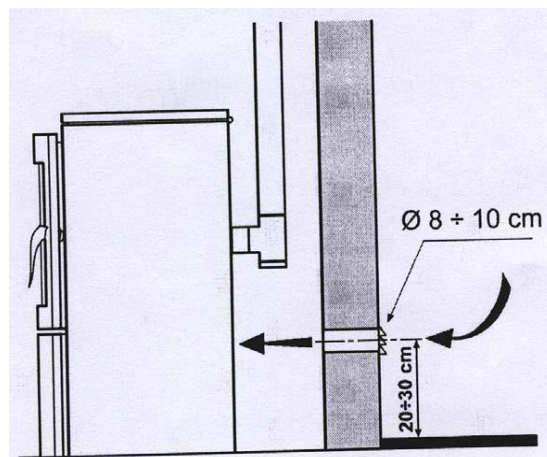

Obrázek 8. Minimální vzdálenost pro instalaci ventilační mřížky

Pro správnou a bezpečnou instalaci větrací mřížky zkontrolujte údaje uvedené v tabulce 4. Toto jsou minimální vzdálenosti od každého vzduchového prostoru nebo vývodu kouře. Tato hodnota může změnit konfiguraci tlaku vzduchu. Měly by korespondovat, aby bylo zajištěno, že například otevřené okno nasává venkovní vzduch a odvádí ho pryč od samotných kamen.

Ventilační mřížka musí být instalována nejméně		
1 m	pod	dveře, okna, odvod kouře, vzduchová komora atd.
1 m	Horizontálně od	
0.3 m	nad	
2 m	od	Vývodu kouře

Tabulka 4: Minimální vzdálenosti pro přívody spalovacího vzduchu

3.6. PŘIPOJENÍ K ELEKTRICKÉ SÍTI

Tato kamna musí být připojena k elektrické síti. Naše kamna mají elektrické kabely, které jsou vhodné pro střední teploty. Pokud je nutné vyměnit elektrický kabel (pokud je např. poškozený), pak se poraďte s naším autorizovaným technickým personálem, našimi odborníky. Před připojením sporáku k elektrické síti se postarejte aby:

- vlastnosti elektrického systému odpovídaly údajům nebo specifikacím uvedeným na identifikačním štítku kamen.

- Pokud je systém odvodu kouře kovový, musí mít funkční uzemnění v souladu se stávajícími normami a předpisy. **Uzemnění je povinné ze zákona.**

- Napájecí kabel nesmí být za žádných okolností vystaven okolní teplotě nad 80 °C. Po instalaci kamen respektive po postavení na své místo musí být dvoupólový spínač a zásuvka snadno přístupná.

- Pokud kamna nebudete delší dobu používat, odpojte je ze zásuvky nebo otočte vypínač do polohy vypnuto (0).

V případě poruchy nebo špatného chodu ihned vypněte kamna nebo otočte vypínač do polohy vypnuto (0) a kontaktujte nás nebo autorizované servisní středisko.

4. DŮLEŽITÉ POKYNY

TOTO JSOU DŮLEŽITÉ POKYNY DANÉ PRO ZACHOVÁNÍ BEZPEČNOSTI LIDÍ, ZVÍŘAT I MAJETKU.

Rádi bychom informovali instalačního technika o některých obecných pokynech, které je třeba dodržovat pro správnou instalaci, tedy pro správnou montáž kamen. Tyto normy jsou vyžadovány, ale ne zcela. Pro další a přesnější informace si musíte přečíst zbytek této příručky.

- Zapojte kamna do uzemněné zásuvky. Obrázek 9

- Vypínač na zadní straně přepněte do polohy 1. Obrázek 10

- Nedovolte dětem a domácím zvířatům, aby se nacházely v blízkosti kamen.

- Jako palivo používejte pouze biopalivo- pelety.

- Informujte všechny uživatele o možných rizicích a nebezpečí a naučte je zařízení obsluhovat.

- Pokud jsou kamna umístěna na dřevěné podlaze, doporučuje se zaizolovat místo, na kterém stojí.

Kamna fungují se spalovací komorou, která je v podtlaku. **Z tohoto důvodu se ujistěte, že odvod kouře je tepelně utěsněn nebo izolován.**

Při prvním zapálení kamen se vlivem stabilizace procesu lakování odpaří malé množství barvy (zdravotně nezávadné), kterou jsou kamna natřena. Z tohoto důvodu je nutné místnost větrat, aby se výpary z místnosti dostaly ven.

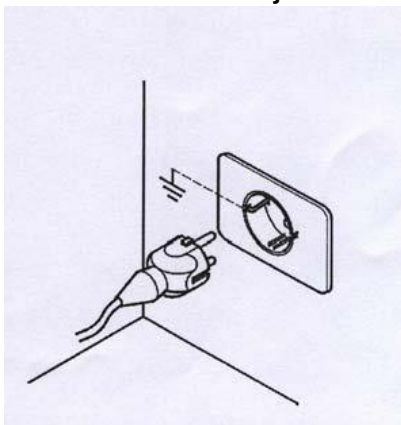

Obrázek 9



Obrázek 10

5. UPOZORNĚNÍ NA BEZPEČNOSTNÍ OPATŘENÍ PRO INSTALAČNÍ TECHNIKY

ÚDRŽBA

Technici pracující na údržbě se musí přidržovat všech bezpečnostních upozornění a kromě toho musí:

- vždy používat bezpečnostní zařízení a osobní ochranné prostředky.

- vypnout kamna z el. sítě před zahájením údržby

- používat adekvátní nářadí

- před zahájením jakékoli práce se ujistit, že jsou kamna i popel v nich chladný. Obzvláště je důležité ujistit se, že se ochladily ruky dříve než na ně sáhnete.

- **NIKDY NESPOUŠTĚJTE KAMNA DO CHODU**, pokud i jeden bezpečnostní prvek nefunguje, je špatně nastavený nebo je vadný.

- Neprovádějte žádné opravy z jakéhokoli důvodu, s výjimkou povolení výrobce nebo autorizované osoby.

- Vždy používejte pouze originální náhradní díly. Před výměnou dílů kotle nečekejte, až se opotřebují. Opotřebované díly vyměňte dříve, než zcela přestanou fungovat, zabráníte tak poškození kotle v důsledku náhlého selhání dílu, které může vážně ohrozit bezpečnost osob a/nebo vašeho majetku.

- Očistěte topeniště před zapnutím kamen.

- Zkontrolujte, zda nedochází ke kondenzaci. Pokud vznikne kondenzace, znamená to, že se objevila voda vzniklá ochlazením kouře.

Doporučujeme najít možné příčiny, abyste mohli obnovit normální a správný chod kamen

5.1. UPOZORNĚNÍ NA BEZPEČNOSTNÍ OPATŘENÍ PRO UŽIVATELE

Místnost, kde je kotel na pelety umístěn nebo kde bude instalován, by měla být navržena v souladu s místními, národními a evropskými předpisy.

Kotel na pelety je „spalovací zařízení“, **během provozu se mohou některé části zahřát na velmi vysoké teploty** nebo být opravdu velmi teplé.

Tato kamna jsou určena ke spalování stlačeného dřevěného paliva (pelety o průměru 6 mm, maximální délky 40 mm, maximální vlhkosti 8-9 %).

Proto je velmi důležité věnovat při chodu kamen zvláštní pozornost zejména následujícímu:

- nepřibližujte se a nedotýkejte se skla dvířek, hrozí **NEBEZPEČÍ POPÁLENÍ**,
- nepřibližujte se a nedotýkejte se kouřovodu, hrozí **NEBEZPEČÍ POPÁLENÍ**,
- neprovádějte žádnou údržbu.
- **neotevírejte dvířka, protože kamna fungují správně pouze tehdy, když jsou hermeticky uzavřeny.**
- nevyhazujte popel, když jsou kamna v chodu.
- děti a domácí zvířata se musí držet mimo dosah kamen,
- DODRŽUJTE VŠECHNY PŘEDPISY UVEDENÉ V TOMTO DOKUMENTU – POKYNY.

Věnujte také pozornost správnému použití biopaliva-pelet:

- používejte pouze palivo, které odpovídá pokynům výrobce,
- vždy dodržujte plán údržby kamen,
- kamna čistěte denně (pouze když jsou kamna a popel studený),
- nepoužívejte kamna v případě jakýchkoli poruch nebo abnormalit, v případě neobvyklého zvuku a/nebo podezřelého chodu,
- **neházejte a nelijte na kamna vodu, a to ani v případě hašení ohně,**
- **nevypínejte sporák vytažením zástrčky. Použijte vypínací tlačítko na desce,**
- nenahýbejte kamna, MŮŽOU BYT NESTABILNÍ.
- nepoužívejte kamna jako podpěru nebo držák. Nikdy nenechávejte víko zásobníku otevřené.
- nedotýkejte se lakovaných částí kamen, když jsou v provozu,
- nepoužívejte jako palivo dřevo ani uhlí, **používejte pouze pelety** s následujícími vlastnostmi: rozměry: průměr 6 mm, maximální délka 40 mm, maximální vlhkost 8-9%,
- nepoužívejte kamna pro spalování odpadu,
- vždy provádějte všechny operace s maximálními bezpečnostními opatřeními.

6. STANDARDY PRO BEZPEČNÉ ZAPÁLENÍ A ČIŠTĚNÍ KAMEN

- K zapálení kotle na pelety **NEPOUŽÍVEJTE** za žádných okolností topný olej, petrolej nebo jiné hořlavé kapaliny. Neskladujte takové hořlaviny v blízkosti kotle.
- Nikdy nezapalujte kamna, pokud je sklo poškozené. Nenaarázejte do skla nebo dveří, abyste je nepoškodili.
- Když jsou kamna v provozu, neotevírejte dvířka, abyste očistili sklo. Sklo čistěte pouze tehdy, když jsou kamna studená bavlněným hadříkem nebo papírovou utěrkou (hadr) a přípravkem na čištění skla.
- Ujistěte se, že kamna jsou dobře zajištěna, aby se zabránilo jejich pohybu.
- Ujistěte se, že je schránka na popel správně vložena a že je zcela zavřená, aby dvířka správně přiléhala na vnitřní schránku.
- Ujistěte se, že jsou dvířka kamen během provozu dobře zavřená.
- Vysavačem odstraňte popel z kamen až po jejich úplném vychladnutí.
- Nikdy nepoužívejte abrazivní čisticí prostředky na povrchy kamen.

6.1. BĚŽNÉ ČIŠTĚNÍ A ÚDRŽBA UŽIVATELEM KAMEN

Použitím vysavače si můžete usnadnit čištění kamen. Vysavač musí mít filtr, který zabrání vnikání vysátého prachu zpět do místnosti, kde jsou kamna umístěna.

Před zahájením běžné údržby, včetně čištění, je třeba provést následující opatření:

- před zahájením jakékoli práce odpojte kamna od elektrické sítě,
- před zahájením jakékoli práce se ujistěte, že jsou kamna i popel chladný,
- vysávejte popel ze spalovací komory **každý den**,
- vysajte vysavačem topeniště každý den (nebo po každém použití, až se kamna ochladí),

Ujistěte se, že kamna a popel vychladly.

- **TOPENIŠTĚ** (krabicovitého tvaru) – v kterém hoří pelety. Viz obrázek 11. Po každém použití se doporučuje kamna vyčistit vysavačem **každý den** (až se kamna ochladí). **Každodenně** se doporučuje vytáhnout topeniště a prověřit, že v něm není příliš velké množství popela a strusky a zbytky neshořelých pelet usazených na dnu krabicovitého topeniště. Poté topeniště vraťte na místo, abyste zabezpečili bezpečný chod kamen. Topeniště musí být ve vodorovné poloze, nesmí zadržovat o hlavu šroubu zadní stranou a nesmí stát šikmo! Těsnicí páska na spodní straně topeniště musí být na svém místě a nesmí být poškozena.

Pokud vám není něco jasné, neváhejte zavolat do autorizovaného servisu pro další informace a vysvětlení. Výrobce nemá dozor nad instalací kamen a proto neposkytuje záruku na montáž a údržbu.

Výrobce nepřebírá žádnou odpovědnost za škody způsobené třetími osobami.

1. Pro bezchybný provoz kamen musí být všechny otvory bez popela



2. Otvor pro průchod ohříváče zapalování pelet

Obrázek 11

- **NÁDOBA NA POPEL** (pokud je plná, je potřeba ji vysypat a vysát):

Ujistěte se, že kamna a popel vychladly.

Horní popelník se musí čistit **každý nebo každý druhý den**, vysátím nebo jednoduchým vysypáním popela.

Popelník se otevírá dvěma způsoby:

První způsob je ruční, rukama chytíte speciální úchyty na popelníku a zatáhnete směrem k sobě. Viz obrázek 12.

Druhý způsob otevření je speciálním klíčem, jehož ohnutý konec vložíte do otvoru úchyty a zatažením směrem k sobě otevřete popelník. Viz obrázek 13.



Obrázek 12



Obrázek 13

Tím se odstraní všechny nečistoty, které při spalování pelet zůstávají uvnitř. Popelník se pak musí řádně vrátit na své místo. Nikdy neházejte nespálené pelety do popelníku.

Dolní popelník se musí čistit **jednou za sedm až deset dní** vysátím nebo jednoduchým vysypáním popela. Předtím se odšroubují dvě motýlkové matice. Tím se odstraní všechny nečistoty, které při spalování pelet zůstávají uvnitř.

Zároveň vysavačem vysajte prostor topeniště, kde se nachází spodní nádoba na popel, zejména rohy a také pokračování komory otvorem na přední straně kotle dolního popelníku. Viz obrázek 17.

Poté dolní popelník vraťte správně na místo.

- KOUŘOVÉ POTRUBÍ KOTLE, (BOČNÍ VÝMĚNÍK)

Čištění by se mělo provádět ručně třepáním speciálním klíčem a to na každých 40-50 kg použitých pelet (jeden plný zásobník na pelety). Nejdříve pomocí klíče zvedněte malá kulatá víčka s otvorem, 2 kusy, která se nachází na víku kamen nahoře. Ten samý klíč vložte do otvorů páky-nápravy, na kterou jsou připevněny čistící pružiny a zatřeste s nimi několikrát zvednutím a spuštěním tak, jak je ukázáno na obrázku 14.



Obrázek 14



Obrázek 15

- HORNÍ KOUŘOVÁ KOMORA

Čištění by se mělo provádět ručně po spotřebování 90-100 kg pelet (dva plné zásobníky). Zvedněte víko zásobníku na pelety. V zásobníku, v přední části nahoře pod krytem, je tlačítko pro mechanismus čištění komory. Vyčistěte komoru několikanásobným zatažením za tlačítko s mechanismem tam a zpět. Nedělejte si starosti, pokud se mechanismus pohybuje ztuhle nebo zadržává, tímto způsobem se komora čistí.

Čištění by mělo být prováděno, když jsou kamna chladná. Na konci čištění vždy zatlačte tlačítko úplně dozadu, aby bylo tlačítko a tyč čistícího mechanismu vidět. Viz obrázek 15.

- KOUŘOVODY V KOMOŘE, (KOMOROVÝ VÝMĚNÍK HORNÍ)

Po spotřebování 200-250 kg pelet by měl být vyčištěn. Otevřete dvířka komory a speciálním ocelovým kartáčem dodávaným s kamny vyčistěte vnitřek trubek komorového výměníku umístěného nad spalovací komorou tak, že kartáčem několikrát podélně (svisle) nahoru a dolů protáhnete každou trubku.

Celkem je 7 trubek.

Při čištění používejte ochrannou rukavici, protože při čištění vám gar padá na ruku. Čištění by mělo být prováděno, když jsou kamna studená. Viz obrázek 16.



Obrázek 16

-OTVÍRÁNÍ A ZAVÍRÁNÍ DVÍŘEK KAMEN

Dvířka kamen nechte vždy zavřená, když jsou kamna v provozu.

Dvířka kamen otevírat pouze pokud kamna nejsou v chodu a jsou chladná.

Při zavírání dvířek kamen by měla být rukojeť zvednutá, aby byla ve stejné poloze, jako když byla dvířka otevřena. Tímto způsobem zub rukojeti nenarazí na svislou ozdobnou lištu. Při zavírání dvířek trouby nedržte rukojeť dole, protože zub se zachytí v ozdobné liště a poškodí ji.

Správná poloha rukojeti při zavírání je znázorněna na obrázku 16 a a nesprávná poloha je znázorněna na obrázku 16b.



Obrázek 16a –správná poloha



Obrázek 16b – nesprávná poloha

DVÍŘKA SE SKLEM (pravidelně kontrolovat a čistit):

Ujistěte se, že kamna a popel vychladly.

Vysavačem vysajte popel v otvoru dveří, za sklem.

Očistěte sklo vlhkým hadrem a poté měkkým hadříkem. Sklo je vyrobeno z pyrokemiky odolné vůči vysokým teplotám. V případě poškození před dalším použitím sporáku sklo co nejdříve vyměňte. Výměnu skla smí provádět pouze oprávněná osoba. – VÝFUKOVÝ PROSTOR VENTILÁTORU KOUŘE (prověřuje se a čistí každých 6 měsíců). Jedná se o prostor, ve kterém je umístěn kouřový ventilátor, v prodloužení prostoru spodního popelníku, nikoli v prostoru, ve kterém je umístěn spodní popelník.

Ujistěte se, že kamna a popel vychladly.

Čištění vnitřního prostoru pro odvod kouře se provádí tak, že se nejprve sejme víko, tedy sejme se spodní popelník a tímto otvorem se prostrčí hadice vysavače, zbylý popel se vysavačem vysaje, což umožňuje správný chod kamen, obr. 17a, 17b a 17c.



Obrázek 17a



Obrázek 17b



Obrázek 17c

- GENERÁLNÍ ČIŠTĚNÍ NA KONCI TOPNÉ SEZÓNY

Ujistěte se, že kamna a popel vychladly – vypněte kamna z elektrické sítě.

Na konci sezóny z bezpečnostních důvodů kamna vypněte. Je velmi důležité kamna vyčistit a zkontrolovat, jak je vysvětleno v bodech výše.

Ujistěte se, že kamna a popel vychladly

Po delším používání se může stát, že se odlepi bezazbestová páska (stuha) pro těsnění (dihtung) na dveřích. Toto těsnění je přilepeno ke dveřím pomocí silikonu odolného vůči vysokým teplotám. K nápravě přilepte zadní konec (zadní stranu pásky) těsnicí pásky pomocí vysokoteplotního lepidla. To je velmi důležité pro dobré utěsnění dveří.

6.2. ČIŠTĚNÍ A ÚDRŽBA (pro pracovníky údržby)

– KOUŘOVOD – komín (by měl být čistěn každých šest měsíců nebo po spálení dvou tun palivových pelet).

Ujistěte se, že jsou kamna a popel chladný. Tento kouřovod (komín) je odolný vůči větru a je nutné jej kontrolovat a čistit každý rok, nejlépe na začátku topné sezóny. Pro profesionální čištění těchto prvků topného systému je nejlepší kontaktovat autorizované odborníky. Místa, která vyžadují zvláštní pozornost při čištění, a která je třeba vyčistit, jsou znázorněna na obrázku 18.

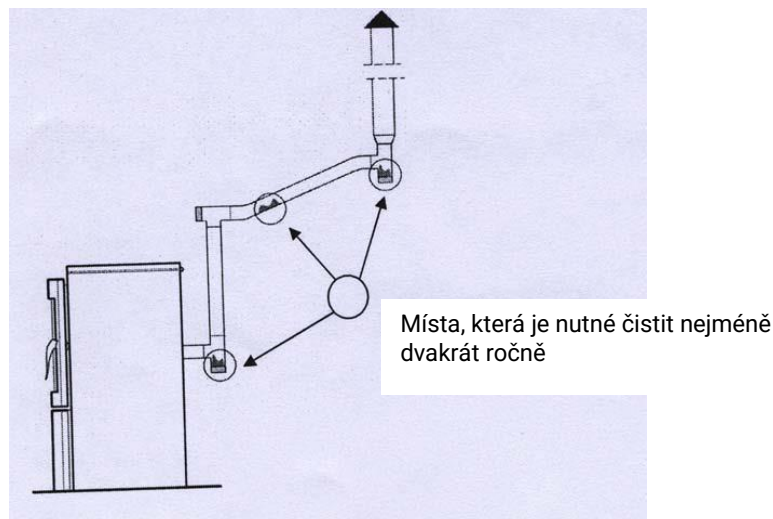

Obrázek 18. Místa, která je nutné čistit nejméně dvakrát ročně

6.3. SPECIÁLNÍ ÚDRŽBA

Vaše kamna jsou generátor tepla, který využívá pelety jako pevné biopalivo. Proto je třeba jednou ročně provádět speciální údržbu.

Tyto práce, jak bylo vysvětleno dříve, se nejlépe provádí na začátku topné sezóny.

Účelem této speciální údržby je zajistit správný a efektivní provoz kamen.

7. DŮLEŽITÉ BEZPEČNOSTNÍ INFORMACE

Zakoupili jste produkt nejvyšší kvality.

Výrobce je vám vždy k dispozici, aby vám poskytl všechny potřebné informace týkající se kamen a pokynů k instalaci ve vašich geografických podmínkách. Správná instalace kamen v souladu s tímto návodem a místními a národními předpisy je velmi důležitá, aby se předešlo nebezpečí požáru a jakýmkoli poruchám.

Sporák funguje s podtlakem ve spalovací komoře. Dbejte tedy na to, aby byl odvod kouře dobře tepelně utěsněn.

POZOR: v případě požáru kouřovodu nebo komína odveďte z místnosti všechny osoby a domácí zvířata, okamžitě vypněte přívod elektřiny do kamen pomocí hlavního vypínače v domě nebo vytažením zástrčky ze zdi (zástrčka musí být vždy snadno dostupná) a okamžitě zavolejte hasiče.

POZOR

Nelze používat klasické dřevo.

POZOR

Nepoužívejte kamna ke spalování odpadu.

8. KVALITA PELET JE VELMI DŮLEŽITÁ

Kvalita pelet je velmi důležitá!!

Kotel je vyroben pro spalování pelet. Vzhledem k tomu, že se na trhu objevují různé druhy a velikosti pelet, je velmi důležité volit takové pelety, které neobsahují nečistoty, jsou kompaktní a nepráší. Používejte pelety, které splňují evropskou normu EN plus A1).

Typ pelet, jejichž rozměry musí být 3,15-40 mm a průřez 6 mm, konzultujte s dodavatelem. **Správná funkce kotle závisí na druhu a kvalitě pelet.**

Výrobce v žádném případě neručí za nefunkčnost kotle z důvodu použití nekvalitních pelet.



POZOR

Pokud se nacházejí piliny nebo malé - rozložené pelety v nálevkové části kotle, tedy v zásobníku na pelety, může to způsobit blokování vkládání pelet. Takové pelety mohou způsobit poruchu činnosti motor-reduktoru, který pohání mechanismus pro vkládání pelet, nebo k poškození motor-reduktoru. Pokud na dně zásobníku na pelety, tedy na dně šnekového podavače, když je zásobník prázdný, vidíte takovou malou, rozloženou peletu, vysajte ji vysavačem tak, že protáhnete prodlouženou trubku vysavače otvorem mřížky na pelety. Nebo ještě lépe po 1 až 1,5 měsíci, když je v zásobníku málo pelet, vysajte dno nádrže, jak je popsáno.



Odpovídající třída pelet



Špatná kvalita pelet



Příliš tmavé pelety



Příliš krátká délka pelet



Pelety s vysokým obsahem prachu

Vyhovuje standardu EN Plus A1.

Přesný průměr i délka, bez prachu a bez minimálního obsahu kůry.

Pelety nejsou správně slisovány, a proto se snadno rozpadají.

NEPOUŽÍVEJTE!

Šnek nebude schopen konzistentně dodávat tyto pelety z násypky do hořáku, což vede k problémům s pálením pelet.

Příliš velký obsah kůry.

NEPOUŽÍVEJTE!

To způsobí příliš mnoho písku v popelu, což povede k ucpání větracích otvorů, špatnému spalování a ucpání sacího systému

NEPOUŽÍVEJTE!

Šnek nebude schopen dodávat tyto pelety správnou rychlostí do hořáku, což ovlivní vstup (a výstup) kotle a spalování.

NEPOUŽÍVEJTE!

Šnek nebude schopen dodávat tyto pelety z násypky do hořáku, což vede k problémům se zapalováním pelet.

8.1. SKLADOVÁNÍ PELET

Pelety by měly být skladovány na suchém a ne příliš chladném místě. Studené a mokré pelety (teplota kolem 5C) snižují tepelný výkon a vyžadují častější čištění kotle.

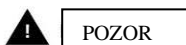

Lidé s poškozenou páteří a těhotné ženy by se měli vyvarovat zvedání pytlů s peletami.

Výrobce odmítá jakoukoli odpovědnost za případné poškození nebo nesprávný provoz kotle v důsledku použití nekvalitních pelet.

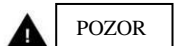

Pelety musí odpovídat DIN 51731, DIN plus, Ö-Norm M-7135 nebo jiným srovnatelným evropským normám.

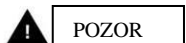

PELETY SE NESMÍ UCHOVÁVAT V BLÍZKOSTI KOTLE. Nechte vzdálenost alespoň půl metru.

Při manipulaci s peletami dávejte pozor, aby se peleta nerozsykala.

Pokud do zásobníku na pelety nasypete piliny, může dojít k zablokování dávkovacího systému pelet.

9. PŘIPOJENÍ K HYDRAULICKÉ INSTALACI

Pro snížení rizika kondenzace se při instalaci kamen doporučuje instalovat třícestný směšovací ventil s přilehlým termostatem.

9.1. Schéma hydraulické instalace kotle na pelety (radiátorové topení)

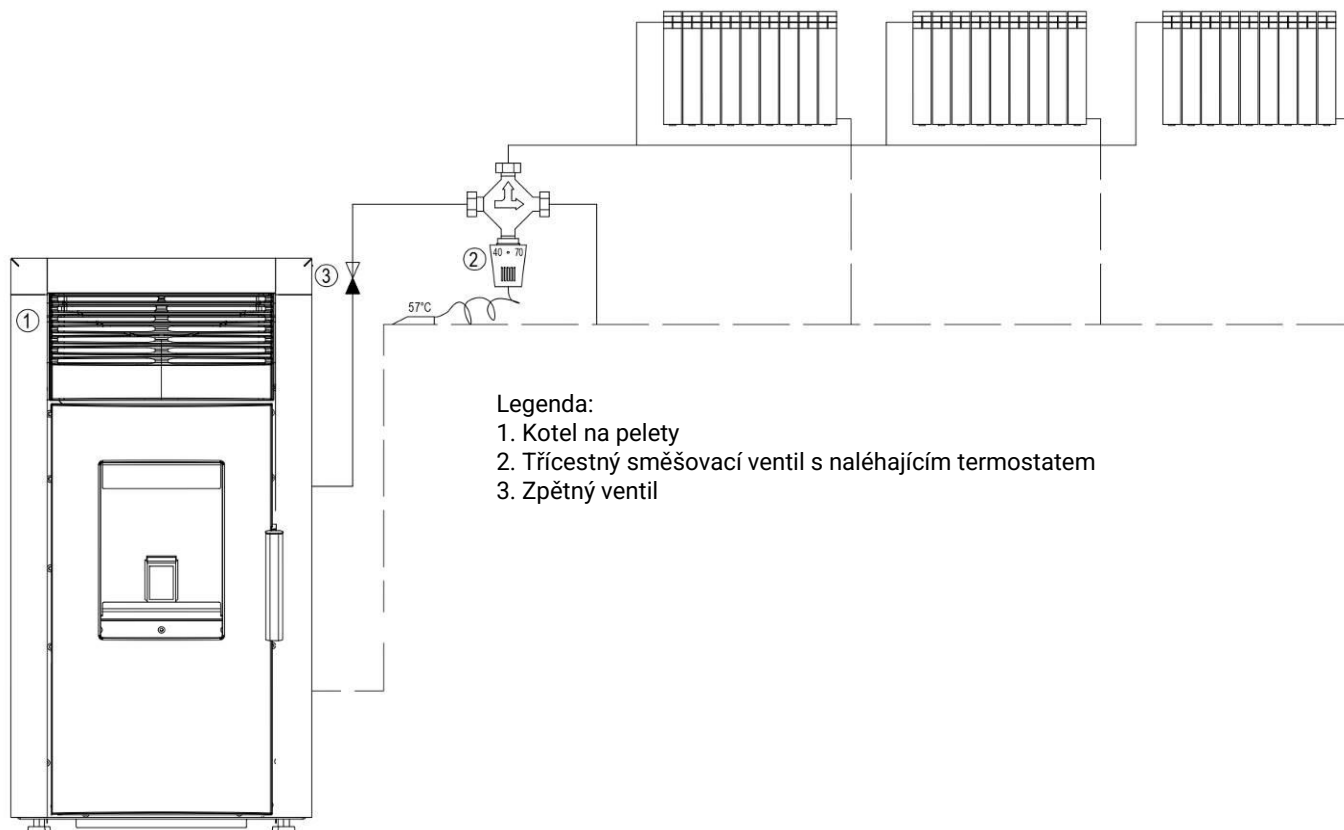

9.2. Schéma hydraulické instalace kotle na pelety (radiátorové a podlahové topení)

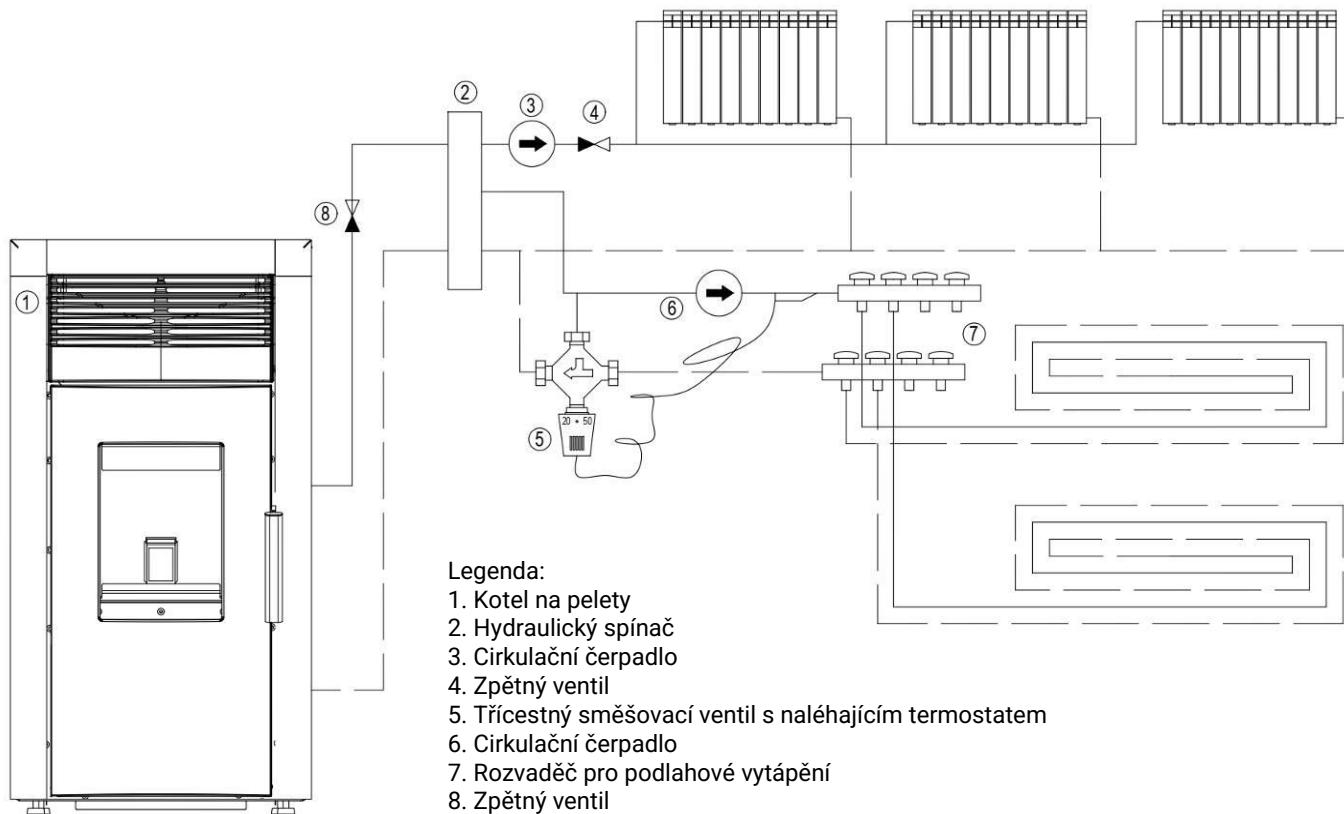

DŮLEŽITÉ!

- Připojení kamen k hydraulické instalaci mohou provádět POUZE kvalifikovaní pracovníci, v souladu s tímto návodem a platnými právními předpisy v zemi, kde se instalace provádí.

ALFA PLAM nepřebírá odpovědnost v případě materiálních škod nebo zranění, která jsou důsledkem nedodržení uvedených doporučení.

Kotel je určen pro etážové i centrální topení.

Kamna jsou určena pro uzavřený topný systém. Držte se nařízení SRPS.

Zadní strana kamen s přípojkami je znázorněna na obrázku 19.

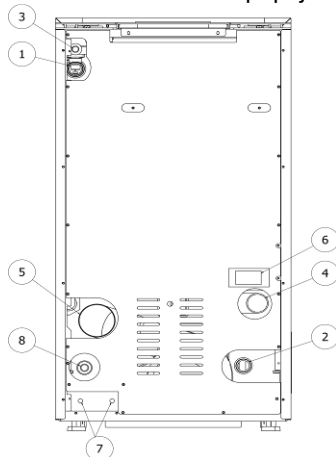

Obrázek 19

1. Přívod 1"
2. Zpátečka 1"
3. Trubička pojistného ventilu
4. Trubka primárního vzduchu
5. Připojení kouřovodu Ø80mm
6. Hlavní vypínač
7. Bezpečnostní termostat
8. Kohoutek pro napouštění a vypouštění 1/2"

10. PŘÍVOD A ZPÁTEČKA

Výstupy přívodu a zpátečky na kotli jsou 1" a nesmí se redukovat respektive zužovat až k první vidlici. Použijte ocelovou trubku 1" nebo měděnou trubku vnějšího průměru Ø28mm (nebo většího průměru).

Při provádění montáže dbejte na sklony trubky, které by měly být 0,5 % (5 mm na metr délky potrubí) a na odvětrání systému (kotel, trubky, radiátory).

Na přívod umístěte termomanometr, který bude ukazovat tlak vody v systému a teplotu vody na výstupu z kotle.

11. VESTAVĚNÉ DÍLY V KAMNECH

-V kamnech jsou vestavěny následující komponenty:

- bezpečnostní ventil,
- cirkulační čerpadlo,
- automatický odvětrávací ventil (hrnec),
- expanzní nádoba,
- kohoutek pro napouštění a vypouštění instalace.

Již tedy není nutné výše uvedené díly instalovat. Kamna jsou kompletní, což je velká výhoda a není již potřeba prostor pro tyto díly.

12.1. BEZPEČNOSTNÍ VENTIL

Ventil se nachází pod víkem kamen na přívodu. Vstupní příjma je R1/2". Otevírá se při tlaku vody 2,5 barů. Dostanete se k ní sejmutím pravé boční strany při pohledu směrem ke kamnům. Výstup pojistného ventilu, jehož příjma vyčnívá zadní stranou nad tlakové potrubí, by měl být sveden do kanalizace.

12.2. CÍRKULAČNÍ ČERPADLO

V kotli je vestavěno kvalitní cirkulační čerpadlo Wilo typ RS 25/6 – 3 na zpátečce R1". Výkon čerpadla je 93W. Elektronika jej zapíná a vypíná podle nastavené teploty vody.

Hřídel čerpadla musí být ve vodorovné poloze. Z těchto důvodů se při připojení k instalaci ujistěte, že se čerpadlo neotáčí! Pevně držte pozinkovaný holender na zadním výstupu.

K čerpadlu se dostanete po sejmutí kulatého krytu přišroubovaného k plechu na levé straně při pohledu směrem ke kamnům.

Upozornění:

Pokud kamna nejsou v provozu delší dobu, (např. měsíc) může se stát, že se hřídel zadře a že nebude pohánět vodu a čerpadlo přestane fungovat nebo shoří. Pokud se při spuštění kotle do provozu voda zahřeje a čerpadlo nebude pohánět vodu, pokud se radiátory při dosažení nastavené teploty nezahřejí, pokud se neozve bublání vody (pohyb vody), nebo pokud teplota vody v bojleru stoupne a radiátory netopí, sejměte kryt z boku, jak je uvedeno v předchozím odstavci a přistupte k čerpadlu. Pod čerpadlo položte hadřík a pomocí plochého šroubováku o šířce hrotu 5 - 7 mm vyšroubujte krátký šroub z přední části čerpadla. Dávejte pozor, aby šroub nezapadl za bok. Z čerpadla poteče trochu vody, což je zcela normální. Zatlačte šroub do otvoru čerpadla, dostaňte se do drážky hřídele čerpadla a otáčením šroubováku a hřídele doleva - doprava rozpohybujte hřídel čerpadla. Vraťte vyjmutý šroub z čerpadla na místo v otvoru čerpadla a dobře jej utáhněte. Ujistěte se, že těsnění pod šroubem čerpadla nevypadlo.

12.3. AUTOMATICKÝ ODVZDUŠŇOVACÍ VENTIL

Na přívodné trubce pod krytem je instalován automatický odvětrávací ventil. Jeho úlohou je vytlačit vzduch z kotle.

Dostanete se k němu odstraněním pravé strany při pohledu směrem ke kotli.

Uzávěr ventilu musí být volný, nesmí být utažený, aby vzduch mohl volně proudit z kotle a instalace.

12.4. EXPANZNÍ NÁDOBA

V samotných kamnech je instalována expanzní nádoba o objemu 8 litrů. Její funkcí je stabilizovat tlak v kotli a topném systému. Továrně nastavený tlak v nádobě je 1 bar.

12.5. KOHOUTEK PRO NAPOUŠTĚNÍ A VYPOUŠTĚNÍ

Kohoutek pro napouštění a vypouštění instalace se nachází na zadní části dole.

Vstupní připojení je R1/2" a výstup má nástavec na hadici.

12. NAPOUŠTĚNÍ INSTALACE A SPOUŠTĚNÍ DO CHODU

Před zahájením hoření je třeba celý systém podlahového (ústředního) vytápění naplnit vodou a dobře odvětrat a kamna řádně připojit ke komínu. Pracovní tlak vody doporučujeme 1 až 1,9 barů a nejlépe ho udržovat v rozmezí 1,2 až 1,6 barů. Zkušební tlak instalace může být až 1,9 barů.

POZNÁMKA:

Kamna se nesmí používat bez vody. Musí být připojena k instalaci, na kterou jsou napojeny radiátory s minimálním výkonem 6 KW.

13. PRAKTICKÝ NÁVOD A RADY NA POUŽÍVÁNÍ TOPNÉHO SYSTÉMU

- Všechny spoje musí být dobře utěsněny a utaženy. Nesmí docházet k únikům vody.
 - Před uvedením do provozu by měla být kompletní instalace otestována pod maximálním tlakem 1,9 barů.
 - Je žádoucí vypustit vodu ze systému alespoň jednou kvůli nečistotám, které se v systému nachází.
 - Ujistěte se, že všechny ventily mezi kamny a instalací jsou otevřené.
 - Před uvedením kotle do provozu se ujistěte, že je z kotle a instalace vypuštěn veškerý vzduch. Z těchto důvodů napouštějte instalaci vodou pomalu, aby všechn vzduch stihl z instalace uniknout.
 - Během fáze vypalování a ochlazování se mohou kamna roztahovat a smršťovat a může být slyšet slabé praskání. Je to naprosto normální jev, protože konstrukce je ocelová a nelze to v žádném případě považovat za vadu.
- Základní tovární naprogramování zaručuje správnou funkci a zabraňuje přehřátí při prvním zapnutí i později.

14. PLNĚNÍ PELETAMI

Plnění zásobníku se provádí z horní strany kamen otevřením víka. Vsypte dřevěné pelety do zásobníku. Jeho kapacita je asi 3 patnáctikilové pytle, to je 45kg pelet.

Chcete-li tento postup zjednodušit, proveďte jej ve dvou fázích:

- Polovinu obsahu pytle nasype do zásobníku a počkejte, až se pelety dostanou na dno. Zapněte kotel.
- Když kotel začne normálně pracovat, nasype pelety do zásobníku na pelety podle potřeby.
- Nikdy neodstraňujte bezpečnostní mřížku ze zásobníku. Při plnění dřevěnými peletami zabraňte kontaktu pytle s horkými povrchy.

15. POPIS A FUNKCE OVLADAČE PRO ŘÍZENÍ PROVOZU KAMEN

15.1. UŽIVATELSKÉ ROZHRAŇÍ

Zobrazovací jednotka umožňuje komunikaci s ovladačem pouhým stisknutím určitých tlačítek.

15.1.1. Displej s tlačítky

Displej zobrazuje informace o stavu provozu kamen. Přístupem do nabídky je možné získat různé typy zobrazení a provést nastavení dostupná v závislosti na úrovni přístupu.

V závislosti na provozním režimu mohou mít displeje různý význam v závislosti na poloze na displeji.

Obrázek 20 ukazuje příklad displeje.

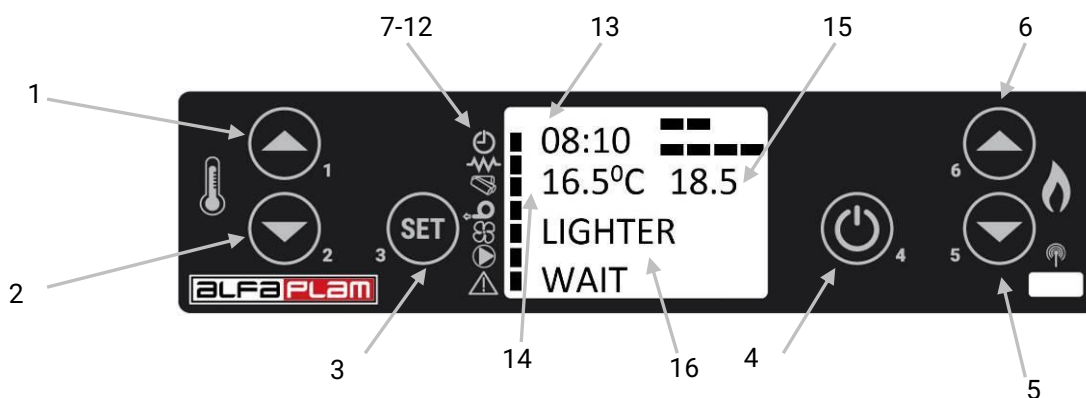

Obrázek 20

Tlačítka:

- 1 – zvýšení teploty a programové funkce změna dne, času
- 2 – snížení teploty a programové funkce změna dne, času
- 3 – změna programu SET
- 4 – ON/OFF zapínání / vypínání, opuštění programu
- 5 – snížení intenzity topení
- 6 – zvýšení intenzity topení
- 7 do 12 – popsáno na obrázku18
- 13 – čas
- 14 – ukazatel pokojové teploty
- 15 – ukazatel teploty vody
- 16 – informace o chodu kamen

Obrázek 21 popisuje význam symbolů na levé straně displeje

Aktivace na displeji jednoho ze segmentů v oblasti "stav" indikuje aktivaci zařízení odpovídající následujícímu seznamu:

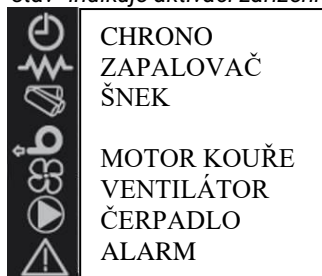

Obrázek 21.

15.1.2. K čemu slouží tlačítka

tlačítko	popis	režim	akce
1	Zvyšuje teplotu	PROGRAMOVÁNÍ	Upravuje/zvyšuje hodnotu vybrané nabídky
		V PROVOZU/VYPNUTO	Zvyšuje hodnotu pokojové teploty
2	Snížuje teplotu	PROGRAMOVÁNÍ	Upraví/sníží hodnotu vybrané nabídky
		V PROVOZU/VYPNUTO	Snížuje hodnotu pokojové teploty
3	Menu	-	Vstup do MENU
		MENU	Přístup k další úrovni podnabídky
		PROGRAMOVÁNÍ	Nastaví hodnotu a přesune se na další položku nabídky
4	ON/OFF odblokování	V PROVOZU	Stisknutím na 2 sekundy se zapnou nebo vypnou kamna, pokud jsou vypnutá respektive zapnutá
		BLOKOVÁNÍ	Odblokuje kamna a převede je do vypnutého stavu
		MENU/ PROGRAMOVÁNÍ	Přenesení se do vyšší úrovně nabídky, nastavená nastavení se uloží do paměti
5	Snížuje výkon	V PROVOZU/VYPNUTO	Nastavuje výstupní výkon kamen
		MENU	Přejde na další položku nabídky
		PROGRAMOVÁNÍ	Vrátí se na další položku podnabídky, nastavení se uloží
6	Zvyšuje výkon	MENU	Přejde na předchozí položku nabídky
		PROGRAMOVÁNÍ	Přejde do předchozí podnabídky, nastavená nastavení se uloží do paměti

Tabulka 5

15.2. PRACOVNÍ REŽIM (UŽIVATEL)

15.2.1. Zapálení kamen

Když jsou kamna připojena k elektrické síti, přepněte přepínač umístěný na zadní straně kamen do polohy 1. Poté se na displeji zobrazí následující:

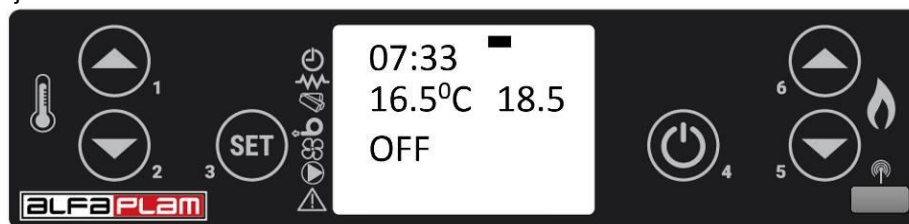

Obrázek 22

Kamna zapnete podržením tlačítka 4 na několik sekund, ihned poté se na displeji zobrazí hlášení START (obrázek 23) - kamna se spustila.



Obrázek 23

Ihned poté dostáváme hlášení LIGHTER WAIT (obr. 24) - zapalovač svítí a následně se objeví hlášení LOAD PELLE (obr. 25) - začíná vkládání pelet. Následuje hlášení FIRE WAIT (obrázek 26) - čekáme na zapálení pelet a když teplota spalin dosáhne 45°C, objeví se hlášení FLAME LIGHT (obrázek 27).



Obrázek 24

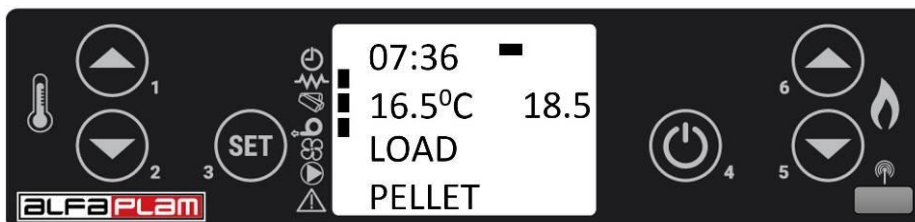

Obrázek 25

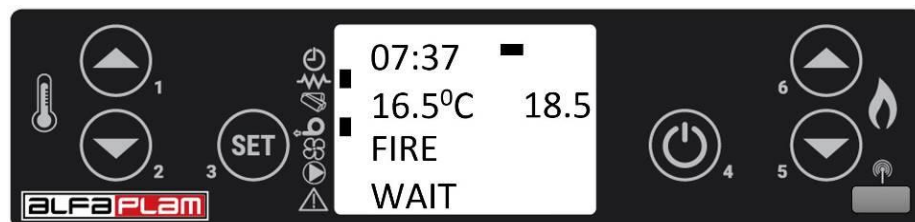

Obrázek 26

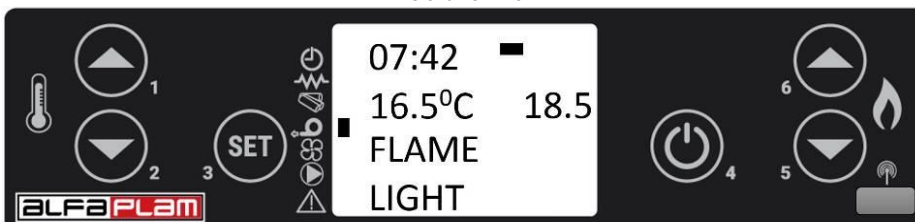

Obrázek 27

Po této zprávě se stabilizuje plamen, kamna přejdou do pracovního režimu a zobrazí se WORK (obrázek 28), kamna pak pokračují ve stabilním pracovním procesu.

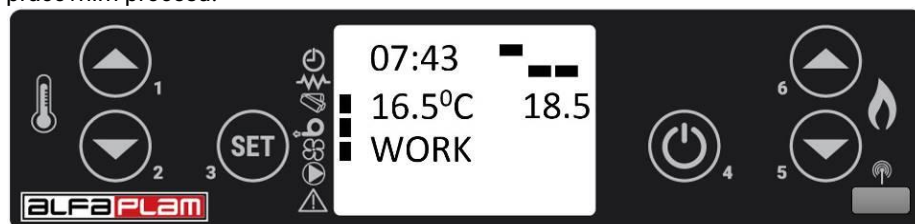

Obrázek 28

15.2.2. Neúspěšné zapálení

Pokud po vypršení 20 minut teplota kouře nedosáhne minimální dovolené hodnoty 45°C, kamna přejdou do stavu alarmování, viz kapitola 15.6.3.

15.2.3. Kamna v chodu

Pokud je fáze zážehu pozitivně ukončena, tzn. pokud teplota spalin dosáhne hodnoty 45°C za méně než 20 minut, kamna se přepnou do režimu WORK, který představuje běžný režim provozu.

15.2.4. Nastavení teploty prostoru a vody v kotli

Pro nastavení teploty místnosti a vody v bojleru stačí stisknout tlačítka 1 nebo 2. Na displeji se zobrazí aktuální stav nastavené teploty (T_{SET}).

Kamna jsou továrně nastavena na teplotu vody v kotli 65°C a na teplotu místnosti 20°C.

Stisknutím tlačítka 1 se zobrazí SET TEMP. WATER (obrázek 29) tj. nastavená hodnota teploty vody v kotli. Poté tlačítkem 1 zvyšujeme a tlačítkem 2 snižujeme hodnotu teploty a tímto způsobem nastavujeme požadovanou teplotu vody v kotli. Teplota vody se může nastavovat v rozsahu od 40°C do 80°C.

Doporučujeme, abyste teplotu vody nenastavovali pod 57°C kvůli možné kondenzaci v kotli a ani nad 75°C.

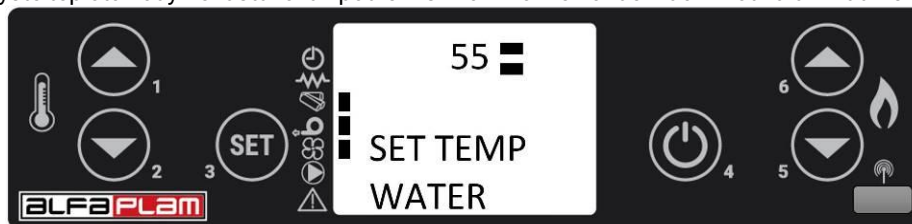

Obrázek 29

Stisknutím tlačítka 2 se zobrazí zpráva SET TEMP. ROOM (obrázek 30) tzn. nastavená hodnota pokojové teploty. Poté tlačítkem 1 zvyšujeme a tlačítkem 2 snižujeme hodnotu teploty a nastavujeme tak požadovanou hodnotu pokojové teploty. Teplotu v místnosti lze nastavit v rozsahu od 7°C do 40°C.



Obrázek 30

15.2.5. Teplota místnosti nebo vody v kotli dosáhla nastavené teploty

Když teplota místnosti nebo vody v bojleru dosáhne nastavené hodnoty (TSET), tepelný výkon se automaticky převede na minimální hodnotu, kamna se přepnou do ekonomického režimu provozu, kdy je dosažena úspora paliva a na displeji se zobrazí hlášení WORK MODULAT, jak je znázorněno na obrázku 31:

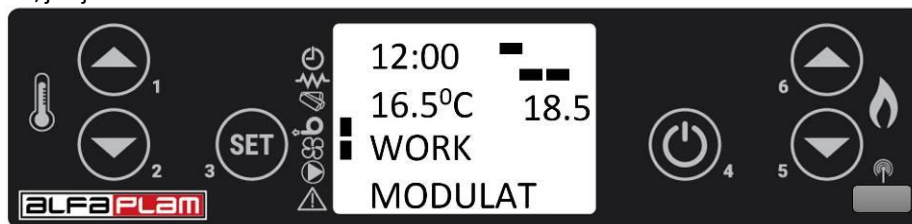

Obrázek 31

Pokud teplota v místnosti nebo vody v kotli přesáhne nastavenou hodnotu o 4 °C ($T_{SET} + 4\text{ °C}$), aktivuje se režim STANDBY, kamna se dočasně vypnou. K opětovnému zapálení dojde až, když jsou splněny následující podmínky:

$$T_{\text{prostoru}} < (T_{\text{SET}} - 4\text{ °C})$$

15.2.6. Nastavení výkonu kamen

Když kamna po fázi zapálení přejdou do fáze normálního provozu (fáze WORK), je možné upravit výstupní výkon kamen, tedy intenzitu ohřevu. Po stisknutí kláves 5 a 6 se zobrazí zpráva SET OUTPUT tzn. upravte výstupní výkon kamen (obrázek 32). Tlačítkem 6 zvyšujeme a tlačítkem 5 snižujeme výkon kamen. Úroveň 1 je minimální a úroveň 5 je maximální výkon.

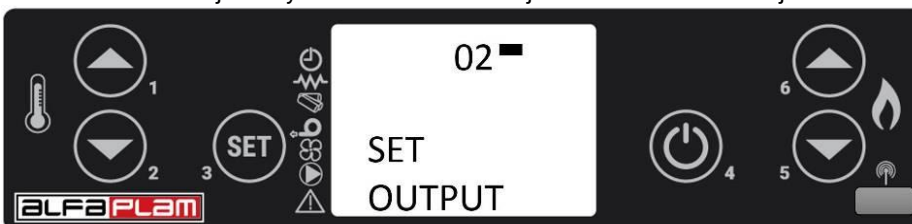

Obrázek 32

15.2.7. Čištění kotle

Při běžném provozu v provozním režimu se v intervalech stanovených na určitý počet minut aktivuje režim „ČIŠTĚNÍ KOTLE“, jehož doba trvání je určitý počet sekund v závislosti na typu kamen, kvalitě pelet atd.

Poté se podávání pelet zastaví a hořák se vyčistí od nespálených pelet, což je doprovázeno hlášením CLEANING FIRE-POT na displeji.

15.2.8. Vypínání kamen

Pro vypnutí kamen stačí podržet tlačítko 4 stisknuté po dobu 2 sekund.

Šnek se okamžitě zastaví a kouřový motor se přepne na vyšší rychlost, na displeji se zobrazí zpráva: FINÁLNÍ ČIŠTĚNÍ (obrázek 33). Následuje fáze ZÁVĚREČNÉHO ČIŠTĚNÍ, která trvá od 10 do 20 minut.

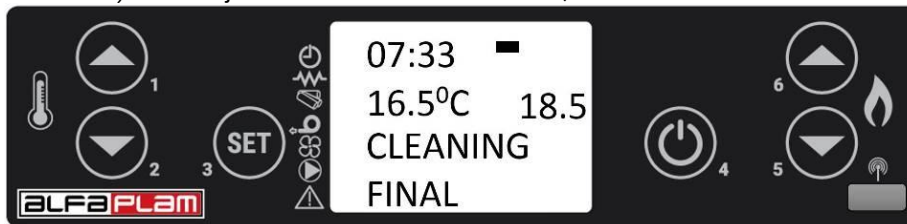

Obrázek 33

Činnost kouřového motoru končí po uplynutí 10 minut od vypnutí kamen a také poté, co teplota kouře klesne pod 70°C. Když jsou kamna vypnutá, na displeji se objeví zpráva OFF (Obrázek 34).

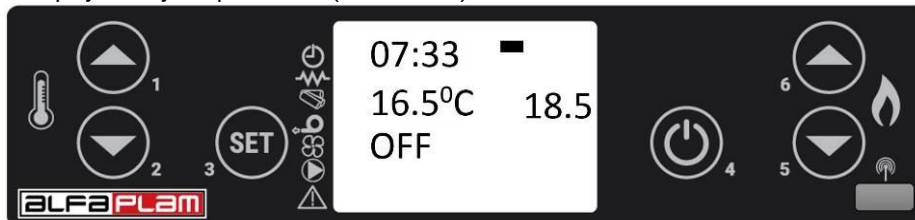

Obrázek 34

15.2.9. Opětovné zapálení kamen

Kamna není možné znovu zapnout, dokud teplota spalin neklesne pod 45°C, tedy dokud kamna nevychladnou.

15.3. VZHLED PLAMENU-OHNĚ

Měli byste věnovat pozornost tvaru, barvě a charakteru plamene.

Tvar plamene by měl být protáhlý a široký a „živý“.

Barva plamene má být od žluté, světle žluté až po bílou.

Charakter ohně by měl být „živý“.

15.4. MENU

Stisknutím tlačítka 3 (MENU) vstoupíte do nabídky.

Je rozdělena do různých položek a úrovní, které umožňují přístup k nastavení a programování karty.

Položky nabídky, které umožňují přístup k technickému programování, jsou chráněny klíčem.

15.4.1. Menu uživatele

Následující přehled stručně popisuje strukturu menu a v tomto odstavci se zaměřuje pouze na volby dostupné uživateli.

Klávesa 3 se používá pro přístup do Menu, poté se stejná klávesa používá pro přístup do další úrovně podnabídky a nakonec se klávesa 3 používá k nastavení hodnoty a přechodu na další položku nabídky. Tlačítko 6 přepne do předchozí podnabídky a provedená nastavení se uloží. Stisknutím tlačítka 5 se přesunete do další podnabídky a nastavení se uloží. Tlačítko 4 se přesune do vyšší úrovně nabídky, nastavení se uloží.

15.4.2. Menu 01 – nastavení času

Tato nabídka nastavuje aktuální čas a datum na displeji. Elektronická karta je vybavena lithiovou baterií, která umožňuje, aby vnitřní hodiny fungovaly déle než 3/5 roku. Pro nastavení času je nutné vstoupit do menu nastavení času a data. Stiskněte tlačítko SET a pomocí tlačítka 5 přejděte do nabídky 01, jak je znázorněno na obrázku 35:



Obrázek 35

Stiskněte tlačítko SET a pomocí tlačítek 1 nebo 2 nastavte správný den v týdnu (PONDĚLÍ, ÚTERÝ...) (obrázek 36)

Stiskněte tlačítko SET a pomocí tlačítek 1 a 2 nastavte hodiny na hodinách (obr. 37).

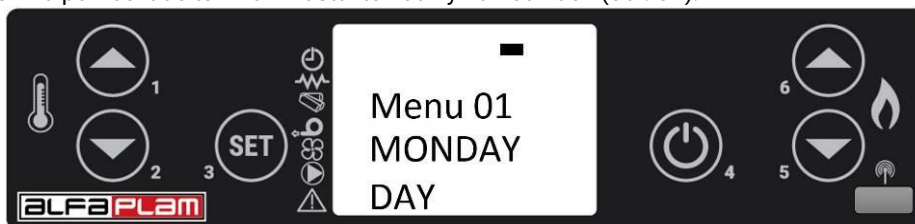

Obrázek 36



Obrázek 37

Stiskněte tlačítko SET a pomocí tlačítek 1 a 2 nastavte minuty (obrázek 38).

Stiskněte tlačítko SET a pomocí tlačítek 1 a 2 nastavte měsíc v roce (obrázek 39).

Stiskněte tlačítko SET a pomocí tlačítek 1 a 2 nastavte den v měsíci (obrázek 40).

Stiskněte tlačítko SET a tlačítka 1 a 2 nastavte rok (obrázek 41).

Po dokončení tohoto nastavení se vraťte do domovské nabídky stisknutím tlačítka 4



Obrázek 38

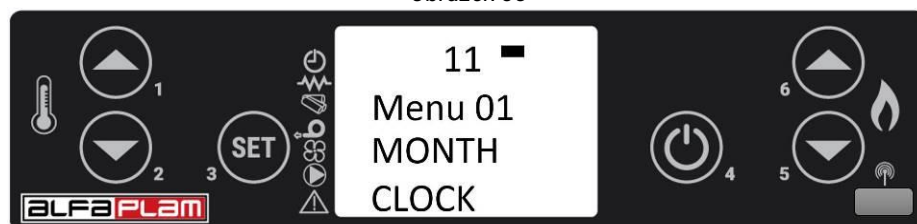

Obrázek 39



Obrázek 40

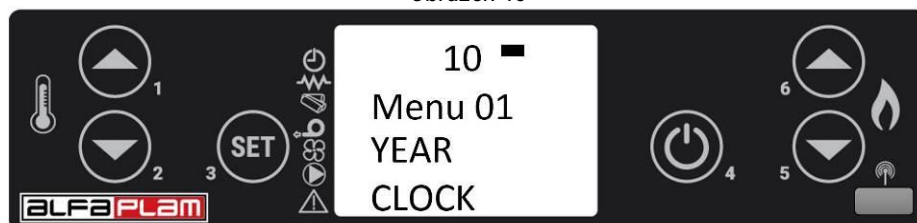

Obrázek 41

15.4.3. Menu 02 – programování chodu kamen

Existují tři druhy programování chodu kamen:

- Denní programování
- Týdenní programování
- Víkendové programování

Denní programování

Umožňuje nastavení denních funkcí chronotermostatu. Kamna lze na přání zapnout a vypnout dvakrát a to je regulováno programy s tím, že mezi vypnutím a opětovným spuštěním musí uplynout dostatek času, aby kamna vychladla. Je nutné, aby byl správně nastaven čas a datum (Menu 01). Funkce zapínání a vypínání kamen závisí na tomto úkonu, proto nezapomeňte nastavit správný čas.

Nejprve stiskněte tlačítko SET a pomocí tlačítka 5 vstupte do nabídky 02, jak je znázorněno na obrázku 42:



Obrázek 42

Stiskněte tlačítko SET, tak jako na obrázku 43:

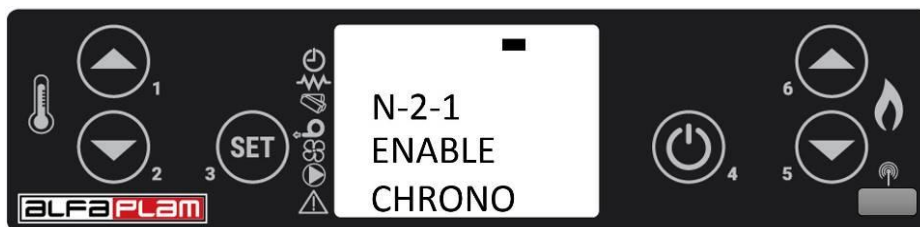

Obrázek 43

Stiskněte tlačítko SET, displej je jako na obrázku 44. Stisknutím tlačítka 1 zapneme chronotermostat (on), jak je znázorněno na obrázku 45.

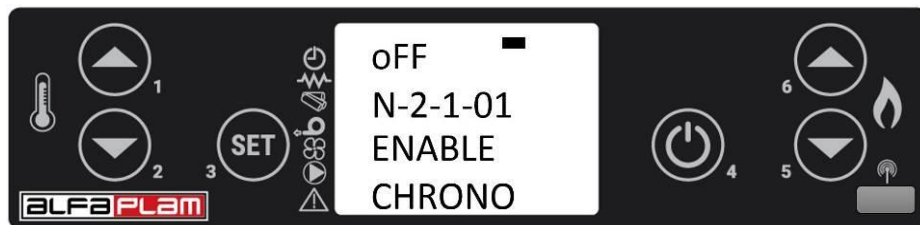

Obrázek 44

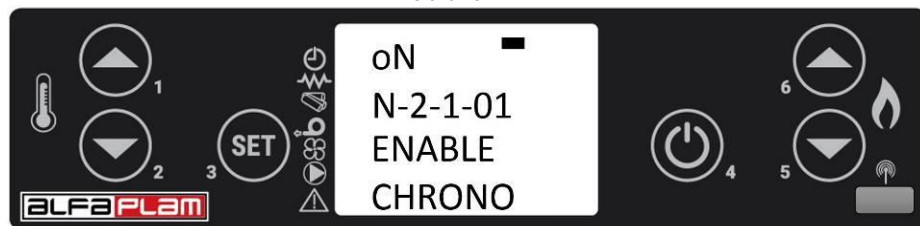

Obrázek 45

Stiskněte klávesu 4 a poté klávesu 5, na displeji se pak zobrazí displej jako na obrázku 46:

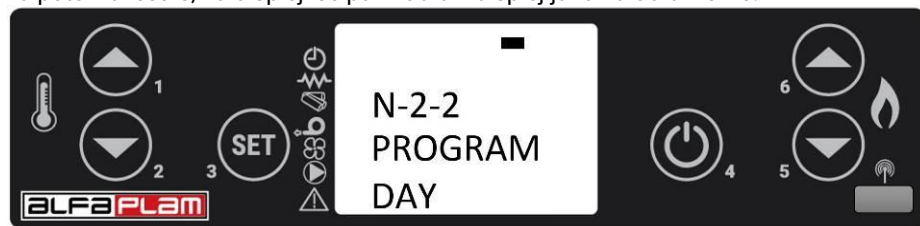

Obrázek 46

Stiskněte dvakrát tlačítko SET a displej bude vypadat jako na obrázku 47. Tlačítky 1 nebo 2 nastavíte čas prvního zapálení kamen během dne. Stisknutím tlačítka SET bude displej vypadat jako na obrázku 48 a tlačítky 1 nebo 2 se nastavuje čas prvního vypnutí kamen.



Obrázek 47



Obrázek 48



Obrázek 49

Stisknutím tlačítka SET přepnete na nastavení jiného programu. Tlačítkem 1 nastavujeme dobu zapálení kamen (obrázek 49). Stiskneme tlačítko SET a nastavíme dobu vypnutí kamen (obrázek 50). Po dokončení nastavení stiskněte tlačítko 4 pro návrat do hlavní nabídky a na displeji se zobrazí indikátor, že programování je aktivní.

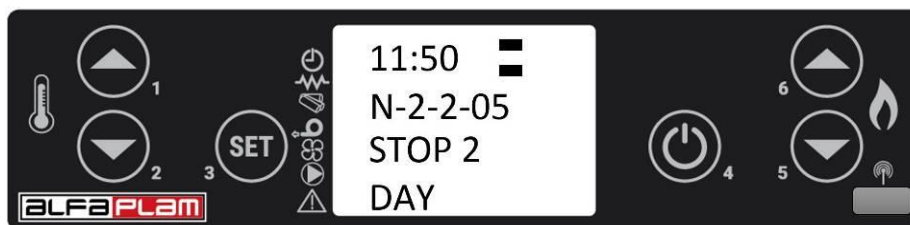

Obrázek 50

Týdenní programování

Týdenní programování nabízí 4 nezávislé programy (4 programy vypínání a zapálení). Pro každý den v týdnu zvlášť, tyto 4 programy se mohou kombinovat, tj. jestli bude nějaký z nich aktivní nebo ne (OFF nebo ON). Ujistěte se, že jsou programy nastaveny pečlivě, aby se časy zapalování a vypínání nepřekrývaly.

Pozor: programujte pečlivě, obecně se vyhněte překrývání časů aktivace a/nebo deaktivace ve stejný den v různých programech.

Postup programování je následující:

První čtyři kroky při programování jsou stejné jako při nastavování denního programu (obrázky 42-45). Stiskněte tlačítko 4 a poté dvakrát tlačítko 5 a displej bude vypadat jako na obrázku 51.



Obrázek 51

Stiskněte tlačítko SET a poté tlačítko 1 a aktivujte týdenní programování (Zapnuto), jak je znázorněno na obrázku.

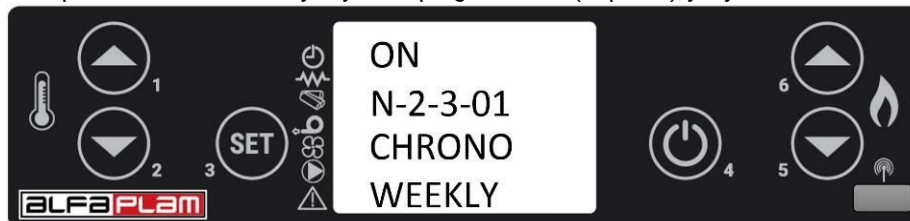

Obrázek 52

Stiskněte tlačítko SET a poté pomocí tlačítka 1 nastavte čas spuštění kamen v prvním programu, jak je znázorněno na obrázku 53. Opakujte stejný postup a nastavte čas vypnutí kamen v prvním programu na obrázku 54.

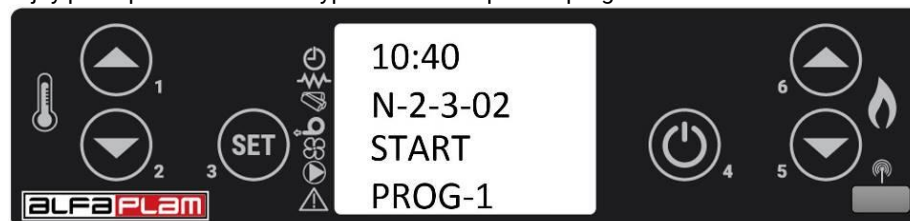

Obrázek 53

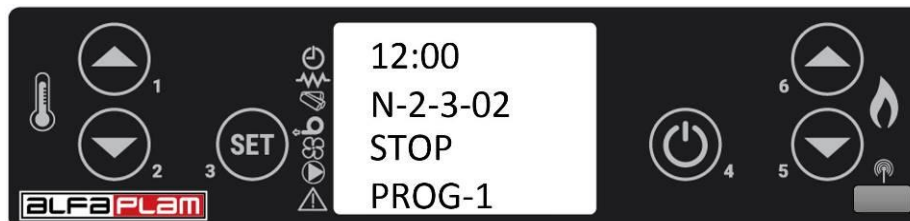

Obrázek 54

Stiskneme klávesu SET a klávesou 1 aktivujeme (ON) nebo deaktivujeme (OFF) program 1 pro odpovídající den v týdnu od pondělí do neděle, jak je znázorněno na obrázku 55 a 56. Přepínání ze dne na den se provádí stisknutím tlačítka SET.

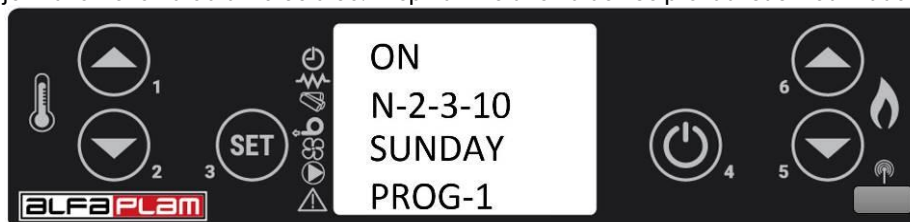

Obrázek 55

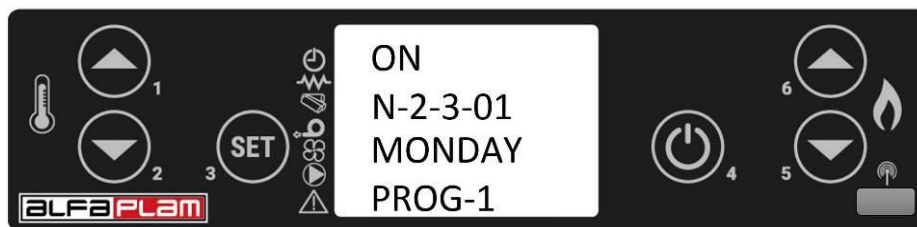

Obrázek 56

Stisknutím tlačítka SET přejdete k nastavení druhého programu a jeho aktivaci pro každý den v týdnu jednotlivě (stejně jako u programu 1). Provedte stejný postup pro zbývající dva programy (program 3 a 4). Na displeji se zobrazí indikátor aktivace programování.

Pozor: Deaktivujte denní programování, pokud si přejete používat týdenní programování

Víkendové programování

Víkendové programování umožňuje programování, zapínání a vypínání kamen (dvakrát během dne) během víkendu (sobota a neděle). Víkendové programování aktivujte pouze v případě, že denní a týdenní programování je deaktivováno.

První čtyři kroky při programování jsou stejné jako při denním programování (obrázky 42-45). Stiskněte třikrát klávesu 4 a poté klávesu 5 a na displeji se zobrazí to co na obrázku 57.



Obrázek 57

Stisknutím tlačítka SET aktivujeme víkendový program, jak je znázorněno na obrázku 58.

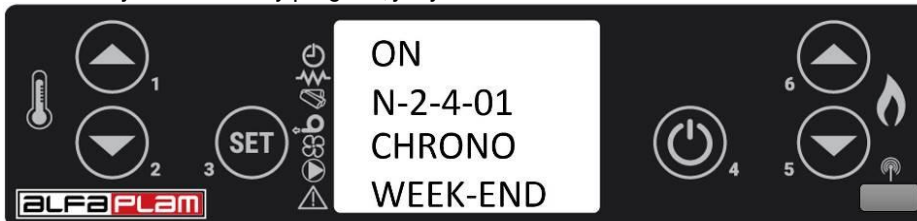

Obrázek 58

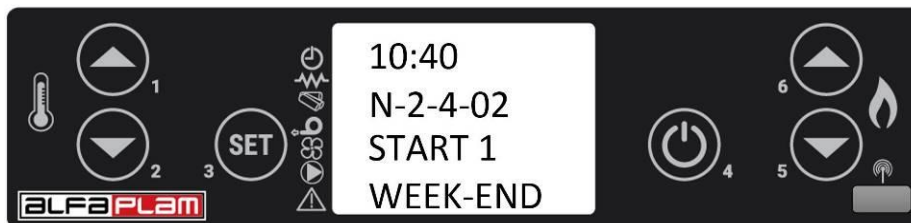

Obrázek 59

Stisknutím tlačítka SET a následně tlačítka 1 nastavíme čas prvního zapálení kamen podle obrázku 59. Opětovným stisknutím tlačítka SET a tlačítka 1 nastavíme čas vypnutí kamen a displej bude vypadat jako na obrázku 60.



Obrázek 60

Stejný postup použijete pro programování druhého víkendového programu, obrázky 61 a 62.



Obrázek 61



Obrázek 62

Po tomto nastavení se stiskem tlačítka 4 vrátíme do hlavní nabídky.

DOPORUČENÍ: Abyste předešli zmatkům a nechtěným operacím zapínání a vypínání, aktivujte vždy pouze jeden program.

Deaktivujte denní program, pokud si přejete aktivovat týdenní. Víkendový program mějte vždy neaktivní, pokud používáte týdenní program 1, 2, 3 i 4.

Aktivujte víkendové programování pouze po deaktivaci týdenního programování.

15.4.4. Menu 03 – výběr jazyka

Umožňuje výběr jazyka z nabídky.

úroveň 1	Úroveň 2	Nastavit stisknutím tlačítka SET
Menu 03 – vybrat jazyk		
	Menu 03-01 – italština	Set
	Menu 03-02 – francouzština	Set
	Menu 03-03 – angličtina	Set
	Menu 03-04 – němčina	Set

Poznámka: Tovární nastavení je angličtina a doporučuje se neměnit jazyk.

15.4.5. Menu 04 – režim STAND-BY

Když je nastaveno ON, aktivuje se režim „STAND-BY“, který vypne kamna poté, co zvolená teplota stoupne o 4°C nad nastavenou teplotu (TSET) na dobu delší než 2 minuty.

Po vypnutí způsobeném tímto nastavením bude restart možný pouze při splnění následující podmínky:

$$T < T_{SET} - 4^{\circ}\text{C}$$

Pozor: Doporučujeme ponechat tovární nastavení v menu 04 "STAND-BY" režim.

15.4.6. Menu 05 – režim zvukového signálu

Výběrem možnosti "OFF" se vypíná akustická signalizace.

15.4.7. Menu 06 – první plnění

Umožňuje naplnit kamna peletami, ikdyž jsou kamna vypnutá a chladná. Toto plnění trvá 90 sekund. Započne se tlačítkem 1 a přeruší tlačítkem 4. Není nutné používat toto menu.

15.4.8. Menu 07 – režim kamen

Vstupem do této nabídky můžete vidět aktuální stav kamen. Jsou vidět hodnoty teploty spalin, počet otáček kouřového motoru atd.

15.4.9. Menu 08 – technická nastavení

Přístup do tohoto menu není uživateli přístupné.

15.5. ALARMY

V případě, že se vyskytnou nesrovnalosti v provozu kamen, regulátor zareaguje a upozorní na nesrovnalosti určitým typem alarmu. K dispozici jsou následující alarmy.

Příčina alarmu	Zobrazení na displeji
Sonda teploty spalin	PROBE EXHAUST
Překročení teploty spalin	HOT EXHAUST
Neúspěšné zapálení	NO LIGHTIN-
Vypnutí v režimu chodu kamen v důsledku spotřebování pelet	NO PELLET
Výpadek elektrického napájení	BLACK OUT
Bezpečnostní tlakový spínač šneku	FAILURE DEPRESS
Obecný bezpečnostní termostat	SAFETY THERMAL
Porucha motoru kouřových plynů	FAN FAILURE
Pojistka šneka	ALARM TRIAC CO.
Porucha průtokoměru	PRESS WATER

Tabulka 6

Každá aktivace alarmu způsobí automatické vypnutí kamen

Alarm se aktivuje 30 sekund po nepravdivosti provozu kamen. Zruší se stisknutím tlačítka 4.

15.5.1. Alarm sondy teploty spalin

Zapne se v případě poruchy detektoru kouře, když se rozbije nebo je vypnutý. Po dobu trvání alarmu se kamna sama vypnou.



Obrázek 63

15.5.2. Alarm překročení teploty kouře

Dochází k němu, když kouřová sonda detekuje teplotu vyšší než 280°C. Na displeji se zobrazí zpráva jako na obrázku 64.



Obrázek 64

Po čas alarmu se ihned aktivuje vypínání kamen.

15.5.3. Alarm neúspěšného zapálení

Zapne se, pokud fáze zapálení neúspěchá.

Ihned se aktivuje vypínání.



Obrázek 65

15.5.4. Alarm vypínání ve fázi chodu kamen

Pokud plamen zhasne během provozní fáze a teplota kouře klesne pod minimální provozní práh (45°C), aktivuje se alarm jako na následujícím obrázku:



Obrázek 66

Ihned se aktivuje vypínání.

15.5.5. Alarm bezpečnostního tlakového spínače šneka

Pokud tlakový spínač (měřič přívodu vzduchu) zjistí, že tlak je pod prahovou hodnotou aktivace tlakového spínače, zareaguje tak, že přeruší napájení šneku. Zobrazí se zpráva: „Alarm Failure Depress“ a systém se zastaví.

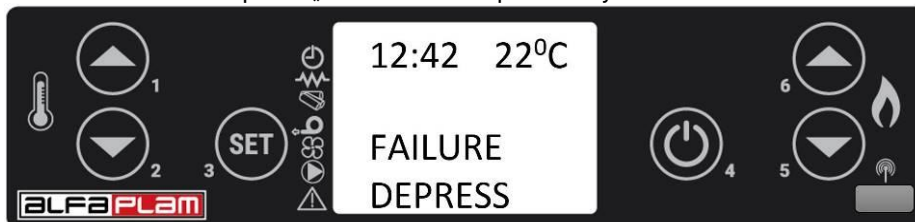

Obrázek 67

15.5.6. Alarm obecného termostatu

Pokud obecný bezpečnostní termostat zjistí, že teplota je vyšší než prahová hodnota termostatu, zareaguje tak, že přeruší napájení šneku. Zobrazí se zpráva **ALARM SAFETY THERMAL** a systém se zastaví.



Obrázek 68

Alarm přehřátí kotle nebo šnekového dopravníku na pelety: tento alarm se objeví, když je teplota kotle nebo teplota pouzdra šneku podávání pelet příliš vysoká a poté se objeví hlášení "SAFETY THERMAL". Jedná se o dodatečné bezpečnostní mechanické zařízení. Pro návrat k normálnímu provozu byste měli počkat, až kamna vychladnou (kouřový motor běží). Toto chlazení trvá asi dvacet minut. Poté obnovte funkci bezpečnostního termostatu, který blokoval provoz kamen (odšroubováním plastového krytu a stisknutím tlačítka termostatu rukou, dokud neuslyšíte jemný kovový zvuk) umístěného na zadní straně kamen, obrázek 69, a poté stisknete tlačítko 4 na 2-3 sekundy, dokud se kamna nevrátí do polohy ON.

Termostat, který je bližší boční straně zablokuje chod kamen ve chvíli, kdy se kamna zahřejou na teplotu 88°C a šnek se zahřeje na 80°C.

POZNÁMKA: Pokud se aktivuje některý z těchto dvou alarmů, zkontrolujte, zda komora není zanesená popelem nebo zda není komín částečně ucpaný.

Obrázek 70 ukazuje hlavní vypínač kamen s propojovacím kabelem.



Obrázek 69



Obrázek 70.

15.5.7. Alarm poruchy motoru kouřových plynů

Pokud dojde k poruše spalínového motoru, kamna se zastaví a zobrazí se hlášení PORUCHA VENTILÁTORU ALARM jako na obrázku níže. Okamžitě se aktivuje procedura vypnutí.



Obrázek 71

15.5.8. Výpadek elektrického proudu (block-out)

Po ztrátě napětí v síti a v závislosti na stavu, ve kterém se kamna nacházela, se mohou objevit následující možnosti:

předchozí stav	Trvání stavu bez proudu	Nový stav
Vypnutá kamna	jakékoli	Vypnutá kamna
Zapálení kamen	< 30sec	Zapálení kamen
Plnění peletami	< 30sec	Plnění peletami
Čekání na plamen	< 30sec	Čekání na plamen
Chod kamen	< 30sec	Chod kamen
Čištění kotle	< 30sec	Čištění kotle
Vypínání kamen	< 30sec	Vypínání kamen

Tabulka 7

V každém případě, pokud výpadek el. proudu trvá déle než 30 sekund, kamna se vypnou. Po obnovení napájení (pokud přerušování napájení trvalo déle než 30 sekund) se na displeji zobrazí následující zpráva:

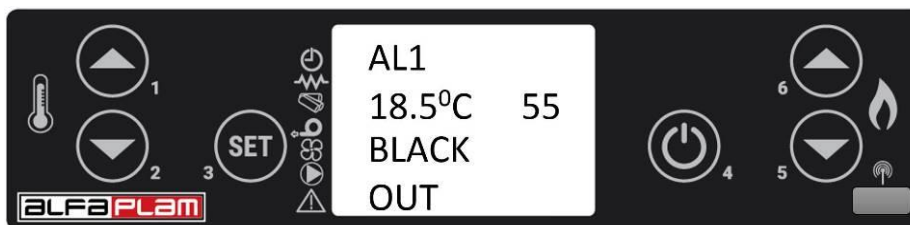

Obrázek 72



Obrázek 73

Alarm je nutné zrušit stisknutím tlačítka 4 na několik sekund, takže displej bude vypadat jako na obrázku 73. Při této příležitosti se zapne kouřový motor a začne čištění kamen. Po dokončení tohoto procesu bude displej vypadat jako na obrázku 74 a kamna budou znovu připravena ke spuštění.

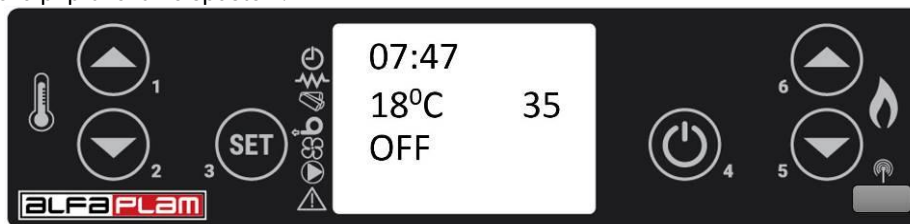

Obrázek 74

Kamna jsou chráněna proti velkým proudovým poruchám pomocí standardních pojistek umístěných v hlavním vypínači na zadní straně kamen a na ovládacím panelu - základní desce.

-VENTILÁTOR ODPADNÍCH PLYNŮ

Pokud se ventilátor zastaví, základní deska okamžitě zablokuje přívod pelet a zobrazí se alarm.

-MOTOR S REDUKTOREM

Když motor s převodovkou přestane fungovat, kamna pokračují v provozu, dokud plamen nezhasne kvůli nedostatku kyslíku a není dosaženo minimální úrovně chlazení.

-DOČASNÉ PŘERUŠENÍ PŘÍVODU VZDUCHU

Po krátkém výpadku proudu se kamna automaticky přepnou na chlazení.

-KAMNA SE NEZAPALUJÍ

Když se při zapalování nevyvine plamen, kamna se přepnou do poplachového stavu.

17. PORUCHY - PŘÍČINY - ŘEŠENÍ

PROBLÉMY	MOŽNÉ PŘÍČINY	ŘEŠENÍ
Dřevěné pelety nebyly vkládány do topeniště, do spalovací komory.	<ol style="list-style-type: none"> 1. Zásobník na pelety je prázdný. 2. Spirála je zablokována. 3. Motor šnekového převodu je vadný. 4. Elektronická karta nefunguje. 	<ol style="list-style-type: none"> 1. Doplnit zásobník. 2. Vyprázdnit zásobník a odblokovat spirálu- šnek. 3. Vyměňte redukční motor. 4. Vyměňte elektronickou kartu.
V kotli se objevila vlhkost	<ol style="list-style-type: none"> 1. Kondenzace kouřových plynů. 	<ol style="list-style-type: none"> 1. Porovnejte celkový výkon instalovaných topných těles s výkonem kamen. Pokud je celkový výkon instalovaných topných těles větší než celkový výkon kamen dodávaných do vody, vyměňte kamna za silnější, případně přizpůsobte počet radiátorů výkonu kamen.
Oheň zhasne nebo se kamna automaticky vypnou.	<ol style="list-style-type: none"> 1. Zásobník na pelety je prázdný. 2. Do spalovací komory nejsou dodávány pelety. 3. Zásah bezpečnostní sondy teploty pelet. 4. Dveře nejsou úplně zavřené nebo jsou opotřebovaná těsnění. 5. Neadekvátní pelety. 6. Slabá dodávka pelet. 7. Spalovací komora je znečištěná. 8. Komín je ucpán. 9. Porucha tlakového spínače. 10. Motor odsávání kouře je poškozený. 	<ol style="list-style-type: none"> 1. Doplnit zásobník. 2. Viz předchozí řešení. 3. Nechte kamna úplně vychladnout a znovu je zapněte. Pokud problém přetrvává, kontaktujte technický servis. 4. Zavřete dveře nebo vyměňte těsnění za originální těsnění. 5. Změňte typ dřevěných pelet a zvolte typ schválený výrobcem. 6. Provéřte dávkování a nastavení. 7. Vyčistěte spalovací komoru podle pokynů v návodu. 8. Vyčistit kouřovod. 9. Vyměňte tlakový spínač. 10. Zkontrolujte motor a případně jej vyměňte.
Kamna fungují několik minut a poté se vypnou.	<ol style="list-style-type: none"> 1. Fáze zapínání ještě neskončila. 2. Dočasný výpadek elektrického proudu. 3. Ucpáný kouřovod. 4. Rušení nebo porucha teplotní sondy. 5. Svíčka je poškozena. 	<ol style="list-style-type: none"> 1. Znovu zapněte. 2. Viz předchozí bod. 3. Vyčistěte kouřovod. 4. Provéřte nebo vyměňte sondu. 5. Provéřte nebo vyměňte svíčku.
Dřevní pelety se ukládají ve spalovací komoře. Sklo dvířek je špinavé a plamen je slabý.	<ol style="list-style-type: none"> 1. Nedostatek spalovacího vzduchu. 2. Vlhké nebo neadekvátní pelety. 3. Motor systému odsávání kouře je vadný. 	<ol style="list-style-type: none"> 1. Vyčistěte spalovací komoru, prověřte, jestli jsou otvory průchozí. Proveďte běžné čištění spalovací komory a kouřovodný kanál. Provéřte, jestli přívod vzduchu není ucpáný. Provéřte stav těsnění na dvířkách. 2. Změňte druh pelet. 3. Provéřte motor a eventuelně ho vyměňte.
Motor odsavače kouře nefunguje.	<ol style="list-style-type: none"> 1. Kamna nejsou napájena el. proudem. 2. Motor je poškozený. 3. Základní deska je vadná. 4. Kontrolní panel nefunguje. 	<ol style="list-style-type: none"> 1. Zkontrolujte síťové napájení a bezpečnost tavného odporu. 2. Zkontrolujte motor a kondenzátor a v případě potřeby je vyměňte. 3. Vyměňte elektronickou kartu. 4. Vyměňte kontrolní panel.
V automatickém režimu kamna pracují nepřetržitě na maximální výkon	<ol style="list-style-type: none"> 1. Termostat je programován na maximální pozici. 2. Termostat okolního vzduchu vždy měří studený vzduch. 3. Teplotní sonda je poškozená. 4. Ovládací panel je vadný nebo nefunguje. 	<ol style="list-style-type: none"> 1. Znovu nastavit teplotu termostatu. 2. Vyměňte pozici sondy. 3. Zkontrolujte sondu a v případě potřeby ji vyměňte. 4. Zkontrolujte ovládací panel a případně jej vyměňte.
Kamna se nezapnou	<ol style="list-style-type: none"> 1. Nedostatek elektrického proudu. 2. Sonda na dřevěné pelety je zablokována. 3. Tlakový spínač nefunguje (hlásí zablokování). 4. Odsavač kouře nebo kouřovod je ucpáný. 	<ol style="list-style-type: none"> 1. Zkontrolujte, zda je zástrčka zatlačena a zda je hlavní vypínač v poloze "I". 2. Odblokujte sondu ovlivněním termostatu na zadní straně. Pokud se znovu zablokuje, vyměňte termostat. 3. Vyměňte tlakový spínač. 4. Vyčistěte kouřovod nebo kouřovodný kanál.

Tabulka 8

18. INFORMACE O LIKVIDACI (VYHOZENÍ) A DEMONTÁŽ (DEMONTOVÁNÍ) KAMEN

Demontáž a vyhození nebo likvidace (starých, použitých) kamen je výhradní odpovědností majitele kamen.

Majitel kamen musí dodržovat platné právní předpisy ve své zemi týkající se bezpečnosti a ochrany životního prostředí. Demontáž a likvidaci kamen lze svěřit třetí osobě, pokud se jedná o firmu oprávněnou sbírat a likvidovat takové materiály.

UPOZORNĚNÍ: Ve všech případech musíte dodržovat platné zákony země, kde jsou kamna instalována ohledně likvidace takových materiálů (věcí) a případně likvidaci takových věcí nahlásit.

POZOR

Demontáž kamen musí být prováděna pouze, pokud kamna nejsou v provozu a jsou odpojeny z elektrické sítě (není přívod elektřiny).

- vyndejte všechny elektrické díly
- vyhod'te baterie elektronické karty do odpovídající popelnice v souladu s předpisy,
- oddělte baterie od elektronických karet,
- demontujte konstrukci kamen pomocí autorizované firmy

POZOR

Házení kamen na veřejných místech představuje vážné nebezpečí pro lidi a zvířata. Za zranění osob a zvířat v takových případech vždy odpovídá majitel.

Při demontáži kamen musí být zničena značka EC, tento návod a veškerá další dokumentace související s kamny.

 **MarexTrade[®]**, s. r. o. Praha

ZÁRUČNÍ LIST

Výrobce:

Vyplní prodejna:

Název výrobku: Kamna na tuhá paliva

Typ:

Výrobní číslo:

Datum prodeje:

razítko - podpis

Podmínky záruky a bezplatné opravy

Po předložení potvrzeného záručního listu a originální účtenky.

1. Na výrobek poskytujeme záruku 24 měsíců ode dne prodeje spotřebiteli.
2. Záruka se vztahuje na vady vzniklé prokazatelně následkem vadného materiálu, chybné konstrukce, nebo špatného provedení. Záruka se nevztahuje na spotřební materiál.
3. Záruku uznáváme na dobu uvedenou v tomto záručním listě za těchto podmínek:
Výrobek byl používán v souladu s návodem, nebyl mechanicky poškozen, byl připojen na komín dle platných norem, na výrobku nebyly provedeny neoprávněné zásahy či úpravy.
4. Při koupi spotřebiče zkontrolujte šamotové cihly. Případnou reklamaci na poškozené šamotové nebo vermikulitové cihly výrobce akceptuje jen do prvního zatopení ve spotřebiči.

Dovozce a garant servisu: MarexTrade, s.r.o., K Šeberáku 180/1, 148 00 Praha 4 – Kunratice,
Tel.: 244 911 979 e-mail: servis@marextrade.cz, www.marextrade.cz